



Guide du développeur

AWS DeepRacer



AWS DeepRacer: Guide du développeur

Copyright © 2026 Amazon Web Services, Inc. and/or its affiliates. All rights reserved.

Les marques et la présentation commerciale d'Amazon ne peuvent être utilisées en relation avec un produit ou un service qui n'est pas d'Amazon, d'une manière susceptible de créer une confusion parmi les clients, ou d'une manière qui dénigre ou discrédite Amazon. Toutes les autres marques commerciales qui ne sont pas la propriété d'Amazon appartiennent à leurs propriétaires respectifs, qui peuvent ou non être affiliés ou connectés à Amazon, ou sponsorisés par Amazon.

Table of Contents

Qu'est-ce qu'AWS DeepRacer ?	1
La DeepRacer console AWS	1
Le DeepRacer véhicule AWS	2
L'AWS DeepRacer League	2
Découvrez l'apprentissage par renforcement	3
Concepts et terminologie	4
Terminologie des événements de course	9
Comment ça marche	12
Apprentissage par renforcement	12
Espace d'action et fonction de récompense	14
algorithmes d'entraînement	17
DeepRacer Flux de travail AWS	19
Simulated-to-real écarts de performance	21
Mise en route	22
Entraînez votre premier modèle	22
Formez un modèle d'apprentissage par renforcement à l'aide de la DeepRacer console AWS	22
Spécifiez le nom du modèle et l'environnement	23
Choisissez un type de course et un algorithme d'entraînement	23
Définissez l'espace d'action	25
Choisissez une voiture virtuelle	30
Personnalisez votre fonction de récompense	30
Évaluer des modèles dans le cadre de simulations	33
Former et évaluer des modèles	39
Comprendre les types de course et activer les capteurs	41
Choisissez des capteurs	41
Configurez votre agent pour la formation	44
Formation sur mesure pour les contre-la-montre	46
Entraînement sur mesure pour les courses d'évitement d'objets	47
Entraînement sur mesure pour les head-to-bot courses	49
Entraînez et évaluez des modèles à l'aide de DeepRacer la console AWS	51
Créez votre fonction de récompense	51
Explorez l'espace d'action	54
Régler les hyperparamètres	56

Examiner l'avancement des tâches de formation	62
Cloner un modèle entraîné	64
Évaluer des modèles dans des simulations	65
Optimisez la formation pour les environnements réels	66
Référence de la fonction de récompense	69
Paramètres d'entrée de la fonction de récompense	69
Exemples de fonctions de récompense	85
.....	90
Copiez votre DeepRacer modèle AWS sur Amazon S3	90
Importez votre DeepRacer modèle AWS dans la console	93
Résolution des problèmes	95
Conduisez votre véhicule	99
Apprenez à connaître votre véhicule	99
Inspectez votre véhicule	100
Chargez et installez les batteries	102
Module de calcul de test	104
Éteignez votre appareil	105
Indicateurs LED	105
Pièces de rechange pour appareils	108
Configurez votre véhicule	119
Préparez-vous à configurer le Wi-Fi	119
Configuration du Wi-Fi et mise à jour du logiciel	120
Lancer la console de l'appareil	121
Calibrez votre véhicule	123
Téléchargez votre modèle	132
Conduisez votre véhicule	133
Conduisez votre DeepRacer véhicule AWS manuellement	134
Conduisez votre DeepRacer véhicule AWS de manière autonome	135
Inspecter et gérer les paramètres du véhicule	137
Afficher les journaux de bord des véhicules	142
Mettez à jour et restaurez votre DeepRacer appareil AWS	144
Vérifiez la version du logiciel de votre appareil	144
Créez le support d'installation d'Ubuntu 20.04	145
Conditions préalables	145
Préparation	145
Préparez une clé USB amorçable	146

Mettre à jour l'appareil vers Ubuntu 20.04	157
Construisez votre parcours physique	159
Matériaux et outils	159
Matériaux dont vous pourriez avoir besoin	159
Outils dont vous pourriez avoir besoin	160
Tracez votre trace	160
Dimensions requises	161
Considérations relatives aux performances du modèle	162
Étapes de construction de la piste	163
Modèles de conception de pistes	167
Modèle de circuit A to Z Speedway (Basic)	168
Modèle de parcours AWS DeepRacer Smile Speedway (intermédiaire)	169
Modèle de circuit RL Speedway (avancé)	171
Modèle de piste à tour unique	171
Modèle de piste en forme de S	172
Modèle de circuit en boucle	173
Participez à une course	176
Types d'événements de course	176
Participation à une course en ligne ou AWS sponsorisée par la communauté	177
Participez à une course sur circuit virtuel	177
Participez à une course communautaire	178
Participez à une course DeepRacer communautaire AWS en tant que participant	180
Participez à une course en direct	188
Organisez une course	192
.....	192
Créez un démarrage rapide pour une course	192
Personnalisez une course	197
Organisez une course en direct	204
Diffusez une course en direct	210
Rôles de l'organisateur	210
Scènes de diffusion	211
Modèles de DeepRacer scènes AWS	212
Gérer une course	217
Organisez un événement	221
Qu'est-ce qu'un DeepRacer événement AWS ?	221
Comment fonctionnent les événements et à quoi s'attendre	221

Points à prendre en compte avant de commencer	222
Types de DeepRacer courses AWS	224
Bonnes pratiques	225
Commencer à organiser votre événement	226
Exemples DeepRacer d'événements AWS	227
Ressources supplémentaires	231
Mode multi-utilisateurs	232
Configuration de l'administrateur	232
Parties prenantes multi-utilisateurs	233
Étape 1. Conditions requises pour le mode DeepRacer multi-utilisateurs AWS	234
Étape 2 : activer le mode compte multi-utilisateurs	236
Étape 3 : Invitez les participants à être sponsorisés	237
Étape 4 : définir des quotas d'utilisation	237
Étape 5 : Surveiller l'utilisation	238
Étapes suivantes	240
Configuration des participants	240
Conditions préalables	241
Étape 1. Connectez-vous à la AWS console à l'aide des informations d'identification du compte sponsor	241
Étape 2. Créez un compte AWS joueur ou connectez-vous à un compte	242
Étape 3. Personnalisez votre profil	242
Étape 4 : Modèles de trains	243
Étape 5. Afficher l'utilisation sponsorisée	243
Étape 6. (Facultatif) Demandez des heures sponsorisées supplémentaires	244
Outils destinés aux enseignants	245
Intégrer AWS DeepRacer Student dans la salle de classe	245
Créez des courses communautaires pour étudiants	245
Créez une course étudiante	246
Personnalisez une course étudiante	248
Gérez une course étudiante	251
Sécurité	254
Protection des données	254
Services DeepRacer dépendants d'AWS	255
Rôles IAM requis	257
Gestion des identités et des accès AWS	258
Public ciblé	258

Authentification par des identités	259
Gestion de l'accès à l'aide de politiques	260
Comment AWS DeepRacer fonctionne avec IAM	262
Exemples de stratégies basées sur l'identité	268
AWS politiques gérées	271
Prévention du problème de l'adjoint confus entre services	275
Résolution des problèmes	277
Identification	281
Ajouter, afficher et modifier les balises d'une nouvelle ressource	282
Ajouter, afficher et modifier des balises pour une ressource existante	284
Résoudre les problèmes courants	287
Comment résoudre les problèmes courants liés à AWS DeepRacer LIVE	287
Je ne peux pas voir la vidéo de la course sur la page de course en direct	287
Le nom d'un coureur dans la file d'attente est rouge	288
J'organise une course en direct et je ne parviens pas à lancer les coureurs	289
J'utilise un navigateur Chrome ou Firefox mais je n'arrive toujours pas à voir la course en direct	291
Pourquoi ne puis-je pas me connecter à la console de l'appareil via une connexion USB entre mon ordinateur et le véhicule ?	292
Comment faire passer la source d'alimentation du module de DeepRacer calcul AWS d'une batterie à une prise secteur	296
Comment utiliser une clé USB pour connecter AWS DeepRacer à votre réseau Wi-Fi	297
Comment charger la batterie du module d'entraînement du véhicule	302
Comment charger la batterie du module informatique du véhicule	306
Ma batterie est chargée mais mon véhicule ne bouge pas	306
Résoudre les problèmes de verrouillage de la batterie du véhicule	309
Comment empêcher le verrouillage de la batterie du véhicule	310
Comment déverrouiller les batteries d' AWS DeepRacer un véhicule	311
Comment enrayer un câble de connexion de batterie Dell lors de l'installation d'un capteur LiDAR	313
Comment maintenir la connexion de votre véhicule	318
Comment résoudre les problèmes de connexion Wi-Fi si le voyant LED Wi-Fi de votre véhicule clignote en bleu, puis devient rouge pendant deux secondes, puis s'éteint	318
Qu'est-ce que cela signifie lorsque le voyant LED Wi-Fi ou d'alimentation du véhicule clignote en bleu ?	319

Comment puis-je me connecter à la console de l'appareil du véhicule à l'aide de son nom d'hôte ?	320
Comment se connecter à la console de l'appareil du véhicule à l'aide de son adresse IP	320
Comment obtenir l'adresse Mac de votre appareil	320
Comment récupérer le mot de passe par défaut du contrôleur de l'appareil	321
Comment mettre à jour manuellement votre appareil	323
Comment diagnostiquer et résoudre les problèmes de fonctionnement courants des appareils	324
Pourquoi le lecteur vidéo de la console de l'appareil n'affiche-t-il pas le flux vidéo de la caméra de mon véhicule ?	325
Pourquoi mon DeepRacer véhicule AWS ne bouge-t-il pas ?	325
Pourquoi ne puis-je pas voir la dernière mise à jour de l'appareil ? Comment puis-je obtenir la dernière mise à jour ?	326
Pourquoi mon DeepRacer véhicule AWS n'est-il pas connecté à mon réseau Wi-Fi ?	326
Pourquoi le chargement de la page de console de l' DeepRacer appareil AWS prend-il du temps ?	327
Pourquoi un modèle ne fonctionne-t-il pas correctement lorsqu'il est déployé sur un DeepRacer véhicule AWS ?	327
Historique de la documentation	329
AWS Glossaire	333
.....	cccxxxiv

Qu'est-ce qu'AWS DeepRacer ?

AWS DeepRacer est une voiture de course entièrement autonome à l'échelle 1/18e pilotée par [l'apprentissage par renforcement](#). Le système se compose des éléments suivants :

- DeepRacer Console AWS : service [AWS Machine Learning](#) pour la [formation et l'évaluation de modèles d'apprentissage par renforcement](#) dans un environnement de conduite autonome simulé en trois dimensions.
- DeepRacer Véhicule AWS : voiture télécommandée à l'échelle 1/18e capable d'effectuer des [inférences sur un DeepRacer modèle AWS entraîné](#) pour la conduite autonome.
- AWS DeepRacer League : la première ligue de course autonome mondiale au monde. Courez pour les prix, la gloire et l'opportunité de vous qualifier pour la Coupe du monde. Pour plus d'informations, consultez [les conditions générales](#).

Rubriques

- [La DeepRacer console AWS](#)
- [Le DeepRacer véhicule AWS](#)
- [L'AWS DeepRacer League](#)
- [Utilisez AWS DeepRacer pour découvrir l'apprentissage par renforcement](#)
- [DeepRacer Concepts et terminologie d'AWS](#)

La DeepRacer console AWS

La DeepRacer console AWS est une interface utilisateur graphique permettant d'interagir avec le DeepRacer service AWS. Vous pouvez utiliser la console pour entraîner un modèle d'apprentissage par renforcement et pour évaluer les performances du modèle dans le DeepRacer simulateur AWS. Dans la console, vous pouvez également télécharger un modèle entraîné à déployer sur votre DeepRacer véhicule AWS pour la conduite autonome dans un environnement physique.

En résumé, la DeepRacer console AWS prend en charge les fonctionnalités suivantes :

- Créer une tâche de formation pour former un modèle d'apprentissage par renforcement avec une fonction de récompense, un algorithme d'optimisation, un environnement et des hyperparamètres spécifiés.

- Choisissez une voie simulée pour vous entraîner et évaluez un modèle à l'aide de l' SageMaker IA.
- Cloner un modèle formé pour améliorer la formation en procédant au réglage des hyperparamètres pour optimiser les performances de votre modèle.
- Téléchargez un modèle entraîné à déployer sur votre DeepRacer véhicule AWS afin qu'il puisse fonctionner dans un environnement physique.
- Soumettre votre modèle à une course virtuelle et comparer ses performances à celles d'autres modèles dans un tableau des scores virtuel.

Lorsque vous utilisez la console de DeepRacer service AWS, vous êtes facturé en fonction de votre utilisation pour former ou évaluer et stocker des modèles.

Pour vous aider à démarrer, AWS DeepRacer propose un [niveau gratuit](#) aux nouveaux DeepRacer utilisateurs d'AWS. C'est suffisamment de temps pour entraîner et peaufiner votre premier modèle et entrer dans l'AWS DeepRacer League. La soumission d'un modèle pour participer à un événement virtuel de l'AWS DeepRacer League est gratuite.

Pour en savoir plus sur la tarification, consultez la [page détaillée du DeepRacer service AWS](#).

Le DeepRacer véhicule AWS

Le DeepRacer véhicule AWS est un véhicule physique compatible Wi-Fi qui peut se déplacer seul sur une piste physique à l'aide d'un modèle d'apprentissage par renforcement.

- Vous pouvez contrôler manuellement le véhicule ou déployer un modèle pour que le véhicule conduise de manière autonome.
- Le mode autonome exécute l'inférence sur le module de calcul du véhicule. L'inférence utilise des images capturées par la caméra installée à l'avant.
- Une connexion Wi-Fi permet au véhicule de télécharger le logiciel. La connexion permet également à l'utilisateur d'accéder à la console de l'appareil pour faire fonctionner le véhicule à l'aide d'un ordinateur ou d'un appareil mobile.

L'AWS DeepRacer League

L'AWS DeepRacer League est une composante importante d'AWS DeepRacer. L'AWS DeepRacer League a pour but de favoriser la communauté et la compétition.

Avec l'AWS DeepRacer League, vous pouvez comparer vos compétences en machine learning à celles d'autres DeepRacer développeurs AWS lors d'une course physique ou virtuelle. Non seulement vous avez la possibilité de gagner des prix et de remporter des succès, mais vous avez également un moyen de mesurer vos modèles d'apprentissage par renforcement. Vous pouvez rivaliser avec les autres participants, apprendre les uns des autres et vous inspirer les uns les autres. Si vous remportez des succès grâce à vos performances dans l'AWS DeepRacer League, vous pouvez les partager avec votre communauté sur les réseaux sociaux. Pour plus d'informations, consultez [les conditions générales](#).

[Participez à une course ou apprenez à former un modèle dans la Ligue.](#)

Utilisez AWS DeepRacer pour découvrir l'apprentissage par renforcement

L'apprentissage par renforcement, notamment l'apprentissage par renforcement profond, s'est avéré efficace pour résoudre un large éventail de problèmes de prises de décision autonomes. Il possède des applications de transactions financières, de refroidissement des centres de données, de logistique de flotte et de course autonome, pour n'en citer que quelques-uns.

L'apprentissage par renforcement est capable de résoudre des problèmes concrets. Cependant, sa courbe d'apprentissage est abrupte en raison de sa portée et de sa profondeur technologiques étendues. L'expérimentation dans le monde réel nécessite la construction d'un agent physique, tel qu'une voiture de course autonome. Cela nécessite également que vous sécurisiez un environnement physique, tel qu'une piste de conduite ou une voie publique. Cela peut s'avérer onéreux, dangereux et chronophage. Ces exigences vont au-delà d'une simple compréhension de l'apprentissage par renforcement.

Pour réduire la courbe d'apprentissage, AWS DeepRacer simplifie le processus de trois manières :

- Fournir des step-by-step conseils lors de la formation et de l'évaluation des modèles d'apprentissage par renforcement. Les conseils incluent des environnements, des états et des actions prédéfinis, ainsi que des fonctions de récompense personnalisables.
- Fournir un simulateur pour émuler les interactions entre un [agent](#) virtuel et un environnement virtuel.
- Utilisation d'un DeepRacer véhicule AWS en tant qu'agent physique. Utilisez le véhicule pour évaluer un modèle formé dans un environnement physique. Ceci ressemble beaucoup à un cas d'utilisation en conditions réelles.

Si vous êtes un praticien chevronné de l'apprentissage automatique, AWS DeepRacer est l'occasion idéale de créer des modèles d'apprentissage par renforcement pour les courses autonomes dans des environnements virtuels et physiques. En résumé, utilisez AWS DeepRacer pour créer des modèles d'apprentissage par renforcement pour les courses autonomes en suivant les étapes suivantes :

1. Formez un modèle d'apprentissage par renforcement personnalisé pour les course autonomes. Pour ce faire, utilisez la DeepRacer console AWS intégrée à l' SageMaker IA.
2. Utilisez le DeepRacer simulateur AWS pour évaluer un modèle et tester des courses autonomes dans un environnement virtuel.
3. Déployez un modèle entraîné sur des DeepRacer modèles de véhicules AWS pour tester des courses autonomes dans un environnement physique.

DeepRacer Concepts et terminologie d'AWS

AWS DeepRacer s'appuie sur les concepts suivants et utilise la terminologie suivante.

DeepRacer Service AWS

AWS DeepRacer est un service AWS Machine Learning permettant d'explorer l'apprentissage par renforcement axé sur les courses autonomes. Le DeepRacer service AWS prend en charge les fonctionnalités suivantes :

1. Formation d'un modèle d'apprentissage par renforcement sur le cloud.
2. Évaluez un modèle entraîné dans la DeepRacer console AWS.
3. Soumission d'un modèle formé à une course virtuelle et, si le modèle remplit les conditions requises, publication de ses performances sur le tableau des scores de l'événement.
4. Clonez un modèle entraîné pour poursuivre l'entraînement afin d'améliorer les performances.
5. Téléchargez les artefacts du modèle entraîné à télécharger sur un DeepRacer véhicule AWS.
6. Placement d'un véhicule sur une piste physique pour une conduite autonome et évaluation du modèle pour connaître ses performances en conditions réelles.
7. Élimination des frais superflus par la suppression des modèles dont vous n'avez pas besoin.

AWS DeepRacer

« AWS DeepRacer » peut faire référence à trois véhicules différents :

- La voiture de course virtuelle peut prendre la forme de l' AWS DeepRacer appareil d'origine, de l'appareil Evo ou de diverses récompenses numériques pouvant être gagnées en participant aux courses du circuit virtuel de l'AWS DeepRacer League. Vous pouvez également personnaliser la voiture virtuelle en modifiant sa couleur.
- L' AWS DeepRacer appareil d'origine est un modèle de voiture physique à l'échelle 1/18e. Il est équipé d'une caméra et d'un module de calcul embarqué. Le module de calcul exécute une inférence afin de se conduire lui-même tout au long de la piste. Le module de calcul et le châssis du véhicule sont alimentés par des batteries dédiées appelées respectivement batterie de calcul et batterie de propulsion.
- L'appareil AWS DeepRacer Evo est l'appareil d'origine doté d'un kit de capteurs en option. Le kit comprend une caméra supplémentaire et un LIDAR (détection de lumière et télémétrie), qui permettent à la voiture de détecter les objets situés derrière elle et sur le côté. Le kit comprend également une nouvelle coque.

Apprentissage par renforcement

L'apprentissage par renforcement est une méthode d'apprentissage automatique axée sur la prise de décision autonome par un agent afin d'atteindre des objectifs spécifiques grâce à des interactions avec un environnement. Dans l'apprentissage par renforcement, l'apprentissage passe par une phase de tâtonnements et la formation ne nécessite pas d'entrées caractérisées. L'entraînement repose sur l'hypothèse de la récompense, selon laquelle tous les objectifs peuvent être atteints en maximisant une future récompense après des séquences d'action. En matière d'apprentissage par renforcement, la conception de la fonction de récompense est importante. Des fonctions de récompense mieux conçues permettent à l'agent de prendre de meilleures décisions.

Dans le cas des courses autonomes, l'agent est un véhicule. L'environnement se compose de routes et d'état du trafic. L'objectif est que le véhicule arrive à sa destination rapidement et sans accident. Les récompenses sont matérialisées par des scores qui visent à encourager un passage sûr et rapide jusqu'à destination. Les scores pénalisent la conduite dangereuse et inefficace.

Pour encourager l'apprentissage au cours de formation, l'agent en apprentissage doit être autorisé à effectuer des actions qui peuvent ne pas entraîner des récompenses. C'est ce que l'on appelle le compromis entre exploration et exploitation. Il s'agit d'une pratique qui contribue à limiter voire à éliminer les chances que l'agent fasse fausse route.

Pour obtenir une définition plus complète, veuillez consulter [apprentissage par renforcement](#) sur Wikipédia.

Modèle d'apprentissage par renforcement

Un modèle d'apprentissage par renforcement est un environnement dans lequel un agent agit et qui établit trois éléments : les états que possède l'agent, les actions que l'agent peut entreprendre et les récompenses qu'il reçoit en agissant. La stratégie par laquelle l'agent décide de son action est appelée politique. La politique prend en compte l'état de l'environnement en entrée pour déterminer l'action à effectuer en sortie. Dans l'apprentissage par renforcement, la politique est souvent représentée par un réseau neuronal profond. C'est ce que nous appelons le modèle d'apprentissage par renforcement. Chaque tâche de formation génère un modèle. Un modèle peut être généré même si la tâche de formation est arrêtée prématurément. Un modèle est immuable, ce qui signifie qu'il ne peut plus être modifié et remplacé une fois qu'il a été créé.

DeepRacer Simulateur AWS

Le DeepRacer simulateur AWS est un environnement virtuel permettant de visualiser la formation et d'évaluer les DeepRacer modèles AWS.

DeepRacer Véhicule AWS

Voir [AWS DeepRacer](#).

DeepRacer Voiture AWS

Ce type de [DeepRacer véhicule AWS](#) est un modèle de voiture à l'échelle 1/18e.

Tableau des scores

Un classement est une liste classée des performances des DeepRacer véhicules AWS lors d'un événement de course de l'AWS DeepRacer League. La course peut être un événement virtuel dans l'environnement simulé ou un événement physique dans un environnement réel. L'indicateur de performance dépend du type de course. Il peut s'agir du meilleur temps au tour, du temps total ou du temps au tour moyen soumis par DeepRacer les utilisateurs d'AWS qui ont évalué leurs modèles entraînés sur un circuit identique ou similaire au circuit indiqué pour la course.

Si un véhicule termine trois tours consécutivement, il remplit les conditions requises pour être classé dans un tableau des scores. Le temps au tour moyen pour les trois premiers tours consécutifs est soumis pour le classement.

Cadres d'apprentissage automatique

Les frameworks d'apprentissage automatique sont les bibliothèques logicielles utilisées pour créer des algorithmes d'apprentissage automatique. Les frameworks pris en charge pour AWS DeepRacer incluent Tensorflow.

Réseau de politique

Le réseau de politique est le réseau neuronal qui est formé. Le réseau de stratégies prend les images vidéo qu'il reçoit en entrée et prédit les prochaines actions de l'agent. Selon l'algorithme, il peut aussi évaluer la valeur de l'état actuel de l'agent.

Algorithme d'optimisation

L'algorithme d'optimisation est l'algorithme qui sert à former un modèle. Dans le cas des formations supervisées, il est optimisé en minimisant une fonction de perte à l'aide d'une stratégie particulière pour mettre à jour les pondérations. Dans le cas de l'apprentissage par renforcement, il est optimisé en maximisant les récompenses futures attendues à l'aide d'une fonction de récompenses particulière.

Réseau neuronal

Un réseau neuronal (également appelé réseau neuronal artificiel) est un ensemble d'unités ou de nœuds connectés utilisés pour créer un modèle d'information basé sur des systèmes biologiques. Chaque nœud est appelé neurone artificiel et imite un neurone biologique en ce sens qu'il reçoit une entrée (stimulus), est activé si le signal d'entrée est suffisamment fort (activation) et produit une sortie basée sur l'entrée et l'activation. Il est couramment utilisé en Machine Learning, car un réseau neuronal artificiel peut être utilisé comme approximation générale pour n'importe quelle fonction. Apprendre aux machines à apprendre revient à trouver l'approximation fonctionnelle optimale pour l'entrée et la sortie données. Dans le contexte de l'apprentissage par renforcement profond, le réseau neuronal représente la politique et est souvent désigné comme le réseau de politique. La formation du réseau de politiques revient à itérer des étapes qui consistent à générer des expériences basées sur la politique actuelle, puis à optimiser le réseau de politiques avec les expériences nouvellement générées. Le processus se poursuit jusqu'à ce que certaines métriques de performance répondent aux critères requis.

Hyperparamètres

Les hyperparamètres sont des variables dépendantes de l'algorithme qui contrôlent les performances de l'entraînement des réseaux neuronaux. Un exemple d'hyperparamètre est le taux d'apprentissage qui contrôle le nombre de nouvelles expériences prises en compte dans l'apprentissage à chaque étape. Un taux d'apprentissage plus élevé se traduit par une formation plus rapide mais peut nuire à la qualité du modèle formé. Par nature, les hyperparamètres sont empiriques et doivent être systématiquement réglés pour chaque formation.

AWS DeepRacer Track

Une piste est une trajectoire ou un parcours emprunté par un DeepRacer véhicule AWS. La piste peut exister dans un environnement simulé ou dans un environnement physique réel. Vous utilisez un environnement simulé pour entraîner un DeepRacer modèle AWS sur une piste virtuelle. La DeepRacer console AWS met à disposition des pistes virtuelles. Vous utilisez un environnement réel pour faire fonctionner un DeepRacer véhicule AWS sur une piste physique. L'AWS DeepRacer League fournit des pistes physiques permettant aux participants à l'événement de s'affronter. Vous devez créer votre propre circuit physique si vous souhaitez utiliser votre DeepRacer véhicule AWS dans toute autre situation. Pour en savoir plus sur la façon de créer votre propre piste, voir [Construire votre piste physique](#).

Fonction de récompense

Une fonction de récompense est un algorithme intégré à un modèle d'apprentissage qui indique à l'agent si l'action effectuée a entraîné :

- Un bon résultat qui doit être renforcé.
- Un résultat neutre.
- Un mauvais résultat qui doit être déconseillé.

La fonction de récompense est un élément essentiel de l'apprentissage par renforcement. Elle détermine le comportement que l'agent apprend en encourageant certaines actions plutôt que d'autres. L'utilisateur fournit la fonction de récompense à l'aide de Python. Cette fonction de récompense est utilisée par un algorithme d'optimisation pour former le modèle d'apprentissage par renforcement.

Épisode d'expérience

Un épisode d'expérience est une période au cours de laquelle l'agent collecte des expériences sous forme de données d'entraînement provenant de l'environnement en partant d'un point de départ donné pour terminer la piste ou en la quittant. Différents épisodes peuvent avoir des longueurs différentes. Ceci est également appelé épisode ou épisode générateur d'expérience.

Itération d'expérience

L'itération d'expérience (également appelée itération génératrice d'expérience) est un ensemble d'expériences consécutives entre chaque itération de politique qui effectue des mises à jour des pondérations du réseau de politiques. À la fin de chaque itération d'expérience, les épisodes collectés sont ajoutés à une reproduction d'expérience ou à un tampon d'expérience. La taille peut être définie dans l'un des hyperparamètres d'entraînement. Le réseau neuronal est mis à jour en utilisant des échantillons aléatoires des expériences.

Itération de politique

L'itération des politiques (également appelée itération de mise à jour des politiques) correspond au nombre de passages effectués dans les données d'entraînement échantillonnées de manière aléatoire afin de mettre à jour les pondérations du réseau neuronal des politiques lors de l'ascension du gradient. Une simple consultation des données d'entraînement pour mettre à jour les poids est également connue sous le nom d'époque.

Tâche de formation

Une tâche de formation est une charge de travail qui entraîne un modèle d'apprentissage par renforcement et crée des artefacts de modèle entraînés sur lesquels effectuer des inférences. Chaque tâche de formation comprend deux sous-processus :

1. Le démarrage de l'agent pour suivre la politique actuelle. L'agent explore l'environnement dans un certain nombre d'[épisodes](#) et génère des données de formation. Ce processus de génération de données est un processus itératif.
2. L'application des nouvelles données de formation pour calculer les gradients de la nouvelle politique. Mettez à jour les pondérations du réseau et poursuivez la formation. Répétez l'étape 1 jusqu'à ce qu'une condition d'arrêt soit remplie.

Chaque tâche de formation génère un modèle formé et enregistre les artefacts du modèle dans un magasin de données spécifié.

Tâche d'évaluation

Une tâche d'évaluation est une charge de travail qui teste les performances d'un modèle. Les performances sont mesurées par des métriques données une fois la tâche de formation terminée. L'indicateur de DeepRacer performance standard d'AWS est le temps de trajet nécessaire à un agent pour effectuer un tour sur une piste. Une autre métrique est le pourcentage de la piste qui a été parcouru.

Terminologie des événements de course

Les événements DeepRacer de course AWS utilisent les concepts et la terminologie suivants.

Ligue/Compétition

Dans le contexte des événements de l'AWS DeepRacer League, les termes ligue et compétition font référence à la structure de la compétition. AWS sponsorise l'AWS DeepRacer League, ce qui

signifie que nous en sommes propriétaires, que nous la concevons et que nous la gérons. Une compétition a une date de début et une date de fin.

Saison

Une compétition peut se répéter d'année en année. Nous appelons cela des saisons (par exemple, la saison 2019 ou 2020). Les règles peuvent changer d'une saison à l'autre, mais elles sont généralement cohérentes au cours d'une saison. Les conditions générales de l'AWS DeepRacer League peuvent varier d'une saison à l'autre.

Le circuit virtuel

Le circuit virtuel fait référence aux courses sponsorisées AWS qui se déroulent sur la DeepRacer console AWS pendant la saison de l'AWS DeepRacer League.

Événement

Selon les règles, un événement est un événement de l'AWS DeepRacer League auquel vous pouvez participer à une course. Un événement a une date de début et une date de fin. Les événements du circuit virtuel durent généralement un mois. Il peut y avoir de nombreux événements au cours d'une saison, et certaines règles, telles que la façon dont nous classons les participants à un événement, sélectionnons les gagnants et ce qui se passe ensuite, sont susceptibles d'être modifiées.

Type de course

Tous les coureurs peuvent participer à des courses contre la montre (TT), à évitement d'objets (OA) ou head-to-bot (H2B). Chaque type de course indiquera le nombre de tours et le classement des coureurs.

Classement de la saison nationale

Le classement d'une saison nationale fait référence au classement d'un coureur parmi les autres coureurs de son pays. Tous les coureurs peuvent affronter d'autres coureurs de leur pays lors de courses virtuelles mensuelles.

Classement régional de la saison

Un classement régional de la saison fait référence au classement d'un coureur par rapport aux autres coureurs de sa région.

Championnat du monde

Le classement mensuel du circuit virtuel de l'AWS DeepRacer League est divisé par pays et par région. Le meilleur coureur de chaque région aura l'opportunité de se qualifier pour les

championnats du monde à AWS re:Invent. Pour plus d'informations, consultez [les conditions générales](#).

Comment DeepRacer fonctionne AWS

Un DeepRacer véhicule AWS est un véhicule à l'échelle 1/18e capable de rouler seul sur une piste ou de courir contre un autre véhicule de manière autonome. Le véhicule peut être équipé de différents capteurs comprenant une caméra frontale, des caméras stéréo, des radars ou une unité LiDAR. Les capteurs collectent des données sur l'environnement dans lequel le véhicule fonctionne. Les différents capteurs fournissent la vue à différentes échelles.

AWS DeepRacer utilise l'apprentissage par renforcement pour permettre la conduite autonome des DeepRacer véhicules AWS. Pour cela, vous devez former et évaluer un modèle d'apprentissage par renforcement dans un environnement virtuel avec une piste simulée. Après la formation, vous téléchargez les artefacts du modèle entraîné sur votre DeepRacer véhicule AWS. Vous pouvez ensuite définir le véhicule pour la conduite autonome dans un environnement physique avec une piste réelle.

La formation d'un modèle d'apprentissage par renforcement peut s'avérer difficile, surtout si vous débutez dans le domaine. AWS DeepRacer simplifie le processus en intégrant les composants requis et en fournissant des modèles de tâches easy-to-follow de type assistant. Cependant, il est utile de bien comprendre les principes de base de la formation à l'apprentissage par renforcement mise en œuvre dans AWS DeepRacer.

Rubriques

- [Apprentissage par renforcement dans AWS DeepRacer](#)
- [Espace DeepRacer d'action AWS et fonction de récompense](#)
- [Algorithmes DeepRacer de formation AWS](#)
- [Flux de travail de DeepRacer la solution AWS](#)
- [Simulated-to-real écarts de performance](#)

Apprentissage par renforcement dans AWS DeepRacer

Dans le cadre de l'apprentissage par renforcement, un agent, tel qu'un DeepRacer véhicule AWS physique ou virtuel, dont l'objectif est d'atteindre un objectif précis, interagit avec un environnement afin de maximiser la récompense totale de l'agent. L'agent effectue une action, guidé par une politique appelée politique, à un état donné de l'environnement et atteint un nouvel état. Une récompense immédiate est associée à toutes les actions. La récompense est une mesure de l'intérêt de l'action. Cette récompense immédiate doit être renvoyée par l'environnement.

L'objectif de l'apprentissage par renforcement dans AWS DeepRacer est d'apprendre la politique optimale dans un environnement donné. L'apprentissage est un processus itératif par tâtonnement (essais et erreurs). L'agent effectue une action initiale aléatoire afin d'atteindre un nouvel état. Ensuite, l'agent itère l'étape du nouvel état à l'état suivant. Au fil du temps, l'agent découvre des actions qui permettent d'obtenir les récompenses à long terme maximales. L'interaction de l'agent d'un état initial à un état final est appelé un épisode.

Le schéma suivant illustre ce processus d'apprentissage :

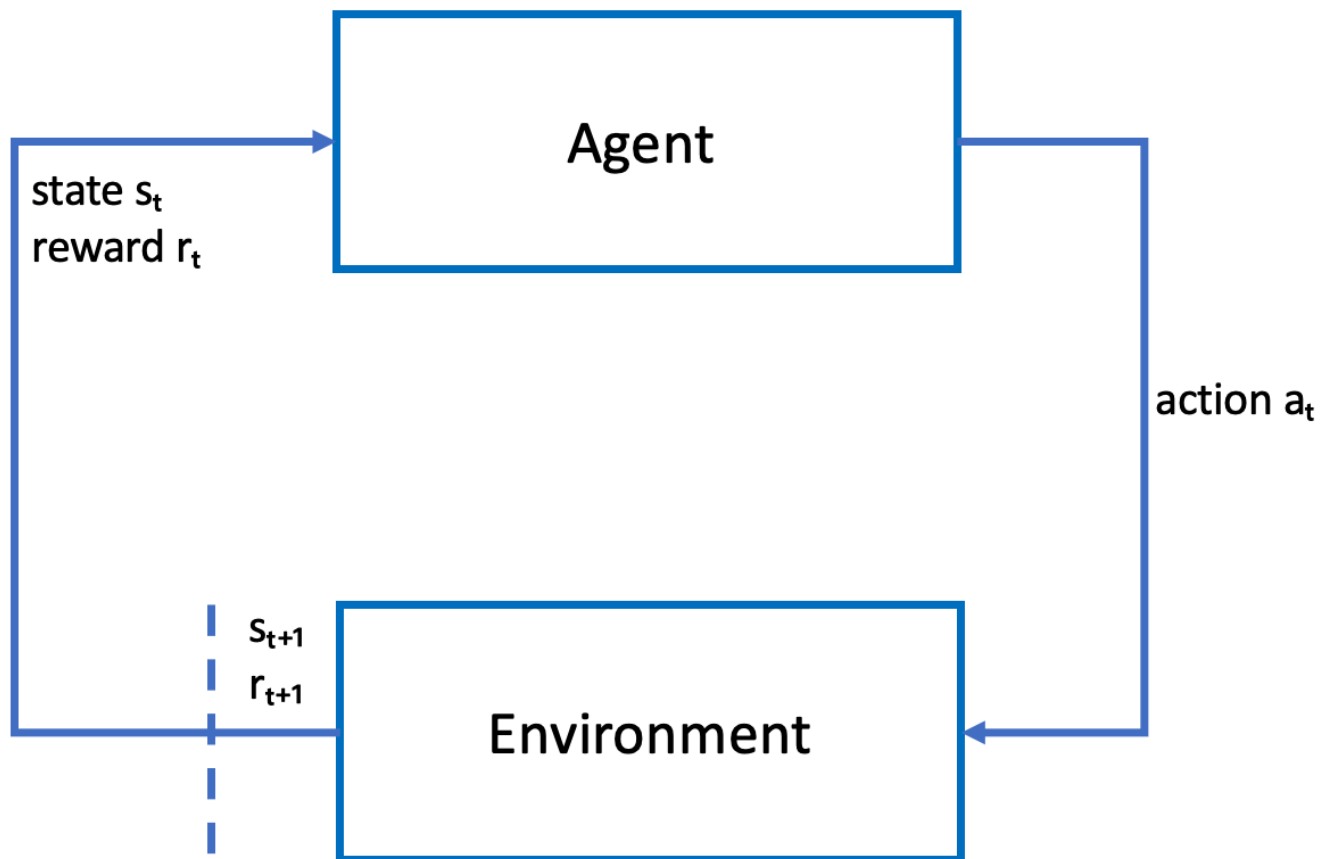

L'agent incarne un réseau neuronal qui représente une fonction pour se rapprocher de la politique de l'agent. L'image de la caméra avant du véhicule constitue l'état de l'environnement et l'action de l'agent est définie par la vitesse et les angles de direction de l'agent.

L'agent reçoit des récompenses positives s'il reste sur la piste jusqu'à l'arrivée et des récompenses négatives s'il sort de la piste. Un épisode commence à un point donné sur la piste et se termine lorsque l'agent sort de la piste ou termine un tour.

Note

À proprement parler, l'état de l'environnement fait référence à tous les éléments applicables. Par exemple, la position du véhicule sur la piste ainsi que la forme de la piste. L'image transmise par la caméra montée à l'avant du véhicule ne capture pas l'état complet de l'environnement. Pour cette raison, l'environnement est considéré comme partiellement observé et l'entrée de l'agent est appelée observation plutôt que état. Pour des raisons de simplicité, nous utilisons indifféremment les termes état et observation dans la présente documentation.

La formation de l'agent dans un environnement simulé présente les avantages suivants :

- La simulation permet d'évaluer la progression de l'agent et d'identifier les sorties de piste pour calculer une récompense.
- La simulation évite au formateur de devoir effectuer des tâches fastidieuses pour réinitialiser le véhicule à chaque fois qu'il sort de la piste, comme c'est le cas dans un environnement physique.
- La simulation peut accélérer la formation.
- La simulation permet de mieux contrôler les conditions environnementales, par exemple en sélectionnant différents circuits, arrière-plans et conditions du véhicule.

L'alternative à l'apprentissage par renforcement est l'apprentissage supervisé, également appelé apprentissage par imitation. Ici, un ensemble de données connu (de tuples [image, action]) collecté à partir d'un environnement donné est utilisé pour former l'agent. Les modèles qui sont formés via l'apprentissage par imitation peuvent être appliqués à la conduite autonome. Ils sont performants uniquement lorsque les images de la caméra ressemblent aux images de l'ensemble de données de la formation. Pour que la conduite soit fiable, les ensembles de données de la formation doivent être exhaustifs. Par opposition, l'apprentissage par renforcement ne nécessite pas ces efforts d'étiquetage importants et peut être formé entièrement en simulation. Étant donné que l'apprentissage par renforcement commence avec des actions aléatoires, l'agent apprend différentes conditions d'environnement et de piste. Cela rend le modèle entraîné robuste.

Espace DeepRacer d'action AWS et fonction de récompense

Espace d'action

Dans l'apprentissage par renforcement, l'ensemble de toutes les actions ou choix valides disponibles pour un agent lorsqu'il interagit avec un environnement est appelé espace d'action. Dans la DeepRacer console AWS, vous pouvez entraîner les agents dans un espace d'action discret ou continu.

Espace d'action discret

Un espace d'action discret représente toutes les actions possibles d'un agent pour chaque état d'un ensemble fini. Pour AWS DeepRacer, cela signifie que pour chaque situation environnementale progressivement différente, le réseau neuronal de l'agent sélectionne la vitesse et la direction de la voiture en fonction des informations fournies par ses caméras et son capteur LiDAR (en option). Le choix se limite à un groupe de combinaisons prédéfinies d'angle de braquage et de valeur d'accélérateur.

Une DeepRacer voiture AWS se trouvant dans un espace d'action discret à l'approche d'un virage peut choisir d'accélérer ou de freiner et de tourner à gauche, à droite ou de continuer tout droit. Ces actions sont définies comme une combinaison d'angle de braquage et de vitesse créant un menu d'options, 0 à 9, pour l'agent. Par exemple, 0 peut représenter -30 degrés et 0,4m/s, 1 could represent -30 degrees and 0.8 m/s, 2 could represent -15 degrees and 0.4 m/s, 3 could represent -15 degrees and 0.8 m/s, et ainsi de suite jusqu'à 9. Les degrés négatifs font tourner la voiture vers la droite, les degrés positifs la font tourner vers la gauche et 0 permet de maintenir les roues droites.

L'espace d'action discret DeepRacer par défaut d'AWS contient les actions suivantes :

Espace d'action discret DeepRacer par défaut d'AWS

Numéro de l'action	Direction	Vitesse
0	-30 degrés	0,4 m/s
1	-30 degrés	0,8 m/s
2	-15 degrés	0,4 m/s
3	-15 degrés	0,8 m/s
4	0 degré	0,4 m/s
5	0 degré	0,8 m/s

Numéro de l'action	Direction	Vitesse
6	15 degrés	0,4 m/s
7	15 degrés	0,8 m/s
8	30 degrés	0,4 m/s
9	30 degrés	0,8 m/s

Espace d'action continu

Un espace d'action continu permet à l'agent de sélectionner une action parmi une plage de valeurs pour chaque état. Tout comme dans le cas d'un espace d'action discret, cela signifie que pour chaque situation environnementale progressivement différente, le réseau neuronal de l'agent sélectionne la vitesse et la direction de la voiture en fonction des données fournies par ses caméras et son capteur LiDAR (en option). Toutefois, dans un espace d'action continu, vous pouvez définir la gamme d'options parmi lesquelles l'agent choisit son action.

Dans cet exemple, la DeepRacer voiture AWS se trouvant dans un espace d'action continu à l'approche d'un virage peut choisir une vitesse comprise entre 0,75 m/s et 4 et tourner m/s à gauche, à droite ou aller tout droit en choisissant un angle de braquage compris entre -20 et 20 degrés.

Discret ou continu

L'avantage d'utiliser un espace d'action continu est que vous pouvez créer des fonctions de récompense qui entraînent des modèles afin de les inciter à speed/steering agir à des points spécifiques d'une piste afin d'optimiser les performances. Le choix parmi une gamme d'actions permet également de modifier en douceur les valeurs de vitesse et de direction qui, dans un modèle bien entraîné, peuvent produire de meilleurs résultats dans des conditions réelles.

Dans le cadre d'un espace d'action discret, le fait de limiter les choix d'un agent à un nombre limité d'actions prédéfinies vous oblige à comprendre l'impact de ces actions et à les définir en fonction de l'environnement (circuit, format de course) et de vos fonctions de récompense. Cependant, dans un environnement d'action continu, l'agent apprend à choisir les valeurs de vitesse et de direction optimales à partir des min/max limites que vous lui avez fournies lors de l'entraînement.

Bien que fournir une gamme de valeurs parmi lesquelles le modèle puisse choisir semble être la meilleure option, l'agent doit s'entraîner plus longtemps pour apprendre à choisir les actions optimales. Le succès dépend également de la définition de la fonction de récompense.

Fonction de récompense

Au fur et à mesure que l'agent explore l'environnement, il apprend une fonction de valeur. La fonction value aide votre agent à évaluer la qualité d'une action entreprise, après avoir observé l'environnement. La fonction value utilise la fonction de récompense que vous écrivez dans la DeepRacer console AWS pour évaluer l'action. Par exemple, dans le cadre de la fonction de récompense follow the center line de la DeepRacer console AWS, une bonne action permet de maintenir l'agent au centre de la piste et d'obtenir un score supérieur à celui d'une mauvaise action, ce qui éloigne l'agent du centre de la piste.

Au fil du temps, la fonction de valeur aide l'agent à apprendre les politiques qui augmentent la récompense totale. La meilleure stratégie consiste à équilibrer le temps que l'agent passe à explorer l'environnement avec le temps qu'il passe à exploiter ou à tirer le meilleur parti de ce que la politique a appris par expérience.

Dans l'[exemple de fonction de récompense AWS DeepRacer](#) ci-dessous, l'agent prend d'abord des mesures aléatoires pour explorer l'environnement, ce qui signifie qu'il ne parvient pas très bien à rester au centre de la piste. Au fil du temps, l'agent commence à apprendre quelles actions le maintiennent près de la ligne médiane, mais s'il le fait en continuant à effectuer des actions aléatoires, il lui faudra beaucoup de temps pour apprendre à rester près du centre de la piste pendant tout le tour. Ainsi, lorsque la politique commence à apprendre les bonnes actions, l'agent commence à utiliser ces actions au lieu de prendre des mesures aléatoires. Cependant, s'il utilise ou exploite toujours les bonnes actions, l'agent ne fera aucune nouvelle découverte, car il n'explore plus l'environnement. Ce compromis est souvent appelé le problème de l'exploration par rapport à l'exploitation dans RL.

Testez les espaces d'action par défaut et des exemples de fonctions de récompense. Une fois que vous les aurez toutes explorées, mettez vos connaissances à profit en concevant vos propres [espaces d'action personnalisés](#) et vos propres [fonctions de récompense personnalisées](#).

Algorithmes DeepRacer de formation AWS

Optimisation des politiques proximales (PPO) contre Soft Actor Critic (SAC)

Les algorithmes SAC et PPO apprennent tous deux une fonction de politique et une fonction de valeur en même temps, mais leurs stratégies varient de trois manières notables :

PPO	SAC
Fonctionne à la fois dans des espaces d'action discrets et continus	Fonctionne dans un espace d'action continue
En fonction de la politique	Hors politique
Utilise la régularisation de l'entropie	Ajoute de l'entropie à l'objectif de maximisation

Stable ou gourmande en données

Les informations apprises par les politiques des algorithmes PPO et SAC lors de l'exploration d'un environnement sont utilisées différemment. PPO utilise l'apprentissage basé sur les politiques, ce qui signifie qu'il apprend sa fonction de valeur à partir des observations faites par la politique actuelle explorant l'environnement. Le SAC utilise l'apprentissage hors politique, ce qui signifie qu'il peut utiliser les observations faites lors de l'exploration de l'environnement par les politiques précédentes. Le compromis entre l'apprentissage hors politique et l'apprentissage conforme aux politiques est souvent la stabilité par rapport à l'efficacité des données. Les algorithmes basés sur les politiques ont tendance à être plus stables mais gourmands en données, tandis que les algorithmes hors politique ont tendance à être le contraire.

Exploration ou exploitation

L'exploration et l'exploitation constituent un défi majeur en matière de RL. Un algorithme doit exploiter les informations connues issues d'expériences antérieures pour obtenir des récompenses cumulées plus élevées, mais il doit également explorer pour acquérir de nouvelles expériences qui pourront être utilisées pour trouver la politique optimale à l'avenir. Au fur et à mesure qu'une politique est entraînée sur plusieurs itérations et qu'elle en apprend davantage sur un environnement, elle devient plus certaine quant au choix d'une action pour une observation donnée. Toutefois, si la politique n'explore pas suffisamment, elle s'en tiendra probablement aux informations déjà apprises, même si elles ne sont pas optimales. L'algorithme PPO encourage l'exploration en utilisant la régularisation entropique, qui empêche les agents de converger vers des optima locaux. L'algorithme SAC établit un équilibre exceptionnel entre exploration et exploitation en ajoutant de l'entropie à son objectif de maximisation.

Entropie

Dans ce contexte, l'« entropie » est une mesure de l'incertitude inhérente à la politique. Elle peut donc être interprétée comme une mesure du degré de confiance d'une politique lorsqu'il s'agit de choisir une action pour un état donné. Une politique à faible entropie est très confiante dans le choix d'une action, tandis qu'une politique à forte entropie ne sait pas quelle action choisir.

La stratégie de maximisation de l'entropie de l'algorithme SAC présente des avantages similaires à ceux de l'algorithme PPO qui utilise l'entropie comme régulariseur. Comme le PPO, il encourage une exploration plus large et évite la convergence vers un mauvais optimum local en incitant l'agent à choisir une action avec une entropie plus élevée. Contrairement à la régulation de l'entropie, la maximisation de l'entropie présente un avantage unique. Il a tendance à abandonner les politiques qui optent pour un comportement peu prometteur, ce qui explique également pourquoi l'algorithme SAC a tendance à être plus efficace en termes de données que le PPO.

Régalez la quantité d'entropie dans le SAC à l'aide de l'hyperparamètre SAC alpha. La valeur maximale d'entropie alpha du SAC (1,0) favorise l'exploration. La valeur minimale (0,0) permet de récupérer l'objectif RL standard et de neutraliser le bonus d'entropie qui incite à l'exploration. Une bonne valeur alpha du SAC pour commencer à expérimenter est 0,5. Régalez en conséquence au fur et à mesure que vous itérez sur vos modèles.

Essayez les algorithmes PPO et SAC, expérimentez leurs hyperparamètres et explorez-les dans différents espaces d'action.

Flux de travail de DeepRacer la solution AWS

La formation d'un DeepRacer modèle AWS implique les tâches générales suivantes :

1. Le DeepRacer service AWS initialise la simulation avec une piste virtuelle, un agent représentant le véhicule et l'arrière-plan. L'agent incarne un réseau neuronal de politique qui peut être configuré avec des hyperparamètres, comme défini dans [l'algorithme PPO](#).
2. L'agent agit (comme spécifié par un angle de direction et une vitesse) en fonction d'un état donné (représenté par une image prise par la caméra avant).
3. L'environnement simulé met à jour la position de l'agent en fonction de l'action de l'agent et renvoie une récompense et une image mise à jour de la caméra. Les expériences collectées sous la forme d'état, d'action, de récompense et de nouvel état sont utilisées pour mettre à jour périodiquement le réseau neuronal. Les modèles de réseau mis à jour sont utilisés pour créer de nouvelles expériences.
4. Vous pouvez surveiller la formation en cours sur la piste simulée avec le même point de vue que l'agent. Vous pouvez afficher des métriques telles que les récompenses par épisode, la valeur de

la fonction de perte, l'entropie de la politique. L'utilisation de l'UC ou de la mémoire peut également être affichée sous forme de progression de la formation. En outre, des journaux détaillés sont enregistrés à des fins d'analyse et de débogage.

5. Le DeepRacer service AWS enregistre régulièrement le modèle de réseau neuronal dans un stockage persistant.
6. La formation s'arrête à la fin du temps imparti.
7. Vous pouvez évaluer le modèle formé dans un simulateur. Pour ce faire, soumettez le modèle entraîné à des contre-la-montre pour un certain nombre de courses sur la piste sélectionnée.

Une fois le modèle entraîné et évalué avec succès, il peut être chargé sur un agent physique (un DeepRacer véhicule AWS). Le processus englobe les étapes suivantes :

1. Téléchargez le modèle entraîné depuis son stockage persistant (un compartiment Amazon S3).
2. Utilisez la console de commande de l'appareil du véhicule pour télécharger le modèle entraîné sur l'appareil. Utilisez la console pour calibrer le véhicule afin de mapper l'espace d'action simulé à l'espace d'action physique. Vous pouvez également utiliser la console pour vérifier la parité de limitation, afficher le flux de la caméra avant, charger un modèle dans le moteur d'inférence et regarder les déplacements du véhicule sur une piste réelle.

La console de commande de l'appareil du véhicule est un serveur web hébergé sur le module de calcul du véhicule. La console est accessible à partir de l'adresse IP du véhicule avec un réseau Wi-Fi connecté et un navigateur web sur un ordinateur ou un appareil mobile.

3. Testez la conduite du véhicule dans différentes conditions d'éclairage, de niveau de batterie et de texture et couleur de surface.

Les performances de l'appareil dans un environnement physique peuvent ne pas correspondre aux performances dans un environnement simulé en raison des limites du modèle ou d'une formation insuffisante. Le phénomène est appelé écart de performance sim2real (entre la simulation et les conditions réelles). Pour réduire l'écart, reportez-vous à la section [the section called “Simulated-to-real écarts de performance”](#).

Simulated-to-real écarts de performance

Étant donné que la simulation ne peut pas capturer tous les aspects d'un environnement réel avec précision, les modèles formés en simulation peuvent ne pas fonctionner correctement en conditions réelles. De tels écarts sont souvent appelés écarts de performance simulated-to-real (sim2real).

Des efforts ont été déployés dans AWS DeepRacer pour minimiser l'écart de performance entre sim2real. Par exemple, l'agent simulé est programmé pour effectuer environ 10 actions par seconde. Cela correspond à la fréquence à laquelle le DeepRacer périphérique AWS exécute des inférences, soit environ 10 inférences par seconde. Autre exemple : au début de chaque épisode de la formation, la position de l'agent est aléatoire. Cela optimise la probabilité que l'agent apprenne uniformément tous les segments de la piste.

Pour vous aider à réduire l'écart de performance real2sim, veuillez à utiliser les mêmes couleurs, formes et dimensions, ou des couleurs, formes et dimensions similaires, pour la piste simulée et la piste réelle. Pour réduire les distractions visuelles, utilisez des barrières autour de la piste. De plus, étalonnez soigneusement les plages de vitesse et d'angle de braquage de l'appareil afin que l'espace d'action utilisé lors de l'entraînement corresponde à celui du monde réel. L'évaluation des performances du modèle sur une piste de simulation différente de la piste utilisée pendant la formation peut permettre d'identifier l'ampleur de l'écart de performance real2real.

Pour plus d'informations sur la manière de réduire l'écart entre sim2real lors de la formation d'un DeepRacer modèle AWS, consultez. [the section called “Optimisez la formation pour les environnements réels”](#)

Commencez à utiliser AWS DeepRacer

Pour commencer à utiliser AWS DeepRacer, examinons d'abord les étapes d'utilisation de la DeepRacer console AWS pour configurer un agent doté de capteurs adaptés à vos besoins en matière de conduite autonome, pour former un modèle d'apprentissage par renforcement pour l'agent doté des capteurs spécifiés et pour évaluer le modèle entraîné afin de déterminer la qualité du modèle. Une fois que vous avez entraîné votre modèle, vous pouvez le modifier et le soumettre à une course.

Rubriques

- [Formez votre premier DeepRacer modèle AWS](#)
- [Évaluez vos DeepRacer modèles AWS dans le cadre d'une simulation](#)

Formez votre premier DeepRacer modèle AWS

Cette présentation explique comment entraîner votre premier modèle à l'aide de la DeepRacer console AWS.

Formez un modèle d'apprentissage par renforcement à l'aide de la DeepRacer console AWS

Découvrez où se trouve le bouton Créer un modèle dans la DeepRacer console AWS pour commencer votre parcours de formation aux modèles.

Pour former un modèle d'apprentissage par renforcement

1. Si c'est la première fois que vous utilisez AWS DeepRacer, choisissez Create model sur la page d'accueil du service ou sélectionnez Get started sous le titre Reinforcement learning dans le volet de navigation principal.
2. Sur la page Commencer l'apprentissage par renforcement, sous Étape 2 : créer un modèle, choisissez Créer un modèle.

Vous pouvez également choisir Vos modèles sous le titre Apprentissage par renforcement dans le volet de navigation principal. Sur la page Vos modèles, choisissez Créer un modèle.

Spécifiez le nom du modèle et l'environnement

Donnez un nom à votre modèle et apprenez à choisir la piste de simulation qui vous convient.

Pour spécifier le nom du modèle et l'environnement

1. Sur la page Créer un modèle, sous Détails de la formation, entrez le nom de votre modèle.
2. Ajoutez éventuellement une description du poste de formation.
3. Pour en savoir plus sur l'ajout de balises facultatives, consultez [l'identification](#).
4. Sous Simulation d'environnement, choisissez une piste qui servira d'environnement de formation à votre DeepRacer agent AWS. Sous Direction de la piste, choisissez dans le sens des aiguilles d'une montre ou dans le sens antihoraire. Ensuite, choisissez Suivant.

Pour votre première course, choisissez une piste avec une forme simple et des virages lisses. Dans les itérations ultérieures, vous pourrez choisir des pistes plus complexes afin d'améliorer progressivement vos modèles. Pour former un modèle pour une course particulière, choisissez la piste qui s'en rapproche le plus.

5. Choisissez Next au bas de la page.

Choisissez un type de course et un algorithme d'entraînement

La DeepRacer console AWS propose trois types de courses et deux algorithmes d'entraînement parmi lesquels choisir. Découvrez ceux qui conviennent à votre niveau de compétence et à vos objectifs d'entraînement.

Pour choisir un type de course et un algorithme d'entraînement

1. Sur la page Créer un modèle, sous Type de course, sélectionnez Contre-la-montre, Évitement d'objets ou ead-to-both.

Pour votre première course, nous vous recommandons de choisir Time Trial. Pour obtenir des conseils sur l'optimisation de la configuration des capteurs de votre agent pour ce type de course, consultez [the section called "Formation sur mesure pour les contre-la-montre"](#).

2. Éventuellement, lors des courses ultérieures, choisissez l'option Évitement d'objets pour contourner les obstacles fixes placés à des endroits fixes ou aléatoires le long de la piste choisie. Pour de plus amples informations, veuillez consulter [the section called "Entraînement sur mesure pour les courses d'évitement d'objets"](#).

- a. Choisissez Emplacement fixe pour générer des cases à des emplacements fixes désignés par l'utilisateur sur les deux voies de la piste ou sélectionnez Emplacement aléatoire pour générer des objets répartis aléatoirement sur les deux voies au début de chaque épisode de votre simulation d'entraînement.
 - b. Choisissez ensuite une valeur pour le nombre d'objets sur une piste.
 - c. Si vous avez choisi Position fixe, vous pouvez ajuster le placement de chaque objet sur la piste. Pour le placement des voies, choisissez entre la voie intérieure et la voie extérieure. Par défaut, les objets sont répartis uniformément sur la piste. Pour modifier la distance entre la ligne de départ et la ligne d'arrivée d'un objet, entrez un pourcentage de cette distance entre 7 et 90 dans le champ Emplacement (%) entre le début et la fin.
3. En option, pour les courses plus ambitieuses, choisissez la Head-to-bot course pour affronter jusqu'à quatre véhicules robots se déplaçant à vitesse constante. Pour en savoir plus, veuillez consulter la section [the section called "Entraînement sur mesure pour les head-to-bot courses"](#).
- a. Sous Choisissez le nombre de véhicules de robots, sélectionnez le nombre de véhicules de robots que vous souhaitez que votre agent entraîne.
 - b. Ensuite, choisissez la vitesse en millimètres par seconde à laquelle vous souhaitez que les robots circulent sur la piste.
 - c. Cochez éventuellement la case Activer les changements de voie pour permettre aux véhicules du bot de changer de voie de manière aléatoire toutes les 1 à 5 secondes.
4. Sous Algorithme d'entraînement et hyperparamètres, choisissez l'algorithme Soft Actor Critic (SAC) ou Proximal Policy Optimization (PPO). Dans la DeepRacer console AWS, les modèles SAC doivent être entraînés dans des espaces d'action continue. Les modèles PPO peuvent être entraînés dans des espaces d'action continus ou discrets.
5. Sous Algorithme d'apprentissage et hyperparamètres, utilisez les valeurs d'hyperparamètres par défaut telles quelles.

Par la suite, pour améliorer les performances de la formation, développez Hyperparameters (Hyperparamètres) et modifiez les valeurs d'hyperparamètre par défaut comme suit :

- a. Pour Gradient descent batch size (Taille de lot pour la descente de gradient), choisissez [parmi les options disponibles](#).
- b. Pour Number of epochs (Nombre d'époques), définissez une [valeur valide](#).
- c. Pour Learning rate (Taux d'apprentissage), définissez une [valeur valide](#).
- d. Pour la valeur alpha du SAC (algorithme SAC uniquement), définissez une [valeur valide](#).

- e. Pour Entropy (Entropie), définissez une [valeur valide](#).
- f. Pour Discount factor (Facteur d'actualisation), définissez une [valeur valide](#).
- g. Pour Loss type (Type de perte), choisissez [parmi les options disponibles](#).
- h. Pour Number of experience episodes between each policy-updating iteration (Nombre d'épisodes d'expérience entre chaque itération de mise à jour de politique), définissez une [valeur valide](#).

Pour de amples informations sur les hyperparamètres, veuillez consulter [Régler systématiquement les hyperparamètres](#).

6. Choisissez Suivant.

Définissez l'espace d'action

Sur la page Définir un espace d'action, si vous avez choisi de vous entraîner avec l'algorithme Soft Actor Critic (SAC), votre espace d'action par défaut est l'espace d'action continu. Si vous avez choisi de vous entraîner avec l'algorithme d'optimisation des politiques proximales (PPO), choisissez entre un espace d'action continu et un espace d'action discret. Pour en savoir plus sur la façon dont chaque espace d'action et chaque algorithme façonnent l'expérience d'entraînement de l'agent, voir [the section called "Espace d'action et fonction de récompense"](#).

Pour définir un espace d'action continu (algorithmes SAC ou PPO)

1. Sous Définir un espace d'action continu, choisissez les degrés de votre plage d'angle de braquage gauche et de votre plage d'angle de braquage droit.

Essayez de saisir différents degrés pour chaque plage d'angles de braquage et observez la visualisation de l'évolution de votre plage pour représenter vos choix sur le graphique sectoriel dynamique.

Define continuous action space [Info](#)

In a continuous action space setting, the agent learns to pick the optimal speed and steering values from the min/max bounds you provide through training. Providing a range of values for the model to pick from seems to be the better option but the agent has to train longer to learn to choose the optimal actions.

Steering angle

The steering angle determines the range of steering angles in which the front wheels of your agent can turn.

Left steering angle range

 degrees

Values are between 0 and 30.

Right steering angle range

 degrees

Values are between -30 and 0.

Speed

The speed determines how fast your agent can drive.

Min/max speed defines the range of speeds available to the agent while training.

Minimum speed

 m/s

Values are between 0.5 and 4.

Maximum speed

 m/s

Values are between 0.5 and 4.

[Reset to default values](#)

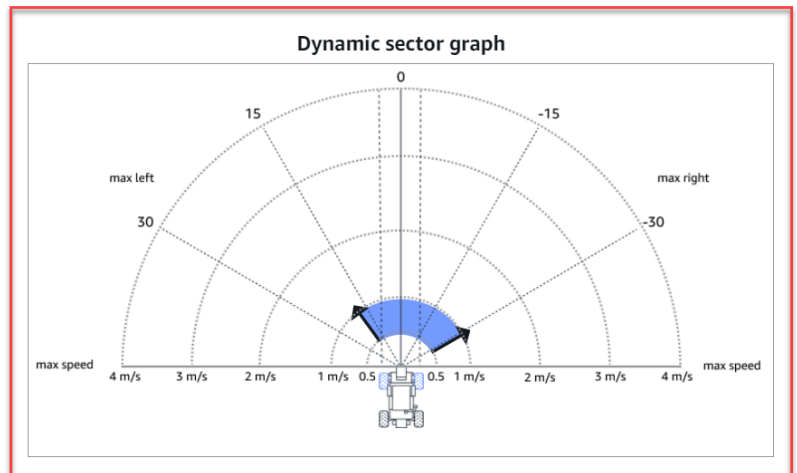

Cancel

Previous

Next

2. Sous Vitesse, entrez la vitesse minimale et maximale de votre agent en millimètres par seconde.

Remarquez comment vos modifications sont reflétées sur le graphique sectoriel dynamique.

3. Vous pouvez éventuellement choisir Rétablir les valeurs par défaut pour supprimer les valeurs indésirables. Nous vous encourageons à essayer différentes valeurs sur le graphique pour expérimenter et apprendre.
4. Choisissez Suivant.

Pour définir un espace d'action discret (algorithme PPO uniquement)

1. Choisissez une valeur pour la granularité de l'angle de braquage dans la liste déroulante.

2. Choisissez une valeur en degrés comprise entre 1 et 30 pour l'angle de braquage maximal de votre agent.
3. Choisissez une valeur pour la granularité de la vitesse dans la liste déroulante.
4. Choisissez une valeur en millimètres par seconde comprise entre 0,1 et 4 pour la vitesse maximale de votre agent.
5. Utilisez les paramètres d'action par défaut de la liste d'actions ou, éventuellement, activez la configuration avancée pour affiner vos paramètres. Si vous choisissez Précédent ou si vous désactivez la configuration avancée après avoir ajusté les valeurs, vous perdez vos modifications.

Select action space [Info](#)

Action spaces

Continuous action space
A continuous action space allows the agent to select an action from a range of values for each state.

Discrete action space
A discrete action space represents all of the agent's possible actions for each state in a finite set.

Define discrete action space [Info](#)

Action list

Advanced configuration

Action	Steering angle Choose between -30 and 30	Speed Choose between 0.1 and 4
0	<input type="text" value="-30"/> degrees	<input type="text" value="0.5"/> m/s <input type="button" value="X"/>
1	<input type="text" value="-30"/> degrees	<input type="text" value="1"/> m/s <input type="button" value="X"/>
2	<input type="text" value="-15"/> degrees	<input type="text" value="0.5"/> m/s <input type="button" value="X"/>
3	<input type="text" value="-15"/> degrees	<input type="text" value="1"/> m/s <input type="button" value="X"/>
4	<input type="text" value="0"/> degrees	<input type="text" value="0.5"/> m/s <input type="button" value="X"/>
5	<input type="text" value="0"/> degrees	<input type="text" value="1"/> m/s <input type="button" value="X"/>
6	<input type="text" value="15"/> degrees	<input type="text" value="0.5"/> m/s <input type="button" value="X"/>
7	<input type="text" value="15"/> degrees	<input type="text" value="1"/> m/s <input type="button" value="X"/>
8	<input type="text" value="30"/> degrees	<input type="text" value="0.5"/> m/s <input type="button" value="X"/>
9	<input type="text" value="30"/> degrees	<input type="text" value="1"/> m/s <input type="button" value="X"/>

A new action will be added with the values of the last action in the table.
You can add up to 11 more actions.

Radial polar graph

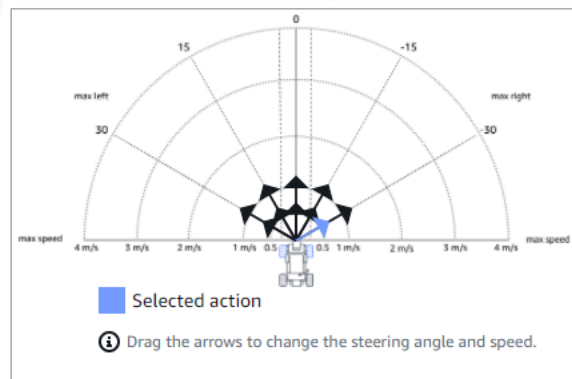

Cancel

Previous

Next

- Entrez une valeur en degrés comprise entre -30 et 30 dans la colonne Angle de braquage.
- Entrez une valeur comprise entre 0,1 et 4 en millimètres par seconde pour un maximum de neuf actions dans la colonne Vitesse.

- c. Vous pouvez éventuellement sélectionner Ajouter une action pour augmenter le nombre de lignes de la liste d'actions.

5	<input type="text" value="0"/>	degrees	<input type="text" value="1"/>	m/s ✕
6	<input type="text" value="0"/>	degrees	<input type="text" value="1"/>	m/s ✕
7	<input type="text" value="0"/>	degrees	<input type="text" value="1"/>	m/s ✕
8	<input type="text" value="0"/>	degrees	<input type="text" value="1"/>	m/s ✕
9	<input type="text" value="0"/>	degrees	<input type="text" value="1"/>	m/s ✕
10	<input type="text" value="0"/>	degrees	<input type="text" value="1"/>	m/s ✕
11	<input type="text" value="0"/>	degrees	<input type="text" value="1"/>	m/s ✕
12	<input type="text" value="0"/>	degrees	<input type="text" value="1"/>	m/s ✕
13	<input type="text" value="0"/>	degrees	<input type="text" value="1"/>	m/s ✕
14	<input type="text" value="0"/>	degrees	<input type="text" value="1"/>	m/s ✕
15	<input type="text" value="0"/>	degrees	<input type="text" value="1"/>	m/s ✕

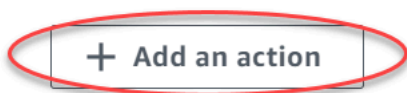

A new action will be added with the values of the last action in the table. You can add up to 5 more actions.

- d. Vous pouvez éventuellement sélectionner X sur une ligne pour la supprimer.
6. Choisissez Suivant.

Choisissez une voiture virtuelle

Découvrez comment démarrer avec les voitures virtuelles. Gagnez de nouvelles voitures personnalisées, des travaux de peinture et des modifications en participant à l'Open Division chaque mois.

Pour choisir une voiture virtuelle

1. Sur la page de configuration de la coque et du capteur du véhicule, choisissez une coque compatible avec votre type de course et votre espace d'action. Si vous n'avez pas de voiture correspondant dans votre garage, rendez-vous dans Votre garage sous la rubrique Apprentissage par renforcement du volet de navigation principal pour en créer une.

Pour l'entraînement contre la montre, vous DeepRacer n'avez besoin que de la configuration par défaut du capteur et de l'appareil photo à objectif unique de The Original, mais toutes les autres configurations de coques et de capteurs fonctionnent tant que l'espace d'action correspond. Pour de plus amples informations, veuillez consulter [the section called “Formation sur mesure pour les contre-la-montre”](#).

Pour l'entraînement à l'évitement d'objets, les caméras stéréo sont utiles, mais une seule caméra peut également être utilisée pour éviter les obstacles stationnaires dans des endroits fixes. Un capteur LiDAR est optionnel. Consultez [the section called “Espace d'action et fonction de récompense”](#).

Pour l'head-to-bot entraînement H, en plus d'une caméra unique ou d'une caméra stéréo, une unité LiDAR est idéale pour détecter et éviter les angles morts lorsque vous dépassez d'autres véhicules en mouvement. Pour en savoir plus, veuillez consulter la section [the section called “Entraînement sur mesure pour les head-to-bot courses”](#).

2. Choisissez Suivant.

Personnalisez votre fonction de récompense

La fonction de récompense est au cœur de l'apprentissage par renforcement. Apprenez à l'utiliser pour inciter votre voiture (agent) à prendre des mesures spécifiques lorsqu'elle explore la piste (environnement). Tout comme encourager ou décourager certains comportements chez un animal de compagnie, vous pouvez utiliser cet outil pour encourager votre voiture à terminer un tour le plus vite possible et la dissuader de sortir de la piste ou d'entrer en collision avec des objets.

Pour personnaliser votre fonction de récompense

1. Sur la page Create model (Créer un modèle) sous Reward function (Fonction de récompense), utilisez l'exemple de fonction de récompense par défaut tel quel pour votre premier modèle.

Reward function [Info](#)

The reward function describes immediate feedback (as a score for reward or penalty) when the vehicle takes an action to move from a given position on the track to a new position. Its purpose is to encourage the vehicle to make moves along the track to reach its destination quickly. The model training process will attempt to find a policy which maximizes the average total reward the vehicle experiences.

Code editor

Reward function examples

Reset

Validate

```
1 def reward_function(params):
2     """
3     Example of rewarding the agent to follow center line
4     """
5
6     # Read input parameters
7     track_width = params['track_width']
8     distance_from_center = params['distance_from_center']
9
10    # Calculate 3 markers that are at varying distances away from the center line
11    marker_1 = 0.1 * track_width
12    marker_2 = 0.25 * track_width
13    marker_3 = 0.5 * track_width
14
15    # Give higher reward if the car is closer to center line and vice versa
16    if distance_from_center <= marker_1:
17        reward = 1.0
18    elif distance_from_center <= marker_2:
19        reward = 0.5
20    elif distance_from_center <= marker_3:
21        reward = 0.1
22    else:
23        reward = 1e-3 # likely crashed/ close to off track
24
25    return float(reward)
```

Ultérieurement, vous pourrez choisir Reward function examples (Exemples de fonction de récompense) pour sélectionner un autre exemple de fonction, puis choisir Use code (Utiliser le code) pour accepter la fonction de récompense sélectionnée.

Il existe quatre exemples de fonctions avec lesquels vous pouvez commencer. Ils montrent comment suivre le centre de la piste (par défaut), comment maintenir l'agent à l'intérieur des limites de la piste, comment empêcher la conduite en zigzag et comment éviter de percuter des obstacles immobiles ou d'autres véhicules en mouvement.

Pour en savoir plus sur la fonction de récompense, consultez [the section called “Référence de la fonction de récompense”](#).

2. Dans Conditions d'arrêt, laissez la valeur de durée maximale par défaut telle quelle, ou définissez une nouvelle valeur pour mettre fin à la tâche de formation, afin d'éviter des tâches de formation de longue durée (et éventuellement des interruptions).

Lorsque vous expérimentez lors de la phase initiale de la formation, vous devez commencer avec une valeur faible pour ce paramètre, puis laisser progressivement une tâche de formation durer plus longtemps.

3. Dans Soumettre automatiquement à l'AWS DeepRacer, la case Soumettre DeepRacer automatiquement ce modèle à l'AWS une fois la formation terminée et avoir une chance de gagner des prix est cochée par défaut. Vous pouvez éventuellement choisir de ne pas saisir votre modèle en cochant la case.
4. Selon les exigences de la Ligue, sélectionnez votre pays de résidence et acceptez les termes et conditions en cochant la case.
5. Choisissez Create model pour commencer à créer le modèle et à provisionner l'instance de tâche de formation.
6. Après la soumission, surveillez l'initialisation de votre tâche de formation, puis exécutez-la.

Le processus d'initialisation prend quelques minutes pour passer de Initialisation à En cours.

7. Regardez le graphique de récompense et le flux vidéo Simulation pour observer l'avancement de votre tâche de formation. Vous pouvez cliquer périodiquement sur le bouton d'actualisation en regard du Reward graph (Graphe de récompense) pour actualiser le Reward graph (Graphe de récompense) jusqu'à ce que la tâche de formation soit terminée.

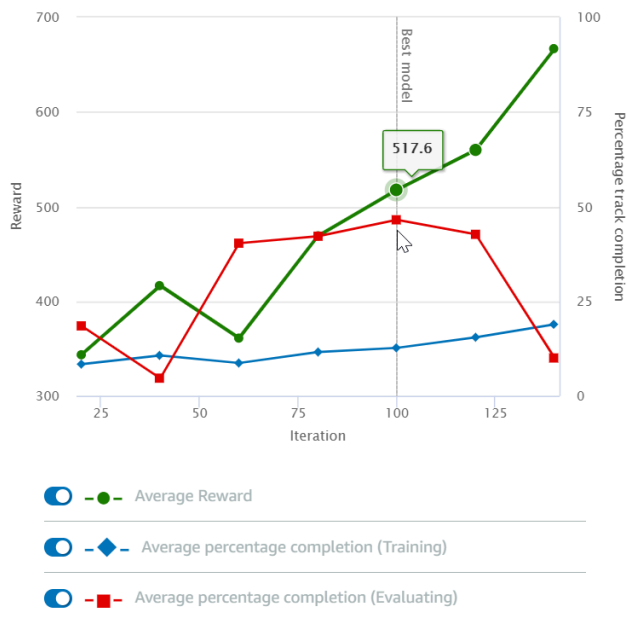
Reward graph [Info](#)

Simulation video stream

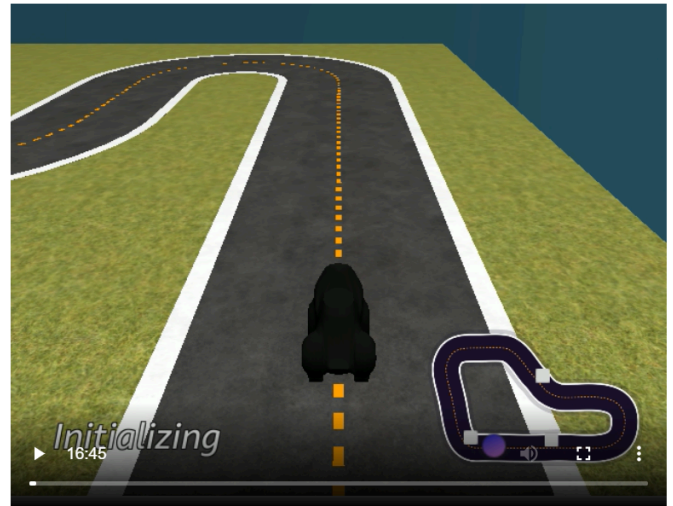

La tâche de formation s'exécute AWS dans le cloud, il n'est donc pas nécessaire de garder la DeepRacer console AWS ouverte. Vous pouvez toujours revenir sur la console pour vérifier l'état de votre modèle à tout moment pendant que le travail est en cours.

Si la fenêtre du flux vidéo de simulation ou l'affichage du graphique des récompenses ne répondent plus, actualisez la page du navigateur pour mettre à jour la progression de l'entraînement.

Évaluez vos DeepRacer modèles AWS dans le cadre d'une simulation

Une fois votre tâche de formation terminée, vous devez évaluer le modèle formé pour évaluer son comportement de convergence. L'évaluation se fait en effectuant un certain nombre d'essais sur une voie choisie et en faisant bouger l'agent sur la voie en fonction d'actions probables déduites par le modèle formé. Les métriques de performance comprennent un pourcentage d'achèvement de la piste et le temps de parcours sur chaque piste du début à la fin ou avant de quitter la piste.

Pour évaluer votre modèle entraîné, vous pouvez utiliser la DeepRacer console AWS. Pour ce faire, suivez les étapes décrites dans cette rubrique.

Pour évaluer un modèle entraîné dans la DeepRacer console AWS

1. Ouvrez la DeepRacer console AWS à l'adresse <https://console.aws.amazon.com/deepracer>.
2. Dans le panneau de navigation principal, choisissez Models (Modèles), puis choisissez le modèle que vous venez de former dans la liste Models (Modèles) pour ouvrir la page des détails du modèle.
3. Sélectionnez l'onglet Evaluation.
4. Dans Détails de l'évaluation, choisissez Commencer l'évaluation.

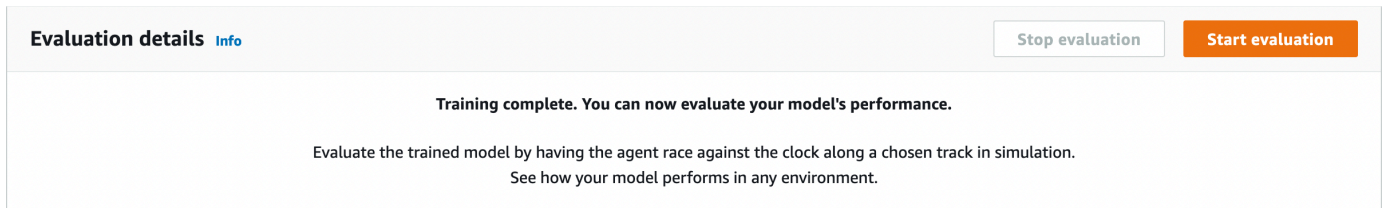

Vous pouvez démarrer une évaluation une fois que le statut de votre tâche de formation passe à Completed (Terminé) ou que le statut du modèle passe à Ready (Prêt) si la tâche de formation n'a pas été terminée.

Un modèle est prêt lorsque la tâche de formation est terminée. Si la formation n'a pas été terminée, le modèle peut également être à l'état Ready (Prêt) si le modèle a été formé jusqu'au moment de l'échec.

5. Sur la page Évaluer le modèle, sous Type de course, entrez le nom de votre évaluation, puis choisissez le type de course que vous avez choisi pour entraîner le modèle.

Pour l'évaluation, vous pouvez choisir un type de course différent du type de course utilisé lors de la formation. Par exemple, vous pouvez entraîner un modèle pour les head-to-bot courses, puis l'évaluer pour les contre-la-montre. En général, le modèle doit se généraliser correctement si le type de course de la formation diffère de celui de l'évaluation. Pour votre première course, vous devez utiliser le même type de course pour l'évaluation et la formation.

6. Sur la page Evaluer le modèle, sous Evaluer les critères, choisissez le nombre d'essais que vous souhaitez exécuter, puis choisissez une piste sur laquelle évaluer le modèle.

Evaluate criteria [Info](#)

Choose the track you want to use to evaluate your model.

Choose number of trials to evaluate your model

3 trials

Simulated environment emulates a track to train your model.

Jennens Family Speedway
The Jennens Family Speedway (49.56 m) is named in honor of the first ever racing family and 2021 re:Invent finalists James "JJ" and Timothy "Flatearth" Jennens. This track features two blistering fast drag strips right into unforgiving 90 degree sweeping turns that can spin out even the most skilled developers.

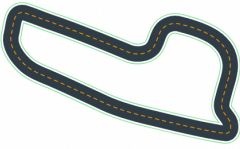

[Open division qualifier](#)

Jennens Super Speedway
The Jennens Super Speedway (62.07 m) is named in honor of the first ever racing family and 2021 re:Invent finalists James "JJ" and Timothy "Flatearth" Jennens. Pros this month will need to navigate the technical section without off tracks, and apply top speeds on the drag strips to climb the leaderboard.

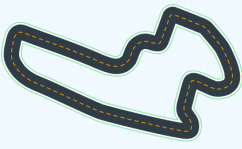

[Pro division qualifier](#)

2022 re:Invent Championship
Get ready to rev your engines on the official 2022 re:Invent Championship track! This is an intensely difficult track (35.87 m) featuring a technical chicane section that will challenge even the most skilled developers.

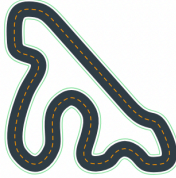

[re:Invent track](#)

[View more race track options](#)

En général, vous choisissez une piste identique ou similaire à celle que vous avez utilisée lors de la [formation du modèle](#). Vous pouvez choisir n'importe quelle piste pour évaluer votre modèle. Vous obtiendrez toutefois les meilleures performances sur une piste très similaire à celle utilisée lors de la formation.

Pour voir si votre modèle se généralise correctement, choisissez une piste d'évaluation différente de celle utilisée lors de la formation.

- Sur la page Evaluate model (Évaluer le modèle), sous Virtual Race Submission (Soumission de course virtuelle), pour votre premier modèle, désactivez l'option Submit model after evaluation (Soumettre le modèle après évaluation). Plus tard, si vous souhaitez participer à un événement de course, laissez cette option activée.

Virtual race submission**Virtual races** [Info](#)

Congratulations training your model, now see how your model stacks up. Submit your model to participate in the virtual race. Your model will be ranked based on the average time it takes to complete a lap on the race track. Your results will be displayed on the leaderboard. Win prizes, no fees or costs for entering the virtual league and unlimited race submissions.

Submit model after evaluation

Win prizes, no fees or costs for submitting a model to the virtual league.

8. Sur la page *Evaluate model* (Évaluer le modèle), choisissez *Start evaluation* (Démarrer l'évaluation) pour commencer la création et l'initialisation de la tâche d'évaluation.

Le processus d'initialisation dure environ 3 minutes.

9. Au fur et à mesure que l'évaluation progresse, les résultats de l'évaluation, y compris la durée de l'essai et le taux d'achèvement du suivi, sont affichés dans les détails de l'évaluation après chaque essai. Dans la fenêtre *Simulation video stream* (Flux vidéo de simulation), vous pouvez examiner les performances de l'agent sur la piste choisie.

Vous pouvez arrêter une tâche d'évaluation avant sa fin. Pour arrêter la tâche d'évaluation, choisissez *Stop evaluation* (Arrêter l'évaluation) dans l'angle supérieur droit de la carte *Evaluation* (Évaluation), puis confirmez pour arrêter l'évaluation.

10. Une fois la tâche d'évaluation terminée, examinez les métriques de performance de tous les essais sous *Evaluation results* (Résultats de l'évaluation). Le flux vidéo de simulation associé n'est plus disponible.

L'historique des évaluations de votre modèle est disponible dans le sélecteur d'évaluation. Pour afficher les détails d'une évaluation spécifique, sélectionnez l'évaluation dans la liste du sélecteur d'évaluation, puis choisissez *Charger l'évaluation* dans le coin supérieur droit de la carte de sélection d'évaluation.

Evaluation selector (1/1)

Load evaluation

< 1 > ⚙️

Name	Evaluation date	Lap time	Track	Race type
Doc-Example	11/14/2022	00:54.858	Jennens Super Speedway	Time trial

Doc-Example evaluation details [Info](#)

Download logs
Stop evaluation
Start new evaluation

Simulation video stream



Evaluation results

Trial	Time (MM:SS.mmm)	Trial results (% track completed)	Status
1	00:54.858	100%	Lap com
2	01:03.531	100%	Lap com
3	01:03.132	100%	Lap com

Pour ce travail d'évaluation en particulier, le modèle entraîné termine les essais avec une importante pénalité de temps hors piste. Dans un premier temps, cela n'est pas inhabituel. Comme raisons possibles, il se peut que la formation n'ait pas convergé et que la formation ait besoin de plus de temps, que l'espace d'action doive être élargi pour donner à l'agent plus d'espace pour réagir ou que la fonction de récompense doive être mise à jour pour gérer différents environnements.

Vous pouvez continuer à améliorer le modèle en le clonant à partir d'un modèle formé précédemment, en modifiant la fonction de récompense, en réglant les hyperparamètres, puis en itérant le processus jusqu'à ce que la récompense totale converge et que les métriques de performance s'améliorent. Pour de plus amples informations sur la manière d'améliorer la formation, veuillez consulter [Former et évaluer des modèles](#).

Pour transférer votre modèle entièrement entraîné vers votre DeepRacer appareil AWS afin de le conduire dans un environnement physique, vous devez télécharger les artefacts du modèle. Pour ce faire, choisissez Download model (Télécharger le modèle) sur la page de détails du modèle. Si votre appareil DeepRacer physique AWS ne prend pas en charge les nouveaux capteurs et

que votre modèle a été entraîné avec les nouveaux types de capteurs, vous recevrez un message d'erreur lorsque vous utiliserez le modèle sur votre DeepRacer appareil AWS dans un environnement réel. Pour plus d'informations sur le test d'un DeepRacer modèle AWS avec un appareil physique, consultez [Conduisez votre véhicule](#).

Une fois que vous avez entraîné votre modèle sur une piste identique ou similaire à celle spécifiée lors d'un événement de course de l'AWS DeepRacer League ou d'une course DeepRacer communautaire AWS, vous pouvez soumettre le modèle aux courses virtuelles dans la DeepRacer console AWS. Pour ce faire, suivez le circuit AWS virtuel ou les courses communautaires dans le volet de navigation principal. Pour de plus amples informations, veuillez consulter [Participez à une course](#).

Pour entraîner un modèle à éviter les obstacles ou à la head-to-bot course, vous devrez peut-être ajouter de nouveaux capteurs au modèle et à l'appareil physique. Pour de plus amples informations, veuillez consulter [the section called “Comprendre les types de course et activer les capteurs”](#).

Former et évaluer les DeepRacer modèles AWS

Lorsque votre DeepRacer véhicule AWS se déplace tout seul sur une piste, il capture l'état de l'environnement à l'aide de la caméra montée à l'avant et prend des mesures en réponse aux observations. Votre DeepRacer modèle AWS est une fonction qui associe les observations et les actions à la récompense attendue. Former votre modèle consiste à rechercher ou découvrir la fonction qui optimise la récompense prévue afin que le modèle optimisé préconise les actions (paires vitesse-angle de direction) que votre véhicule peut effectuer pour se déplacer de manière autonome de la ligne de départ à la ligne d'arrivée.

En pratique, la fonction est représentée par un réseau neuronal. La formation du réseau implique de trouver les influences réseau optimales en fonction de séquences d'états de l'environnement observées et des actions du véhicule en réponse à ces états. Les critères d'optimalité sous-jacents sont décrits par la fonction de récompense du modèle, qui encourage le véhicule à effectuer des déplacements autorisés et efficaces sans provoquer d'accidents ni d'infractions. Une fonction de récompense simple peut renvoyer une récompense de 0 si le véhicule est sur la piste, de -1 s'il est hors piste et de +1 s'il franchit la ligne d'arrivée. Avec cette fonction de récompense, le véhicule est pénalisé en cas de sortie de piste et récompensé s'il atteint la destination. Cette fonction de récompense peut être satisfaisante si le temps et la vitesse ne sont pas un problème.

Supposons que vous souhaitiez faire rouler le véhicule aussi vite que possible sans sortir d'une piste rectiligne. Au fur et à mesure que le véhicule accélère et ralentit, il peut se diriger vers la gauche ou vers la droite afin d'éviter des obstacles ou pour rester dans les limites. Prendre un virage trop prononcé à grande vitesse peut facilement entraîner le véhicule en dehors de la piste. Prendre un virage trop serré peut ne pas permettre d'éviter une collision avec un obstacle ou un autre véhicule. En règle générale, les actions optimales consistent à prendre un virage plus large en réduisant la vitesse ou à moins braquer dans un virage plus serré. Pour encourager ce comportement, votre fonction de récompense doit attribuer un score positif pour récompenser les petits virages à une vitesse plus élevée, and/or un score négatif pour punir les virages plus importants à une vitesse plus élevée. La fonction de récompense peut également attribuer une récompense positive pour une accélération dans une ligne plus droite ou un ralentissement à proximité d'un obstacle.

La fonction de récompense est un élément important de votre DeepRacer modèle AWS. Vous devez le fournir lors de la formation de votre DeepRacer modèle AWS. La formation implique une répétition d'épisodes de la ligne de départ à la ligne d'arrivée de la piste. Au cours d'un épisode, l'agent interagit avec la piste afin de déduire la suite d'actions optimale, en exploitant au maximum la récompense cumulée attendue. Au final, la formation produit un modèle d'apprentissage par renforcement. Après

la formation, l'agent exécute un pilotage autonome en exécutant l'inférence sur le modèle afin de réagir de manière optimale quelle que soit la situation. Cela peut être fait dans un environnement simulé avec un agent virtuel ou dans un environnement réel avec un agent physique, tel qu'un véhicule à l' DeepRacer échelle AWS.

Dans la pratique, pour former un modèle d'apprentissage par renforcement, vous devez choisir un algorithme d'apprentissage. Actuellement, la DeepRacer console AWS prend uniquement en charge les algorithmes d'optimisation des politiques proximales ([PPO](#)) et de critique des acteurs souples (SAC). Vous pouvez ensuite choisir un framework d'apprentissage profond supportant l'algorithme choisi, sauf si vous souhaitez en écrire un à partir de zéro. AWS DeepRacer s'intègre à l' SageMaker IA pour rendre certains frameworks d'apprentissage en profondeur populaires, tels que [TensorFlow](#), facilement disponibles dans la DeepRacer console AWS. L'utilisation d'une infrastructure simplifie la configuration et l'exécution des tâches de formation et vous permet de vous concentrer sur la création et l'amélioration de fonctions de récompense qui répondent à vos problèmes.

La formation d'un modèle d'apprentissage par renforcement est un processus itératif. Tout d'abord, il est difficile de définir une fonction de récompense couvrant simultanément tous les comportements importants d'un agent au sein d'un environnement. Ensuite, les hyperparamètres sont souvent ajustés pour garantir des performances de formation satisfaisantes. Dans les deux cas, l'expérimentation est nécessaire. Une approche prudente consiste à commencer par une fonction de récompense simple, puis à l'améliorer progressivement. AWS DeepRacer facilite ce processus itératif en vous permettant de cloner un modèle entraîné, puis de l'utiliser pour démarrer le cycle de formation suivant. À chaque itération, vous pouvez introduire un ou plusieurs traitements plus sophistiqués dans la fonction de récompense de façon à gérer des variables qui étaient précédemment ignorées, ou vous pouvez ajuster systématiquement les hyperparamètres jusqu'à ce que le résultat converge.

Comme il est d'usage de le faire dans le domaine du Machine Learning, vous devez évaluer un modèle d'apprentissage par renforcement formé pour vérifier son efficacité avant de le déployer sur un agent physique pour exécuter l'inférence dans une situation réelle. Dans le contexte du pilotage autonome, l'évaluation peut être basée sur le temps pendant lequel un véhicule reste sur une piste donnée entre le départ et l'arrivée ou sur le temps qu'il lui faut pour terminer le parcours sans quitter la piste. La DeepRacer simulation AWS vous permet d'exécuter l'évaluation et de publier les indicateurs de performance à des fins de comparaison avec les modèles entraînés par d'autres DeepRacer utilisateurs d'AWS [dans un classement](#).

Rubriques

- [Comprendre les types de courses et activer les capteurs pris en charge par AWS DeepRacer](#)

- [Formez et évaluez DeepRacer des modèles AWS à l'aide de la DeepRacer console AWS](#)
- [Référence de la fonction de DeepRacer récompense AWS](#)

Comprendre les types de courses et activer les capteurs pris en charge par AWS DeepRacer

Dans AWS DeepRacer League, vous pouvez participer aux types d'événements de course suivants :

- Contre la montre : faites la course contre la montre sur une piste dégagée avec comme but le temps au tour le plus rapide possible.
- Évitement d'objets : faites la course contre la montre sur une piste avec des obstacles immobiles avec comme but le temps au tour le plus rapide possible.
- Head-to-bot course : affrontez un ou plusieurs autres véhicules sur le même circuit et visez à franchir la ligne d'arrivée avant les autres véhicules.

Les courses DeepRacer communautaires AWS ne prennent actuellement en charge que les contre-la-montre.

Vous devez tester différents capteurs sur votre DeepRacer véhicule AWS afin de le doter de capacités suffisantes pour observer son environnement pour un type de course donné. La section suivante décrit les [capteurs DeepRacer compatibles avec AWS](#) qui peuvent activer les types d'événements de course autonomes pris en charge.

Rubriques

- [Choisissez des capteurs adaptés aux types DeepRacer de courses AWS](#)
- [Configuration de l'agent pour la formation DeepRacer des modèles AWS](#)
- [Personnalisez la DeepRacer formation AWS pour les contre-la-montre](#)
- [Personnalisez la DeepRacer formation AWS pour les courses d'évitement d'objets](#)
- [Personnalisez l'entraînement DeepRacer AWS pour les head-to-bot courses](#)

Choisissez des capteurs adaptés aux types DeepRacer de courses AWS

Votre DeepRacer véhicule AWS est équipé d'une caméra monoculaire orientée vers l'avant comme capteur par défaut. Vous pouvez ajouter une autre caméra monoculaire frontale pour créer un jeu de

caméras stéréo frontales, ou compléter la caméra monoculaire ou les caméras stéréo avec une unité LiDAR.

La liste suivante résume les fonctionnalités des capteurs DeepRacer compatibles avec AWS, ainsi que de brèves cost-and-benefit analyses :

Caméra frontale

Une caméra frontale mono-objectif peut capturer des images de l'environnement à l'avant du véhicule hôte, y compris les limites et les formes de la piste. Il s'agit du capteur le moins cher qui convient aux tâches de conduite autonome simples, telles que les courses contre la montre sans obstacle sur des pistes bien balisées. Avec une formation appropriée, ce capteur peut éviter des obstacles immobiles à des emplacements fixes sur la piste. Toutefois, les informations sur l'emplacement des obstacles sont intégrées au modèle formé. Par conséquent, le modèle sera probablement surajusté et ne pourra pas être généralisé à d'autres positionnements d'obstacle. Avec des objets immobiles placés à des endroits aléatoires ou d'autres véhicules en mouvement sur la piste, il est peu probable que le modèle converge.

Dans le monde réel, le DeepRacer véhicule AWS est équipé d'une caméra frontale à objectif unique comme capteur par défaut. La caméra a un objectif grand angle de 120 degrés et capture des images RVB qui sont ensuite converties en images en niveaux de gris de 160 x 120 pixels à 15 images par seconde (fps). Ces propriétés de capteur sont préservées dans le simulateur afin d'optimiser les chances que le modèle formé puisse être transféré correctement de la simulation au monde réel.

Caméra stéréo frontale

Une caméra stéréo comporte au moins deux objectifs qui capturent des images avec la même résolution et la même fréquence. Les images des deux objectifs permettent de déterminer la profondeur des objets observés. Les informations sur la profondeur provenant d'une caméra stéréo sont précieuses pour que le véhicule hôte évite de percuter les obstacles ou d'autres véhicules devant lui, en particulier dans un environnement plus dynamique. Cependant, avec l'ajout d'informations de profondeur, les formations convergent plus lentement.

Sur le véhicule DeepRacer physique AWS, la caméra stéréo à double objectif est construite en ajoutant une autre caméra à objectif unique et en installant chaque caméra sur les côtés gauche et droit du véhicule. Le DeepRacer logiciel AWS synchronise les captures d'images des deux caméras. Les images capturées sont converties en niveaux de gris, empilées et introduites dans le réseau neuronal pour inférence. Le même mécanisme est dupliqué dans le simulateur afin de former le modèle pour qu'il soit généralisé correctement dans un environnement réel.

Capteur LiDAR

Un capteur LiDAR utilise des lasers rotatifs pour envoyer des impulsions lumineuses en dehors du spectre visible et mesurer le temps de retour de chaque impulsion. La direction des objets et la distance aux objets atteints par une impulsion spécifique sont enregistrées en tant que point dans une grande carte 3D centrée autour de l'unité LiDAR.

Par exemple, LiDAR permet de détecter les angles morts du véhicule hôte afin d'éviter les collisions pendant que le véhicule change de voie. En combinant LiDAR avec des caméras mono ou stéréo, vous permettez au véhicule hôte de capturer suffisamment d'informations pour exécuter les actions appropriées. Par contre, un capteur LiDAR coûte plus cher que des caméras. Le réseau neuronal doit apprendre à interpréter les données LiDAR. Les formations prennent donc plus de temps pour converger.

Sur le véhicule DeepRacer physique AWS, un capteur LiDAR est monté à l'arrière et incliné de 6 degrés vers le bas. Il tourne à la vitesse angulaire de 10 rotations par seconde et a une portée de 15 cm à 2 m. Il peut détecter des objets à l'arrière et à côté du véhicule hôte ainsi que des objets en hauteur non masqués par les composants du véhicule à l'avant. L'angle et la portée sont choisis pour rendre l'unité LiDAR moins sensible au bruit ambiant.

Vous pouvez configurer votre DeepRacer véhicule AWS avec la combinaison suivante de capteurs pris en charge :

- Caméra mono-objectif frontale uniquement.

Cette configuration convient aux courses contre la montre et à l'évitement d'obstacles avec des objets à des emplacements fixes.

- Caméra stéréo frontale uniquement.

Cette configuration est idéale pour éviter les obstacles avec des objets situés à des endroits fixes ou aléatoires.

- Caméra mono-objectif frontale avec LiDAR.

Cette configuration est idéale pour éviter les obstacles ou pour les head-to-bot courses.

- Caméra stéréo frontale avec LiDAR.

Cette configuration est idéale pour éviter les obstacles ou pour les head-to-bot courses, mais elle n'est probablement pas très économique pour les contre-la-montre.

Au fur et à mesure que vous ajoutez de nouveaux capteurs pour permettre à votre DeepRacer véhicule AWS de passer des contre-la-montre à l'évitement d'objets ou aux head-to-bot courses, le véhicule collecte davantage de données sur l'environnement pour alimenter le réseau neuronal sous-jacent lors de l'entraînement. Cela rend la formation plus difficile, car le modèle doit traiter des complexités croissantes. Au final, vos tâches d'apprentissage pour former les modèles deviennent plus exigeantes.

Pour apprendre progressivement, vous devez d'abord commencer à vous entraîner pour les contre-la-montre avant de passer à l'évitement d'objets, puis à la head-to-bot course. Vous trouverez des recommandations plus détaillées dans la section suivante.

Configuration de l'agent pour la formation DeepRacer des modèles AWS

Pour entraîner un modèle d'apprentissage par renforcement destiné au DeepRacer véhicule AWS en vue de l'évitement d'obstacles ou de la head-to-bot course, vous devez configurer l'agent avec les capteurs appropriés. Pour les courses contre la montre simples, vous pouvez utiliser l'agent par défaut configuré avec une caméra mono-objectif. Lors de la configuration de l'agent, vous pouvez personnaliser l'espace d'action et choisir une topologie de réseau neuronal pour que ceux-ci fonctionnent mieux avec les capteurs sélectionnés afin de répondre aux exigences de pilotage visés. En outre, vous pouvez modifier l'apparence de l'agent pour mieux l'identifier visuellement pendant la formation.

Une fois l'agent configuré, sa configuration est enregistrée dans le cadre des métadonnées du modèle pour la formation et l'évaluation. Pour l'évaluation, l'agent récupère automatiquement la configuration enregistrée pour utiliser les capteurs, l'espace d'action et la technologie de réseau neuronal spécifiés.

Cette section explique les étapes de configuration d'un agent dans la DeepRacer console AWS.

Pour configurer un DeepRacer agent AWS dans la DeepRacer console AWS

1. Connectez-vous à la [DeepRacerconsole AWS](#).
2. Dans le panneau de navigation principal, choisissez Garage.
3. La première fois que vous utilisez Garage, la boîte de dialogue WELCOME TO THE GARAGE (BIENVENUE DANS LE GARAGE) apparaît. Choisissez > ou <, parcourez l'introduction aux différents capteurs compatibles avec le DeepRacer véhicule AWS ou choisissez X pour fermer la boîte de dialogue. Vous trouverez ces informations de présentation dans le panneau d'aide de Garage.

4. Sur la page Garage, choisissez Build new vehicle (Créer un nouveau véhicule).
5. Sur la page Mod your own vehicle (Modéliser votre propre véhicule), sous Mod specifications (Spécifications de modélisation), choisissez un ou plusieurs capteurs pour essayer de découvrir la meilleure combinaison pouvant répondre à vos types de course visés.

Pour vous entraîner en vue des essais contre la montre de votre DeepRacer véhicule AWS, choisissez Camera. Pour éviter les obstacles ou faire des head-to-bot courses, vous devez utiliser d'autres types de capteurs. Pour choisir un appareil photo stéréo, assurez-vous d'avoir acheté un appareil photo mono-objectif supplémentaire. AWS DeepRacer fabrique la caméra stéréo à partir de deux caméras à objectif unique. Vous pouvez disposer d'une caméra mono-objectif ou d'une caméra stéréo double objectif sur un véhicule. Dans les deux cas, vous pouvez ajouter un capteur LiDAR à l'agent si vous souhaitez simplement que le modèle entraîné soit capable de détecter et d'éviter les angles morts lors de l'évitement d'obstacles ou head-to-bot de la course.

6. Sur la page Garage et sous Neural network topologies (Topologies de réseau neuronal), choisissez une topologie de réseau prise en charge.

En général, un réseau neuronal plus profond (avec plus de couches) est plus approprié pour rouler sur des pistes plus compliquées avec des courbes serrées et de nombreux virages, pour piloter en évitant des obstacles immobiles, ou pour faire la course avec d'autres véhicules en mouvement. Mais un réseau neuronal plus profond est plus coûteux à former et le modèle prend plus de temps à converger. Par contre, un réseau moins profond (avec moins de couches) coûte moins cher et prend moins de temps à former. Le modèle formé est capable de gérer des conditions de piste ou des exigences de conduite plus simples, comme les courses contre la montre sur une piste sans obstacles et sans concurrents.

Plus précisément, AWS DeepRacer prend en charge le CNN à 3 couches ou le CNN à 5 couches.

7. Sur la page Garage, choisissez Next (Suivant) pour procéder à la configuration de l'espace d'action de l'agent.
8. Sur la page Action space (Espace d'action), conservez les paramètres par défaut pour votre première formation. Pour les formations ultérieures, testez différents paramètres pour l'angle de braquage, la vitesse maximale et les granularités correspondantes. Ensuite, choisissez Suivant.
9. Sur la page Colorez votre véhicule pour qu'il se démarque dans la foule, entrez un nom dans Nommez votre véhicule, DeepRacer puis choisissez une couleur pour l'agent dans la liste des couleurs du véhicule. Ensuite, choisissez Submit (Soumettre).

10. Sur la page Garage, examinez les paramètres du nouvel agent. Pour apporter d'autres modifications, choisissez Mod vehicle (Modéliser un véhicule) et répétez les étapes précédentes à partir de l'étape 4.

Votre agent est maintenant prêt pour la formation.

Personnalisez la DeepRacer formation AWS pour les contre-la-montre

Si c'est la première fois que vous utilisez AWS DeepRacer, vous devriez commencer par un simple contre-la-montre pour vous familiariser avec la façon de former des DeepRacer modèles AWS à la conduite de votre véhicule. Vous apprenez ainsi plus en douceur les concepts de base de fonction de récompense, d'agent, d'environnement, etc. Votre objectif est de former un modèle pour que le véhicule reste sur la piste et termine un tour aussi vite que possible. Vous pouvez ensuite déployer le modèle entraîné sur votre DeepRacer véhicule AWS pour tester la conduite sur une piste physique sans capteurs supplémentaires.

Pour entraîner un modèle adapté à ce scénario, vous pouvez choisir l'agent par défaut dans Garage sur la DeepRacer console AWS. L'agent par défaut a été configuré avec une seule caméra frontale, un espace d'action par défaut et une topologie de réseau neuronal par défaut. Il est utile de commencer à entraîner un DeepRacer modèle AWS avec l'agent par défaut avant de passer à des modèles plus sophistiqués.

Pour former votre modèle avec l'agent par défaut, suivez les recommandations ci-dessous.

1. Commencez à former votre modèle avec une piste simple avec des formes plus régulières et des virages moins serrés. Utilisez la fonction de récompense par défaut. Et formez le modèle pendant 30 minutes. Une fois la tâche de formation terminée, évaluez votre modèle sur la même piste pour voir si l'agent peut terminer un tour.
2. Lisez les informations sur [les paramètres de la fonction de récompense](#). Continuez la formation avec différentes incitations afin de récompenser l'agent pour le faire aller plus vite. Allongez le temps de formation pour le modèle suivant à 1 à 2 heures. Comparez le graphe de récompense entre la première formation et la seconde. Continuez à expérimenter jusqu'à ce que le graphe de récompense cesse de s'améliorer.
3. Lisez les informations sur l'[espace d'action](#). Entraînez le modèle pour la ^{troisième} fois en augmentant la vitesse maximale (par exemple 1 m/s). Pour modifier l'espace d'action, vous devez créer dans Garage un nouvel agent lorsque vous avez la possibilité d'effectuer la modification. Lorsque vous mettez à jour la vitesse maximale de votre agent, sachez que plus la vitesse maximale est élevée, plus l'agent peut terminer rapidement la piste en cours d'évaluation

et plus vite votre DeepRacer véhicule AWS peut terminer un tour sur une piste physique. Cependant, une vitesse maximale plus élevée signifie souvent un temps plus long pour la convergence de la formation, car l'agent est plus enclin à aller trop vite sur une courbe et donc à sortir de la piste. Vous souhaitez peut-être diminuer les granularités pour donner à l'agent plus d'espace pour accélérer ou décélérer et ajuster davantage la fonction de récompense d'autres façons pour que la formation converge plus rapidement. Une fois que la formation converge, évaluez le 3^e modèle pour voir si le temps au tour s'améliore. Continuez à explorer jusqu'à ce qu'il n'y ait plus d'amélioration.

4. Choisissez une piste plus compliquée et répétez l'étape 1 à l'étape 3. Évaluez votre modèle sur une piste différente de celle que vous avez utilisée pour la formation afin de voir comment le modèle peut être généralisé à différentes pistes virtuelles, puis être [généralisé à des environnements réels](#).
5. (Facultatif) Testez différentes valeurs des [hyperparamètres](#) pour améliorer le processus de formation et répétez l'étape 1 à l'étape 3.
6. (Facultatif) Examinez et analysez les DeepRacer journaux AWS. Pour un exemple de code que vous pouvez utiliser pour analyser les journaux, voir <https://github.com/aws-samples/aws-deepracer-workshops/tree/master/log-analysis>.

Personnalisez la DeepRacer formation AWS pour les courses d'évitement d'objets

Après vous être familiarisé avec les courses contre la montre et avoir formé quelques modèles convergés, passez au prochain défi plus exigeant : l'évitement d'obstacles. Là, votre objectif est de former un modèle capable de terminer un tour aussi vite que possible sans quitter la piste, tout en évitant de percuter les objets placés sur la piste. Il s'agit évidemment d'un problème plus difficile pour l'apprentissage de l'agent et la formation prend plus de temps pour converger.

La DeepRacer console AWS prend en charge deux types d'entraînement à l'évitement d'obstacles : les obstacles peuvent être placés à des endroits fixes ou aléatoires le long de la piste. Avec des emplacements fixes, les obstacles restent positionnés au même endroit tout au long de la tâche de formation. Avec des emplacements aléatoires, les obstacles changent de place de façon aléatoire d'un épisode à un autre.

Les formations peuvent plus facilement converger pour l'évitement d'obstacles à des emplacements fixes, car le système dispose de moins de degrés de liberté. Toutefois, les modèles peuvent être surajustés lorsque les informations de localisation sont intégrées aux modèles formés. De ce fait,

ils risquent de ne pas être généralisés correctement. Pour l'évitement d'obstacles placés à des endroits aléatoires, Les formations peuvent plus difficilement converger, car l'agent doit continuer à apprendre à éviter de percuter des obstacles à des emplacements qu'il n'a pas vus auparavant. Par contre, les modèles formés avec cette option ont tendance à mieux se généraliser et à être transféré correctement aux courses du monde réel. Pour commencer, placez les obstacles à des endroits fixes, familiarisez-vous avec les comportements, puis attaquez-vous aux emplacements aléatoires.

Dans le DeepRacer simulateur AWS, les obstacles sont des boîtes cuboïdes aux mêmes dimensions (9,5 pouces (L) x 15,25 pouces (L) x 10/5 pouces (H)) que la boîte d'emballage du véhicule AWS. DeepRacer II est ainsi plus simple de transférer le modèle formé du simulateur vers le monde réel si vous placez la boîte d'emballage en tant qu'obstacle sur la piste physique.

Pour vous entraîner à l'évitement d'obstacle, suivez la pratique recommandée décrite dans les étapes ci-dessous :

1. Utilisez l'agent par défaut ou testez avec de nouveaux capteurs et espaces d'action en personnalisant un agent existant ou en créant un nouveau. Vous devez limiter la vitesse maximale à moins de 0,8 m/s et la granularité de la vitesse à 1 ou 2 niveaux.

Commencez à former un modèle pendant environ 3 heures avec 2 objets à des emplacements fixes. Utilisez l'exemple de fonction de récompense et formez le modèle sur la piste sur laquelle vous allez courir, ou sur une piste qui y ressemble beaucoup. Le circuit AWS DeepRacer Smile Speedway (intermédiaire) est un circuit simple, ce qui en fait un bon choix pour la préparation des courses au sommet. Évaluez le modèle sur la même piste avec le même nombre d'obstacles. Regardez comment la récompense totale attendue converge, le cas échéant.

2. Lisez les informations sur [les paramètres de la fonction de récompense](#). Testez des variations de votre fonction de récompense. Augmentez le nombre d'obstacles à 4. Formez l'agent pour voir si la formation converge dans la même durée de formation. Si ce n'est pas le cas, modifiez à nouveau votre fonction de récompense, diminuez la vitesse maximale ou réduisez le nombre d'obstacles, puis formez à nouveau l'agent. Répétez l'expérimentation jusqu'à ce qu'il n'y ait plus d'amélioration significative.
3. Ensuite, passez à la formation à l'évitement d'obstacles à des emplacements aléatoires. Vous devrez configurer l'agent à l'aide de capteurs supplémentaires, disponibles auprès de Garage dans la DeepRacer console AWS. Vous pouvez utiliser une caméra stéréo. Vous pouvez également combiner une unité LiDAR avec une caméra mono-objectif ou une caméra stéréo, mais vous devez vous attendre à un temps de formation plus long. Réglez l'espace d'action avec une vitesse maximale relativement faible (par exemple 2 m/s) pour que l'entraînement converge

plus rapidement. Pour l'architecture de réseau, utilisez un réseau neuronal peu profond, qui s'est avéré suffisant pour éviter les obstacles.

4. Commencez à former le nouvel agent à l'évitement d'obstacles pendant 4 heures avec 4 objets placés de façon aléatoire sur une piste simple. Ensuite, évaluez votre modèle sur la même piste pour voir s'il peut terminer des tours avec des obstacles positionnés de façon aléatoire. Si ce n'est pas le cas, vous pouvez peaufiner votre fonction de récompense, essayer différents capteurs et allonger la durée de formation. Un autre conseil, vous pouvez essayer de cloner un modèle existant pour continuer la formation en tirant parti de l'expérience acquise précédemment.
5. (Facultatif) Choisissez une vitesse maximale plus élevée pour l'espace d'action ou placez plus d'obstacles de façon aléatoire sur la piste. Testez différentes combinaisons de capteurs, et ajustez les fonctions de récompense et les valeurs des hyperparamètres. Testez la topologie de réseau CNN à 5 couches. Ensuite, formez à nouveau le modèle pour déterminer comment ces paramètres affectent la convergence de la formation.

Personnalisez l'entraînement AWS DeepRacer pour les head-to-bot courses

Après avoir suivi l'entraînement pour éviter les obstacles, vous êtes maintenant prêt à relever le défi suivant : les modèles d'entraînement pour les head-to-bot courses. Contrairement aux épreuves d'évitement d'obstacles, les head-to-bot courses se déroulent dans un environnement dynamique avec des véhicules en mouvement. Votre objectif est d'entraîner des modèles pour votre DeepRacer véhicule AWS afin qu'ils puissent affronter d'autres véhicules en mouvement afin d'atteindre la ligne d'arrivée en premier sans sortir de la piste ni percuter un autre véhicule. Dans la DeepRacer console AWS, vous pouvez entraîner un modèle de head-to-bot course en demandant à votre agent d'affronter 1 à 4 véhicules robots. Généralement, vous devriez avoir plus d'obstacles placés sur une piste plus longue.

Chaque véhicule bot suit une trajectoire prédéfinie à vitesse constante. Vous pouvez lui permettre de changer de voie ou de rester sur sa voie de départ. Comme pour la formation à l'évitement d'obstacles, vous pouvez répartir uniformément les véhicules bots sur la piste dans les deux voies. La console vous limite à 4 véhicules robots sur la piste. En ayant plus de véhicules sur la piste, vous offrez à l'agent d'apprentissage plus d'occasions de se confronter à des situations plus variées avec les autres véhicules. De cette façon, il apprend plus en une tâche de formation et il se forme plus rapidement. Cependant, chaque formation risque de prendre plus de temps pour converger.

Pour former un agent avec des véhicules bots, vous devez définir la vitesse maximale de l'espace d'action de l'agent à une valeur plus élevée que la vitesse (constante) des véhicules bots afin que l'agent ait plus d'occasions de dépassement lors de la formation. Comme bon point de départ, vous devez régler la vitesse maximale de l'agent à 0,8 m/s et la vitesse de déplacement du véhicule robot à 0,4 m/s. Si vous permettez aux bots de changer de voie, la formation devient plus difficile, car l'agent doit apprendre non seulement à éviter de percuter un véhicule en mouvement devant lui sur la même voie, mais aussi à éviter de heurter un autre véhicule en mouvement devant lui sur l'autre voie. Vous pouvez définir les bots de sorte qu'ils changent de voie à intervalles aléatoires. La durée d'un intervalle est sélectionnée de manière aléatoire dans une plage de temps (par exemple 1 à 5 s) que vous spécifiez avant de commencer le travail de formation. Ce comportement de changement de voie est plus similaire aux comportements de head-to-bot course réels et l'agent entraîné devrait mieux générer. Cependant, il faut plus de temps pour former le modèle à converger.

Suivez ces étapes suggérées pour améliorer votre entraînement en vue de la head-to-bot course :

1. Dans le garage de la DeepRacer console AWS, créez un nouvel agent de formation configuré à la fois avec des caméras stéréo et une unité LiDAR. Il est possible de former un modèle relativement correct en utilisant uniquement une caméra stéréo avec des véhicules bots. LiDAR aide à réduire les angles morts lorsque l'agent change de voie. Ne définissez pas une vitesse maximale trop élevée. 1 m/s constitue un bon point de départ.
2. Pour vous entraîner en head-to-bot vue de la course, commencez avec deux véhicules robots. Réglez la vitesse de déplacement du bot à une vitesse inférieure à la vitesse maximale de votre agent (par exemple 0,5 m/s si la vitesse maximale de l'agent est de 1 m/s). Désactivez l'option de changement de voie, puis choisissez l'agent de formation que vous venez de créer. Utilisez l'un des exemples de fonction de récompense ou apportez les modifications minimales nécessaires, puis formez le modèle pendant 3 heures. Utilisez la piste sur laquelle vous allez courir, ou une piste qui y ressemble beaucoup. Le circuit AWS DeepRacer Smile Speedway (intermédiaire) est un circuit simple, ce qui en fait un bon choix pour la préparation des courses au sommet. Une fois la formation terminée, évaluez le modèle formé sur la même piste.
3. Pour les tâches plus difficiles, clonez votre modèle entraîné pour en faire un deuxième modèle de head-to-bot course. Continuez à expérimenter avec plus de véhicules bots ou activez des options de changement de voie. Commencez par des opérations de changement de voie lentes à des intervalles aléatoires de plus de 2 secondes. Vous pouvez également tester des fonctions de récompense personnalisées. En général, votre logique de fonction de récompense personnalisée peut être similaire à celle pour l'évitement d'obstacles, si vous ne cherchez pas à trouver un équilibre entre dépasser d'autres véhicules et rester sur la piste. Selon la qualité

de votre modèle précédent, vous devrez peut-être vous former encore pendant 3 à 6 heures. Évaluez vos modèles et voyez comment le modèle fonctionne.

Formez et évaluez DeepRacer des modèles AWS à l'aide de la DeepRacer console AWS

Pour entraîner un modèle d'apprentissage par renforcement, vous pouvez utiliser la DeepRacer console AWS. Dans la console, créez une tâche de formation, choisissez une infrastructure prise en charge et un algorithme disponible, ajoutez une fonction de récompense et configurez les paramètres de formation. Vous pouvez également observer l'exécution de la formation dans un simulateur. Vous trouverez les step-by-step instructions dans [the section called “Entraînez votre premier modèle”](#).

Cette section explique comment former et évaluer un DeepRacer modèle AWS. Elle explique également la création et l'amélioration d'une fonction de récompense, l'impact de l'espace d'action sur les performances d'un modèle ainsi que l'impact des hyperparamètres sur l'efficacité de la formation. Vous pouvez également apprendre à cloner un modèle de formation afin d'étendre une session de formation, à utiliser le simulateur pour évaluer les performances de la formation et à adapter la simulation aux défis des situations réelles.

Rubriques

- [Créez votre fonction de récompense](#)
- [Explorez l'espace d'action pour former un modèle robuste](#)
- [Régler systématiquement les hyperparamètres](#)
- [Examiner l'avancement DeepRacer des tâches de formation AWS](#)
- [Clonez un modèle entraîné pour commencer une nouvelle passe d'entraînement](#)
- [Évaluer les DeepRacer modèles AWS dans le cadre de simulations](#)
- [Optimisez les DeepRacer modèles AWS de formation pour les environnements réels](#)

Créez votre fonction de récompense

Une [fonction de récompense](#) décrit un feedback immédiat (sous forme de récompense ou de score de pénalité) lorsque votre DeepRacer véhicule AWS passe d'une position sur la piste à une nouvelle position. La fonction vise à encourager le véhicule à se déplacer le long de la piste pour atteindre une destination rapidement, sans accident ni infraction. Un déplacement préféré entraîne un score plus

élevé pour l'action ou son état cible. Un déplacement illégal ou inefficace entraîne un score inférieur. Lors de la formation d'un DeepRacer modèle AWS, la fonction de récompense est le seul élément spécifique à l'application.

En général, vous concevez votre fonction de récompense comme un programme incitatif. Les différentes stratégies incitatives peuvent entraîner différents comportements du véhicule. Pour que le véhicule aille plus vite, la fonction doit accorder une récompense lorsque le véhicule suit la piste. La fonction doit donner des pénalités lorsque le véhicule effectue un tour trop lentement ou sort de la piste. Pour éviter les zig-zags, la fonction peut récompenser le véhicule s'il effectue moins de changements de direction sur les lignes les plus droites de la piste. La fonction de récompense peut accorder des scores positifs lorsque le véhicule atteint des points intermédiaires, mesurés par les [waypoints](#). Cela permet de réduire l'attente ou d'éviter de prendre la mauvaise direction. Il est également possible de modifier la fonction de récompense pour tenir compte des conditions de la piste. Cependant, plus votre fonction de récompense prend en compte les informations spécifiques à l'environnement, plus votre modèle formé est trop spécialisé et précis. Pour que votre modèle soit plus généralement applicable, vous pouvez explorer la notion d'[espace d'action](#).

S'il n'est pas soigneusement réfléchi, un programme incitatif peut entraîner [un effet inverse à celui souhaité et des conséquences inattendues](#). En effet, les retombées immédiates constituent une condition nécessaire, mais qui n'est pas suffisante pour l'apprentissage par renforcement. En soi, une récompense immédiate individuelle ne permet pas non plus de déterminer si le déplacement est un déplacement préféré. À une position donnée, un déplacement peut entraîner une récompense, mais provoquer une sortie de piste lors du déplacement suivant, ce qui entraîne un score faible. Dans ce cas, le véhicule doit éviter le déplacement entraînant une récompense à cette position. Un déplacement doit être considéré comme préféré seulement lorsque tous les déplacements futurs à partir d'une position donnée permettent d'obtenir une récompense moyenne élevée. Les retombées futures font l'objet d'une remise qui autorise de prendre en compte uniquement un petit nombre de positions ou de déplacements futurs dans le calcul de la récompense moyenne.

Pour créer une [fonction de récompense](#), une bonne pratique consiste à commencer par une fonction simple qui couvre des scénarios élémentaires. Vous pouvez perfectionner la fonction afin de prendre en charge un plus grand nombre d'actions. Examinons maintenant quelques fonctions de récompense simples.

Rubriques

- [Exemples simples de fonctions de récompense](#)
- [Améliorez votre fonction de récompense](#)

Exemples simples de fonctions de récompense

Nous pouvons commencer à créer la fonction de récompense à partir de la situation la plus élémentaire possible : piloter une sur piste rectiligne de la ligne de départ à la ligne d'arrivée, sans sortir de la piste. Dans ce scénario, la logique de la fonction de récompense dépend uniquement de `on_track` et de `progress`. À titre d'expérimentation, vous pouvez commencer avec la logique suivante :

```
def reward_function(params):
    if not params["all_wheels_on_track"]:
        reward = -1
    else if params["progress"] == 1 :
        reward = 10
    return reward
```

Cette logique pénalise l'agent lorsqu'il sort de la piste. Elle récompense l'agent lorsqu'il passe la ligne d'arrivée. Compte tenu de l'objectif défini, cette logique est acceptable. Toutefois, l'agent erre librement entre la ligne de départ et la ligne d'arrivée, par exemple en roulant en sens inverse. Cela signifie non seulement que la formation risque de prendre beaucoup de temps, mais aussi que le modèle formé limitera l'efficacité de la conduite une fois qu'il aura été déployé sur un véhicule réel.

Dans la pratique, un agent apprend plus efficacement s'il peut le faire bit-by-bit tout au long de la formation. Cela signifie qu'une fonction de récompense doit distribuer des récompenses plus petites, étape par étape, tout le long du parcours. Pour permettre à l'agent d'évoluer sur la piste rectiligne, nous pouvons améliorer la fonction de récompense comme suit :

```
def reward_function(params):
    if not params["all_wheels_on_track"]:
        reward = -1
    else:
        reward = params["progress"]
    return reward
```

Avec cette fonction, plus l'agent se rapproche de la ligne d'arrivée, plus il reçoit de récompenses. Cela vise à réduire ou à éliminer les essais improductifs de déplacement en sens inverse. En général, la fonction de récompense doit mieux répartir les récompenses dans l'espace d'action. Créer une fonction de récompense efficace peut être une tâche ardue. Vous devez commencer par une fonction simple que vous améliorerez et perfectionnerez progressivement. En procédant à une expérimentation systématique, la fonction peut devenir plus fiable et efficace.

Améliorez votre fonction de récompense

Une fois que vous avez entraîné avec succès votre DeepRacer modèle AWS à la voie simple, le DeepRacer véhicule AWS (virtuel ou physique) peut se déplacer tout seul sans quitter la piste. Si vous faites circuler le véhicule sur une piste en anneau, il ne restera pas sur la piste. La fonction de récompense a ignoré les actions permettant de prendre les virages et de suivre la piste.

Pour que votre véhicule gère ces actions, vous devez perfectionner la fonction de récompense. La fonction doit accorder une récompense lorsque l'agent effectue un virage autorisé et donner une pénalité si l'agent effectue un changement de direction interdit. Vous êtes ensuite prêt à démarrer une autre phase de formation. Pour mettre à profit la formation précédente, vous pouvez démarrer la nouvelle formation en clonant le modèle précédemment entraîné, ce qui permet de transmettre les connaissances acquises précédemment. Vous pouvez suivre ce modèle pour ajouter progressivement de nouvelles fonctionnalités à la fonction de récompense afin d'entraîner votre DeepRacer véhicule AWS à conduire dans des environnements de plus en plus complexes.

Pour des fonctions de récompense plus avancées, veuillez consulter les exemples suivants :

- [the section called “Exemple 1 : suivre la ligne centrale dans les contre-la-montre”](#)
- [the section called “Exemple 2 : rester à l'intérieur des deux frontières pendant les contre-la-montre”](#)
- [the section called “Exemple 3 : éviter le zig-zag dans les contre-la-montre”](#)
- [the section called “Exemple 4 : restez sur une voie sans percuter des obstacles immobiles ou des véhicules en mouvement”](#)

Explorez l'espace d'action pour former un modèle robuste

En règle générale, vous devez former votre modèle afin qu'il soit le plus fiable possible pour que vous puissiez l'appliquer au plus grand nombre d'environnements possibles. Un modèle fiable est un modèle qui peut être appliqué à un large éventail de formes et de conditions de piste. En règle générale, un modèle fiable n'est pas « intelligent », car sa fonction de récompense n'est pas en mesure de contenir des connaissances explicites spécifiques à l'environnement. Sinon, votre modèle serait alors susceptible d'être applicable uniquement à un environnement similaire à celui de la formation.

L'intégration d'informations spécifiques à l'environnement explicitement dans la fonction de récompense s'apparente à l'ingénierie de fonctionnalité. L'ingénierie de fonctionnalité contribue à réduire le temps de formation et peut s'avérer utile dans des solutions adaptées à un environnement

spécifique. Mais pour former un modèle généralement applicable, vous devez éviter de trop y recourir.

Par exemple, lorsque vous formez un modèle sur une piste en anneau, vous ne pouvez pas espérer obtenir un modèle formé applicable à n'importe quelle piste non circulaire si ces propriétés géométriques sont explicitement intégrées dans la fonction de récompense.

Comment est-il possible de former le modèle le plus fiable possible, tout en préservant une fonction de récompense la plus simple possible ? L'une des solutions consiste à explorer l'espace d'action qui couvre les actions pouvant être effectuées par votre agent. Une autre solution consiste à tester les [hyperparamètres](#) de l'algorithme de formation sous-jacent. Vous optez souvent pour les deux solutions. Ici, nous nous concentrons sur la manière d'explorer l'espace d'action pour créer un modèle robuste pour votre DeepRacer véhicule AWS.

Lors de l'entraînement d'un DeepRacer modèle AWS, une action (a) est une combinaison de vitesse (mètres par seconde) et d'angle de braquage (sen degrés). L'espace d'action de l'agent définit les plages de vitesse et d'angle de direction que l'agent peut utiliser. Pour un espace d'action distinct d'un nombre de vitesses m (v_1, \dots, v_n) et d'un nombre d'angles de direction n , (s_1, \dots, s_m), il existe $m*n$ actions possibles dans l'espace d'action :

```

a1:          (v1, s1)
...
an:          (v1, sn)

...
a(i-1)*n+j: (vi, sj)
...

a(m-1)*n+1: (vm, s1)
...
am*n:        (vm, sn)

```

Les valeurs réelles de (v_i, s_j) dépendent des plages de v_{\max} et de $|s_{\max}|$ et ne sont pas réparties uniformément.

Chaque fois que vous commencez à entraîner ou à itérer votre DeepRacer modèle AWS, vous devez d'abord spécifier v_{\max} , n , $|s_{\max}|$ et/ou accepter d'utiliser leurs valeurs par défaut. En fonction de votre choix, le DeepRacer service AWS génère les actions disponibles que votre agent peut choisir pendant la formation. Les actions générées ne sont pas réparties uniformément sur l'espace d'action.

En général, lorsque votre agent dispose d'un plus grand nombre d'actions et de plages d'action plus larges, il bénéficie d'un plus grand espace ou de plus d'options qui lui permettent de réagir à des conditions de piste plus variées, par exemple une piste courbe avec des directions ou des angles de virage irréguliers. Plus l'agent dispose d'options, plus il peut être réactif pour gérer les variations d'une piste. Le modèle formé sera alors plus largement applicable, même si vous utilisez une fonction de récompense simple.

Votre agent peut par exemple apprendre rapidement à gérer une piste linéaire à l'aide d'un espace d'action approximatif avec petit nombre de vitesses et d'angles de direction. Dans une piste courbe, l'agent risque d'aller trop loin et de sortir de la piste dans un virage si l'espace d'action est approximatif. Il dispose en effet de trop peu d'options pour ajuster la vitesse ou la direction. Si vous augmentez le nombre de vitesses ou le nombre d'angles de direction, ou les deux, l'agent sera plus à même de gérer les courbes tout en restant sur la piste. De la même façon, si votre agent se met à se déplacer en zig-zag, vous pouvez essayer d'augmenter le nombre de plages de direction pour limiter les virages serrés répétés.

Lorsque l'espace d'action est trop grand, les performances de la formation peuvent en pâtir : il faut en effet plus de temps pour l'explorer. Veillez à trouver l'équilibre entre les avantages d'un modèle applicable généralement et les exigences en matière de performances de la formation du modèle. Cette optimisation implique de procéder à une expérimentation systématique.

Régler systématiquement les hyperparamètres

Pour améliorer les performances de votre modèle, vous pouvez adopter un processus de formation plus efficace ou de meilleure qualité. Par exemple, pour obtenir un modèle fiable, la formation doit proposer à votre agent un échantillonnage réparti assez uniformément sur l'espace d'action de l'agent. Pour cela, l'exploration et l'exploitation doivent être suffisantes. Les variables qui ont un impact sont notamment la quantité de données de formation utilisées (`number of episodes between each training` et `batch size`), la vitesse d'apprentissage de l'agent (`learning rate`), la portion de l'exploration (`entropy`). Pour que la formation soit pratique, il peut être judicieux d'accélérer le processus d'apprentissage. Les variables ayant un impact sont notamment `learning rate`, `batch size`, `number of epochs` et `discount factor`.

Les variables ayant un impact sur le processus de formation sont appelées les hyperparamètres de la formation. Ces attributs d'algorithme ne sont pas des propriétés du modèle sous-jacent. Malheureusement, par nature, les hyperparamètres sont empiriques. Leurs valeurs optimales ne sont pas connues pour tous les usages pratiques et doivent faire l'objet d'une expérimentation systématique pour être dérivées.

Avant de discuter des hyperparamètres qui peuvent être ajustés pour optimiser les performances de formation de votre DeepRacer modèle AWS, définissons la terminologie suivante.

Point de données

Un point de données, également connu sous le nom d'expérience, est un tuple de (s,a,r,s') , où s représente une observation (ou état) capturée par la caméra, a une action effectuée par le véhicule, r la récompense prévue liée à l'action concernée et s' la nouvelle observation après l'action.

Épisode

Un épisode est une période pendant laquelle le véhicule démarre d'un point de départ et termine soit après avoir parcouru toute la piste, soit à cause d'une sortie de piste. Il représente une suite d'expériences. Différents épisodes peuvent avoir des longueurs différentes.

Tampon d'expérience

Un tampon d'expérience se compose d'un certain nombre de points de données triés collectés pendant un nombre d'épisodes fixe de différentes longueurs pendant la formation. Pour AWS DeepRacer, il correspond aux images capturées par la caméra montée sur votre DeepRacer véhicule AWS et aux actions entreprises par le véhicule. Il sert de source à partir de laquelle les données sont tirées pour mettre à jour les réseaux neuronaux sous-jacents (politiques et valeurs).

Par lots

Un lot est une liste triée d'expériences, qui représente une partie d'une simulation sur une période donnée, utilisée pour mettre à jour les pondérations du réseau de politique. C'est un sous-ensemble du tampon d'expérience.

Données d'entraînement

Une donnée de formation est un ensemble de lots de données échantillonnés de façon aléatoire à partir d'un tampon d'expérience et utilisé pour la former les pondérations du réseau de politique.

Hyperparamètres algorithmiques et leurs effets

Hyperparamètres	Description
Gradient descent	Nombre d'expériences de véhicules récentes échantillonnées de façon aléatoire à partir d'un tampon d'expérience et utilisées pour mettre à jour les pondérations

Hyperparamètres	Description
batch size (Taille de lot pour la descente de gradient)	<p>du réseau neuronal de deep learning sous-jacents. L'échantillonnage aléatoire contribue à réduire les corrélations inhérentes dans les données d'entrée. Utilisez une taille de lot plus grande pour promouvoir des mises à jour plus stables et fluides des pondérations du réseau neuronal, mais sachez que cela peut ralentir et allonger la formation.</p> <p>Obligatoire</p> <p>Oui</p> <p>Valeurs valides</p> <p>Entier positif de (32, 64, 128, 256, 512)</p> <p>Valeur par défaut</p> <p>64</p>
Number of epochs (Nombre d'époques)	<p>Nombre de transmissions des données de formation pour mettre à jour les pondérations du réseau neuronal pendant la descente de gradient. Les données de formation correspondent à des échantillons aléatoires du tampon d'expérience. Utilisez un plus grand nombre d'époques pour promouvoir des mises à jour plus stables, mais sachez que cela peut ralentir la formation. Lorsque le lot est de petite taille, vous pouvez utiliser un nombre d'époques inférieur</p> <p>Obligatoire</p> <p>Non</p> <p>Valeurs valides</p> <p>Entier positif compris dans la plage [3 - 10]</p> <p>Valeur par défaut</p> <p>3</p>

Hyperparamètres	Description
Learning rate (Taux d'apprentissage)	<p>À chaque mise à jour, une partie de la nouvelle pondération peut provenir de la descente (ou ascension) de gradient et le reste de la valeur de pondération existante. Le taux d'apprentissage contrôle dans quelle mesure la mise à jour d'une descente (ou ascension) de gradient contribue aux pondérations du réseau. Utilisez un taux d'apprentissage plus élevé pour inclure plus de contributions de descente de gradient afin d'accélérer la formation, mais sachez que la récompense prévue peut ne pas converger si le taux d'apprentissage est trop élevé.</p> <p>Obligatoire</p> <p>Non</p> <p>Valeurs valides</p> <p>Nombre réel compris entre 0.00000001 (ou 10^{-8}) et 0.001 (ou 10^{-3})</p> <p>Valeur par défaut</p> <p>0.0003</p>
Entropy	<p>Degré d'incertitude utilisé pour déterminer quand ajouter un caractère aléatoire à la distribution de la politique. L'incertitude ajoutée aide le DeepRacer véhicule AWS à explorer l'espace d'action de manière plus large. Une valeur d'entropie plus élevée encourage le véhicule à explorer plus minutieusement l'espace d'action.</p> <p>Obligatoire</p> <p>Non</p> <p>Valeurs valides</p> <p>Nombre réel compris entre 0 et 1.</p> <p>Valeur par défaut</p> <p>0.01</p>

Hyperparamètres	Description
Discount factor (Facteur d'actualisation)	<p>Facteur précisant l'importance de la contribution de la future récompense à la récompense attendue. Plus la valeur de Discount factor (Facteur d'actualisation) est élevée, plus le véhicule prend en compte les contributions les plus éloignées pour effectuer un déplacement, et plus la formation est lente. Avec un facteur d'actualisation de 0,9, le véhicule inclut les récompenses de 10 étapes futures pour effectuer un déplacement. Avec un facteur d'actualisation de 0,999, le véhicule inclut les récompenses de 1 000 étapes futures pour effectuer un déplacement. Les valeurs de facteur d'actualisation recommandées sont 0,99, 0,999 et 0,9999.</p> <p>Obligatoire</p> <p>Non</p> <p>Valeurs valides</p> <p>Nombre réel compris entre 0 et 1.</p> <p>Valeur par défaut</p> <p>0.999</p>

Hyperparamètres	Description
Loss type (Type de perte)	<p>Type de la fonction objective utilisée pour mettre à jour les pondérations de réseau. Un bon algorithme de formation doit apporter des modifications incrémentielles à la stratégie de l'agent de sorte que les actions aléatoires cèdent progressivement la place à des actions stratégiques pour accroître la récompense. Mais si la modification est trop importante, la formation devient instable et l'agent n'apprend plus. Les types Huber loss (Perte Huber) et Mean squared error loss (Perte d'erreur quadratique moyenne) affichent un comportement similaire pour les petites mises à jour. Mais à mesure que les mises à jour gagnent en importance, le type Huber loss (Perte Huber) prend des incréments plus petits comparé à Mean squared error loss (Perte d'erreur quadratique moyenne). En cas de problèmes de convergence, utilisez le type Huber loss (Perte Huber). Lorsque la convergence est bonne et que vous voulez former plus rapidement, utilisez le type Mean squared error loss (Perte d'erreur quadratique moyenne).</p> <p>Obligatoire</p> <p>Non</p> <p>Valeurs valides</p> <p>(Huber loss (Perte Huber), Mean squared error loss (Perte d'erreur quadratique moyenne))</p> <p>Valeur par défaut</p> <p>Huber loss (Perte Huber)</p>

Hyperparamètres	Description
Nombre d'épisodes d'expérience entre chaque itération de mise à jour de politique	<p>Taille du tampon d'expérience utilisé pour extraire les données de formation pour les pondérations du réseau de politique d'apprentissage. Un épisode d'expérience est une période pendant laquelle l'agent démarre d'un point de départ et termine soit après avoir parcouru toute la piste, soit à cause d'une sortie de piste. Il se compose d'une suite d'expériences. Différents épisodes peuvent avoir des longueurs différentes. Pour les problèmes d'apprentissage par renforcement simples, un petit tampon d'expérience peut être suffisant et l'apprentissage est rapide. Pour les problèmes plus complexes qui ont plus de maximum local, un tampon d'expérience plus grand est nécessaire pour fournir plus de points de données indépendants. Dans ce cas, la formation est plus lente, mais plus stable. Les valeurs recommandées sont 10, 20 et 40.</p> <p>Obligatoire</p> <p>Non</p> <p>Valeurs valides</p> <p>Entier entre 5 et 100</p> <p>Valeur par défaut</p> <p>20</p>

Examiner l'avancement DeepRacer des tâches de formation AWS

Après avoir démarré votre tâche de formation, vous pouvez examiner les métriques de formation des récompenses et l'achèvement des pistes par épisode pour vérifier les performances de votre modèle au niveau de la tâche de formation. Sur la DeepRacer console AWS, les métriques sont affichées dans le graphique des récompenses, comme le montre l'illustration suivante.

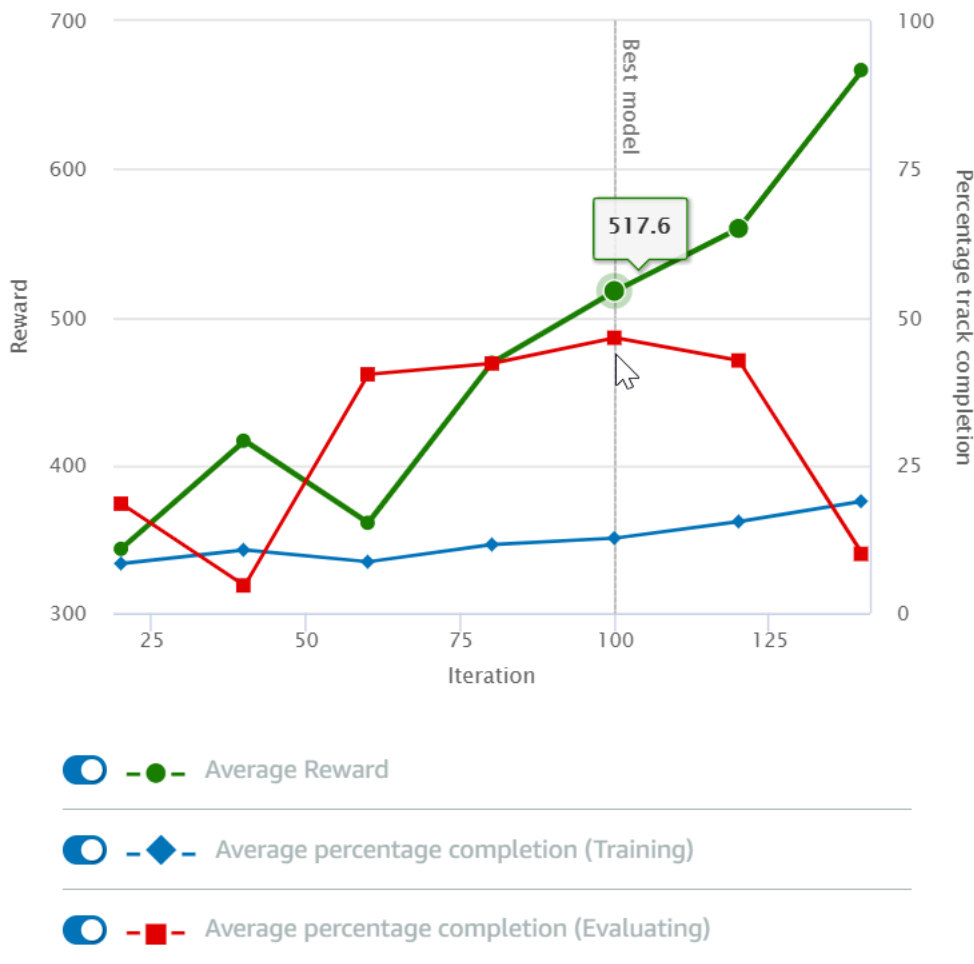
Reward graph [Info](#)

Vous pouvez choisir d'afficher la récompense obtenue par épisode, la moyenne de récompenses par itération, la progression par épisode, la progression moyenne par itération ou toute combinaison de ces éléments. Pour ce faire, basculez les commutateurs Récompense (Épisode, Moyenne) ou Progression (Épisode, Moyenne) en bas du graphique des récompenses. La récompense et la progression par épisode s'affichent sous la forme de diagrammes de dispersion dans différentes couleurs. Les moyennes des récompenses et d'achèvement des pistes sont affichées par graphique linéaire et commencent après la première itération.

La plage de récompenses est affichée sur le côté gauche du graphique et la plage de progression (0-100) est sur le côté droit. Pour lire la valeur exacte d'une métrique de formation, déplacez la souris près du point de données sur le graphique.

Les graphiques sont automatiquement mis à jour toutes les 10 secondes pendant que la formation est en cours. Vous pouvez cliquer sur le bouton d'actualisation pour mettre à jour manuellement l'affichage des métriques.

Une tâche de formation est bonne si les moyennes des récompenses et d'achèvement des pistes montrent des tendances convergentes. Ainsi, le modèle a probablement convergé si la progression par épisode atteint continuellement 100 % et que les récompenses s'épuisent. Si ce n'est pas le cas, clonez le modèle et reformez-le.

Clonez un modèle entraîné pour commencer une nouvelle passe d'entraînement

Si vous clonez un modèle précédemment formé en tant que point de départ d'un nouveau cycle de formation, vous pouvez améliorer l'efficacité de la formation. Pour ce faire, modifiez les hyperparamètres pour utiliser les connaissances déjà acquises.

Dans cette section, vous apprendrez à cloner un modèle entraîné à l'aide de la DeepRacer console AWS.

Pour itérer l'entraînement, le modèle d'apprentissage par renforcement à l'aide de la console AWS DeepRacer

1. Connectez-vous à la DeepRacer console AWS, si ce n'est pas déjà fait.
2. Sur la page Models (Modèles), choisissez un modèle formé, puis sélectionnez Clone (Cloner) dans la liste du menu déroulant Action (Action).
3. Pour Model details (Détails du modèle), effectuez les opérations suivantes :
 - a. Entrez RL_model_1 dans Model name (Nom du modèle) si vous ne voulez pas qu'un nom soit généré pour le modèle cloné.
 - b. Vous pouvez éventuellement donner une description du to-be-cloned modèle dans Description du modèle - facultatif.
4. Pour la simulation de l'environnement, choisissez une autre option de piste.
5. Pour Reward function (Fonction de récompense), choisissez l'un des exemples de fonctions de récompense disponibles. Modifiez la fonction de récompense. Examinez par exemple la direction.
6. Développez Algorithm settings (Paramètres d'algorithme) et essayez différentes options. Passez par exemple la valeur de Gradient descent batch size (Taille de lot pour la descente de gradient)

de 32 à 64 ou augmentez la valeur de Learning rate (Taux d'apprentissage) pour accélérer la formation.

7. Testez les différentes options de Stop conditions (Conditions d'arrêt).
8. Choisissez Start training (Démarrer la formation) pour débiter une nouvelle phase de formation.

Comme c'est généralement le cas lorsqu'il s'agit de former un modèle de Machine Learning fiable, il est important de procéder à des expérimentations systématiques pour trouver la meilleure solution.

Évaluer les DeepRacer modèles AWS dans le cadre de simulations

Évaluer un modèle consiste à tester l'efficacité d'un modèle formé. Dans AWS DeepRacer, l'indicateur de performance standard est le temps moyen passé à terminer trois tours consécutifs. En utilisant cette métrique, pour deux modèles, l'un est meilleur que l'autre s'il permet à l'agent d'aller plus vite sur la même piste.

En général, l'évaluation d'un modèle comprend les tâches suivantes :

1. Configurer et lancer une tâche d'évaluation.
2. Observer l'évaluation en cours pendant que la tâche s'exécute. Cela peut être fait dans le DeepRacer simulateur AWS.
3. Examiner le récapitulatif d'évaluation à l'issue de la tâche d'évaluation. Vous pouvez à tout moment mettre fin à une tâche d'évaluation en cours.

Note

La durée de l'évaluation dépend des critères que vous sélectionnez. Si votre modèle ne répond pas aux critères d'évaluation, l'évaluation se poursuivra jusqu'à ce que le délai maximal de 20 minutes soit atteint.

4. Vous pouvez éventuellement soumettre le résultat de l'évaluation à un [DeepRacer classement AWS](#) éligible. La place sur le tableau des scores vous permet de comparer les performances de votre modèle à celles des autres participants.

Testez un DeepRacer modèle AWS avec un DeepRacer véhicule AWS roulant sur une piste physique, voir [Conduisez votre véhicule](#).

Optimisez les DeepRacer modèles AWS de formation pour les environnements réels

De nombreux facteurs influencent les performances d'un modèle formé dans un environnement réel, notamment l'[espace d'action](#) choisi, la [fonction de récompense](#), les [hyperparamètres](#) utilisés dans la formation, le [calibrage du véhicule](#) ainsi que les conditions de la [piste réelle](#). La simulation est en outre uniquement une approximation (souvent sommaire) des conditions réelles. Sous l'influence de ces facteurs, la formation d'un modèle en simulation, son application aux conditions réelles et l'obtention de performances satisfaisantes représentent un réel défi.

Former un modèle pour obtenir de bonnes performances dans les conditions réelles implique de nombreuses itérations afin d'explorer la [fonction de récompense](#), les [espaces d'action](#), les [hyperparamètres](#) ainsi que l'[évaluation](#) en simulation et les [tests](#) dans un environnement réel. La dernière étape implique ce que l'on appelle le transfert simulation-to-real mondial (sim2real) et peut sembler fastidieuse.

Pour vous aider à relever les défis du transfert sim2real, prenez en compte les considérations suivantes :

- Assurez-vous que le véhicule est bien calibré.

Le calibrage est important, car l'environnement simulé est probablement une représentation partielle de l'environnement réel. En outre, l'agent effectue une action en fonction de l'état actuel de la piste, tel que capturé par la caméra à chaque étape. Il ne voit pas assez loin pour planifier son itinéraire à grande vitesse. Pour palier à cela, la simulation impose des limites de vitesse et de direction. Pour garantir que le modèle formé fonctionne en conditions réelles, le véhicule doit être correctement calibré en fonction de ces limites et d'autres paramètres de simulation. Pour de plus amples informations sur le calibrage de votre véhicule, veuillez consulter [the section called "Calibrez votre véhicule"](#).

- Commencez par tester votre véhicule avec le modèle par défaut.

Votre DeepRacer véhicule AWS est livré avec un modèle préentraîné chargé dans son moteur d'inférence. Avant de tester votre propre modèle en conditions réelles, vérifiez que le véhicule fonctionne assez bien avec le modèle par défaut. Si ce n'est pas le cas, vérifiez la configuration de la piste physique. Si vous testez un modèle sur une piste physique qui n'a pas été correctement conçue, vous risquez d'obtenir de mauvaises performances. Dans ce cas, reconfigurez ou réparez votre piste avant de lancer ou de reprendre la phase de test.

Note

Lorsque vous utilisez votre DeepRacer véhicule AWS, les actions sont déduites conformément au réseau de politiques formé sans invoquer la fonction de récompense.

- Vérifiez que le modèle fonctionne en simulation.

Si votre modèle ne fonctionne pas correctement en conditions réelles, il est possible que le modèle ou la piste soit défectueux. Pour identifier les causes premières, vous devez d'abord [évaluer le modèle en simulation](#) afin de vérifier si l'agent simulé peut effectuer au moins une boucle sans sortir de la piste. Pour cela, vous pouvez inspecter la convergence des récompenses tout en observant la trajectoire de l'agent dans le simulateur. Si la récompense atteint le maximum lorsque l'agent simulé termine une boucle sans hésitation, le modèle est susceptible d'être performant.

- Ne forcez pas la formation du modèle.

Si vous continuez la formation alors que le modèle effectue correctement et de façon cohérente les tours de piste en simulation, vous risquez d'obtenir un modèle trop précis. Un modèle formé de manière excessive ne fonctionnera pas correctement en conditions réelles, car il ne pourra pas gérer les différences, même mineures, entre la piste simulée et l'environnement réel.

- Utilisez plusieurs modèles de différentes itérations.

Une session de formation standard génère différents modèles, allant de modèles manquant de précision à des modèles trop précis. Étant donné qu'il n'y a pas de critère de priorité pour déterminer le modèle idéal, vous devez choisir quelques modèles à partir du moment où l'agent termine un tour de piste dans le simulateur et effectue les tours de manière cohérente.

- Commencez lentement et augmentez la vitesse progressivement pendant le test.

Lorsque vous testez le modèle déployé sur votre véhicule, commencez avec une faible valeur de vitesse maximale. Par exemple, vous pouvez définir la limite de la vitesse de test à moins de 10 % de la limite de la vitesse de formation. Augmentez ensuite progressivement la vitesse de test jusqu'à ce que le véhicule commence à se déplacer. La limite de la vitesse de test est définie lorsque vous calibrez le véhicule à l'aide de la console de commande de l'appareil. Si le véhicule va trop vite, par exemple si la vitesse dépasse celles observées lors de l'entraînement sur simulateur, le modèle ne fonctionnera probablement pas bien sur la piste réelle.

- Testez un modèle en positionnant votre véhicule à différents points de départ.

Le modèle apprend à suivre un certain chemin en simulation et peut être sensible à sa position sur la piste. Il est conseillé de commencer les tests du véhicule avec différentes positions sur la piste, dans les limites de la piste (de la gauche au centre à la droite), afin de vérifier les performances du modèle à partir de certaines positions. La plupart des modèles ont tendance à garder le véhicule à proximité de l'un des côtés des lignes blanches. Pour vous aider à analyser la trajectoire du véhicule, tracez les positions du véhicule (x, y) étape par étape à partir de la simulation afin d'identifier les trajectoires pouvant être suivies par votre véhicule dans un environnement réel.

- Commencez à tester sur une piste rectiligne.

Il est beaucoup plus facile de piloter sur une piste rectiligne que sur une piste courbe. Une piste rectiligne vous permettra d'éliminer rapidement les mauvais modèles. Si un véhicule ne peut pas suivre une piste rectiligne, cela signifie qu'il ne sera pas performant non plus sur une piste courbe.

- Faites attention au comportement dans lequel le véhicule effectue un seul type d'actions.

Lorsque votre véhicule parvient à effectuer un seul type d'action, par exemple pour le diriger uniquement vers la gauche, le modèle est probablement suréquipé ou sous-équipé. Avec des paramètres de modèle donnés, un trop grand nombre d'itérations de la formation peut entraîner un réglage trop précis. Un manque d'itérations peut générer un modèle manquant de précision.

- Soyez attentif à la capacité du véhicule de corriger sa trajectoire le long de la bordure d'une piste.

Un modèle efficace permet au véhicule de s'auto-corriger lorsqu'il s'approche des bordures d'une piste. Les modèles les mieux formés ont cette capacité. Si le véhicule peut s'auto-corriger sur les deux bordures de la piste, le modèle est considéré plus fiable et de meilleure qualité.

- Soyez attentifs aux comportements incohérents du véhicule.

Un modèle de politique représente une distribution de probabilité pour effectuer une action dans un état donné. Lorsque le modèle formé est chargé dans son moteur d'inférence, un véhicule choisit l'action la plus probable, étape par étape, en fonction des prescriptions du modèle. Si les probabilités d'action sont réparties uniformément, le véhicule peut effectuer toutes les actions dont la probabilité est égale ou très similaire. Cela entraîne un comportement de conduite erratique. Par exemple, lorsque le véhicule suit parfois une trajectoire rectiligne (par exemple, la moitié du temps) et qu'il effectue des virages inutiles à d'autres moments, le modèle est soit sous-équipé, soit surmonté.

- Faites attention à un seul type de virage (à gauche ou à droite) effectué par le véhicule.

Si le véhicule effectue parfaitement les virages vers la gauche, mais ne parvient pas effectuer des virages vers la droite, ou s'il effectue uniquement des virages vers la droite et jamais de virages vers la gauche, vous devez calibrer ou recalibrer la direction de votre véhicule. Vous pouvez également essayer d'utiliser un modèle formé avec les paramètres proches des paramètres physiques testés.

- Faites attention au véhicule qui fait des virages brusques et qui sort de la piste.

Si le véhicule suit correctement la trajectoire sur une grande partie de la piste, mais sort soudainement de la piste, cela est sans doute dû à des distractions dans l'environnement. Les distractions les plus courantes sont des reflets lumineux imprévus ou inattendus. Dans ce cas, utilisez des barrières autour de la piste ou d'autres solutions pour réduire les lumières éblouissantes.

Référence de la fonction de DeepRacer récompense AWS

Vous trouverez ci-dessous la référence technique de la fonction de DeepRacer récompense AWS.

Rubriques

- [Paramètres d'entrée de la fonction de DeepRacer récompense AWS](#)
- [Exemples de fonctions de DeepRacer récompense AWS](#)

Paramètres d'entrée de la fonction de DeepRacer récompense AWS

La fonction de DeepRacer récompense AWS prend un objet de dictionnaire en entrée.

```
def reward_function(params) :  
  
    reward = ...  
  
    return float(reward)
```

L'objet de dictionnaire `params` contient les paires clé-valeur suivantes :

```
{  
    "all_wheels_on_track": Boolean,          # flag to indicate if the agent is on the  
    track
```

```

    "x": float,                # agent's x-coordinate in meters
    "y": float,                # agent's y-coordinate in meters
    "closest_objects": [int, int], # zero-based indices of the two closest
objects to the agent's current position of (x, y).
    "closest_waypoints": [int, int], # indices of the two nearest waypoints.
    "distance_from_center": float, # distance in meters from the track center
    "is_crashed": Boolean,      # Boolean flag to indicate whether the agent
has crashed.
    "is_left_of_center": Boolean, # Flag to indicate if the agent is on the
left side to the track center or not.
    "is_offtrack": Boolean,     # Boolean flag to indicate whether the agent
has gone off track.
    "is_reversed": Boolean,     # flag to indicate if the agent is driving
clockwise (True) or counter clockwise (False).
    "heading": float,          # agent's yaw in degrees
    "objects_distance": [float, ], # list of the objects' distances in meters
between 0 and track_length in relation to the starting line.
    "objects_heading": [float, ], # list of the objects' headings in degrees
between -180 and 180.
    "objects_left_of_center": [Boolean, ], # list of Boolean flags indicating whether
elements' objects are left of the center (True) or not (False).
    "objects_location": [(float, float),], # list of object locations [(x,y), ...].
    "objects_speed": [float, ], # list of the objects' speeds in meters per
second.
    "progress": float,         # percentage of track completed
    "speed": float,           # agent's speed in meters per second (m/s)
    "steering_angle": float,   # agent's steering angle in degrees
    "steps": int,             # number steps completed
    "track_length": float,     # track length in meters.
    "track_width": float,     # width of the track
    "waypoints": [(float, float), ] # list of (x,y) as milestones along the
track center
}

```

La référence technique plus détaillée pour les paramètres d'entrée est expliquée ci-après.

all_wheels_on_track

Type : Boolean

Plage : (True:False)

Indicateur Boolean qui spécifie si l'agent est sur la piste ou hors piste. Il est hors piste (`False`) si l'une de ses roues est en dehors des limites de la piste. Il est sur la piste (`True`) si toutes les roues sont à l'intérieur des limites de la piste. L'illustration suivante montre que l'agent est sur la piste.



L'illustration suivante montre que l'agent est hors piste.

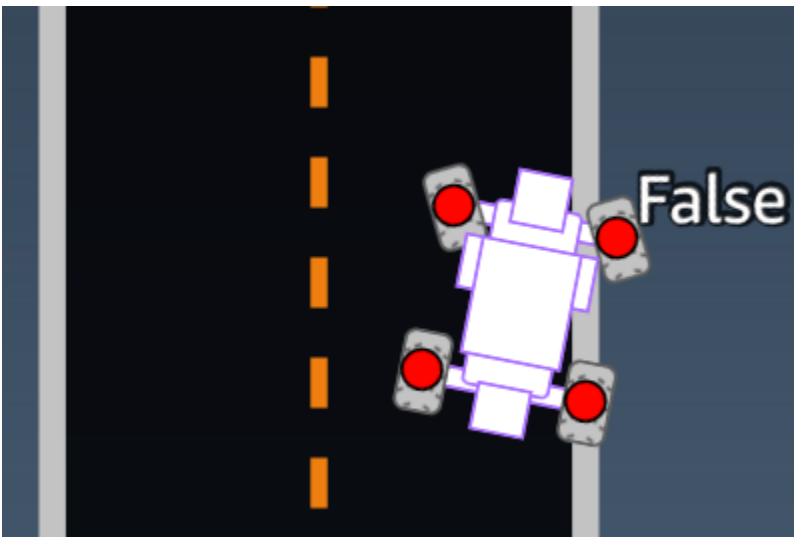

Exemple : Fonction de récompense utilisant le paramètre `all_wheels_on_track`

```
def reward_function(params):  
    #####  
    ...  
    Example of using all_wheels_on_track and speed
```

```
...

# Read input variables
all_wheels_on_track = params['all_wheels_on_track']
speed = params['speed']

# Set the speed threshold based your action space
SPEED_THRESHOLD = 1.0

if not all_wheels_on_track:
    # Penalize if the car goes off track
    reward = 1e-3
elif speed < SPEED_THRESHOLD:
    # Penalize if the car goes too slow
    reward = 0.5
else:
    # High reward if the car stays on track and goes fast
    reward = 1.0

return float(reward)
```

closest_waypoints

Type : [int, int]

Plage : [(0:Max-1), (1:Max-1)]

Index de base zéro des deux éléments waypoints les plus proches de la position actuelle de l'agent (x, y). La distance est mesurée par la distance euclidienne par rapport au centre de l'agent. Le premier élément fait référence au point de route le plus proche à l'arrière de l'agent et le second élément fait référence au point de route le plus proche à l'avant de l'agent. Max est la longueur de la liste des points de route. Dans l'illustration illustrée dans [waypoints](#), la `closest_waypoints` serait [16, 17].

Exemple : Fonction de récompense utilisant le paramètre `closest_waypoints`.

L'exemple de fonction de récompense suivant illustre l'utilisation de `waypoints`, `closest_waypoints` et `heading` pour calculer les récompenses immédiates.

AWS DeepRacer prend en charge les bibliothèques suivantes : math NumPy SciPy, random et Shapely. Pour en utiliser une, ajoutez une instruction d'importation `import supported_library`, au-dessus de la définition de votre fonction, `def fonction_name(parameters)`.

```
# Place import statement outside of function (supported libraries: math, random, numpy,
  scipy, and shapely)
# Example imports of available libraries
#
# import math
# import random
# import numpy
# import scipy
# import shapely

import math

def reward_function(params):
    #####
    '''
    Example of using waypoints and heading to make the car point in the right direction
    '''

    # Read input variables
    waypoints = params['waypoints']
    closest_waypoints = params['closest_waypoints']
    heading = params['heading']

    # Initialize the reward with typical value
    reward = 1.0

    # Calculate the direction of the center line based on the closest waypoints
    next_point = waypoints[closest_waypoints[1]]
    prev_point = waypoints[closest_waypoints[0]]

    # Calculate the direction in radius, arctan2(dy, dx), the result is (-pi, pi) in
    radians
    track_direction = math.atan2(next_point[1] - prev_point[1], next_point[0] -
    prev_point[0])
    # Convert to degree
    track_direction = math.degrees(track_direction)

    # Calculate the difference between the track direction and the heading direction of
    the car
    direction_diff = abs(track_direction - heading)
    if direction_diff > 180:
        direction_diff = 360 - direction_diff
```

```
# Penalize the reward if the difference is too large
DIRECTION_THRESHOLD = 10.0
if direction_diff > DIRECTION_THRESHOLD:
    reward *= 0.5

return float(reward)
```

closest_objects

Type : [int, int]

Plage : [(0:len(objects_location)-1), (0:len(objects_location)-1)]

Index de base zéro des deux objets les plus proches de la position actuelle de l'agent (x, y). Le premier index fait référence à l'objet le plus proche derrière l'agent, et le second index fait référence à l'objet le plus proche devant l'agent. S'il n'y a qu'un seul objet, les deux index sont 0.

distance_from_center

Type : float

Plage : 0:~track_width/2

Écart, en mètres, entre le centre de l'agent et le centre de la piste. L'écart maximum pouvant être observé se produit lorsque l'une des roues de l'agent est au-delà d'une limite de la piste et, en fonction de la largeur de la bordure de la piste, peut être légèrement inférieure ou supérieure à la moitié de la valeur de `track_width`.

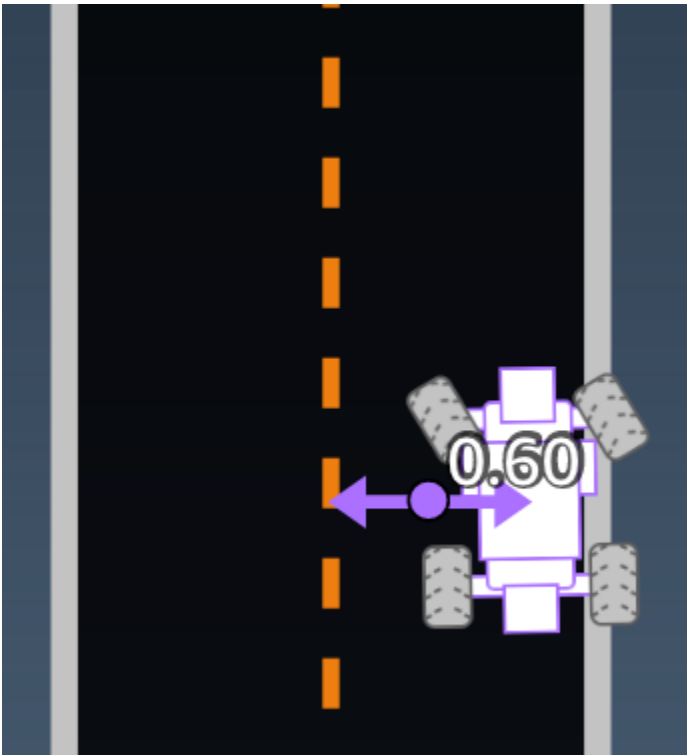

Exemple : Fonction de récompense utilisant le paramètre *distance_from_center*

```
def reward_function(params):
    #####
    ...
    Example of using distance from the center
    ...

    # Read input variable
    track_width = params['track_width']
    distance_from_center = params['distance_from_center']

    # Penalize if the car is too far away from the center
    marker_1 = 0.1 * track_width
    marker_2 = 0.5 * track_width

    if distance_from_center <= marker_1:
        reward = 1.0
    elif distance_from_center <= marker_2:
        reward = 0.5
    else:
        reward = 1e-3 # likely crashed/ close to off track

    return float(reward)
```

heading

Type : float

Plage : -180:+180

Direction, en degrés, de l'agent par rapport à l'axe des X du système de coordonnées.

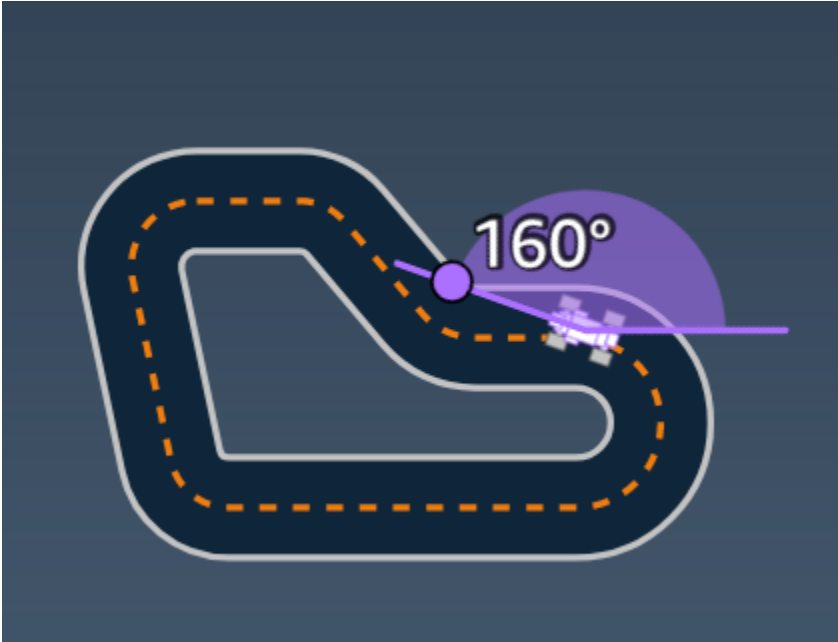

Exemple : Fonction de récompense utilisant le paramètre *heading*

Pour de plus amples informations, veuillez consulter [closest_waypoints](#).

is_crashed

Type : Boolean

Plage : (True:False)

Indicateur booléen pour indiquer si l'agent a percuté un autre objet (True) ou non (False) en tant que statut d'achèvement.

is_left_of_center

Type : Boolean

Plage : [True : False]

Indicateur Boolean qui indique si l'agent est sur le côté gauche de la piste (True) ou sur le côté droit de la piste (False) par rapport au centre de la piste.

is_offtrack

Type : Boolean

Plage : (True:False)

Indicateur booléen pour indiquer si l'agent a quitté la piste (True) ou non (False) comme statut d'achèvement.

is_reversed

Type : Boolean

Plage : [True:False]

Indicateur booléen pour indiquer si l'agent roule dans le sens des aiguilles d'une montre (True) ou dans le sens inverse des aiguilles d'une montre (False).

Il est utilisé lorsque vous activez un changement de direction pour chaque épisode.

objects_distance

Type : [float, ...]

Plage : [(0:track_length), ...]

Liste des distances entre les objets de l'environnement par rapport à la ligne de départ. Le i^{e} élément mesure la distance en mètres entre le i^{e} objet et la ligne de départ le long de la ligne centrale de la piste.

Note

$\text{abs} | (\text{var1}) - (\text{var2}) |$ = à quelle distance la voiture se trouve d'un objet, QUAND $\text{var1} =$ ["objects_distance"] [index] et $\text{var2} = \text{params} ["progress"] * \text{params} ["track_length"]$

Pour obtenir un index de l'objet le plus proche devant le véhicule et de l'objet le plus proche derrière le véhicule, utilisez le paramètre « closest_objects ».

objects_heading

Type : [float, ...]

Plage : [(-180:180), ...]

Liste des caps des objets en degrés. Le i^{e} élément mesure le cap du i^{e} objet. Pour les objets immobiles, les caps sont égaux à 0. Pour un véhicule bot, la valeur de l'élément correspondant est l'angle de cap du véhicule.

objects_left_of_center

Type : [Boolean, ...]

Plage : [True|False, ...]

Liste d'indicateurs booléens. La valeur du i^{e} élément i indique si le i^{e} objet se trouve à gauche (True) ou à droite (False) du centre de la piste.

objects_location

Type : [(x,y), ...]

Plage : [(0:N,0:N), ...]

Liste de tous les emplacements d'objets, chaque emplacement étant un tuple de [\(x, y\)](#).

La taille de la liste est égale au nombre d'objets sur la piste. Notez que des objets peuvent être les obstacles immobiles et des véhicules en mouvement.

objects_speed

Type : [float, ...]

Plage : [(0:12.0), ...]

Liste de vitesses (mètres par seconde) pour les objets sur la piste. Pour les objets immobiles, les vitesses sont égales à 0. Pour un véhicule robot, la valeur est la vitesse que vous avez définie lors de l'entraînement.

progress

Type : float

Plage : 0:100

Pourcentage de piste parcouru.

Exemple : Fonction de récompense utilisant le paramètre *progress*

Pour de plus amples informations, veuillez consulter [steps](#).

speed

Type : float

Plage : 0.0:5.0

Vitesse observée de l'agent, en mètres par seconde (m/s).

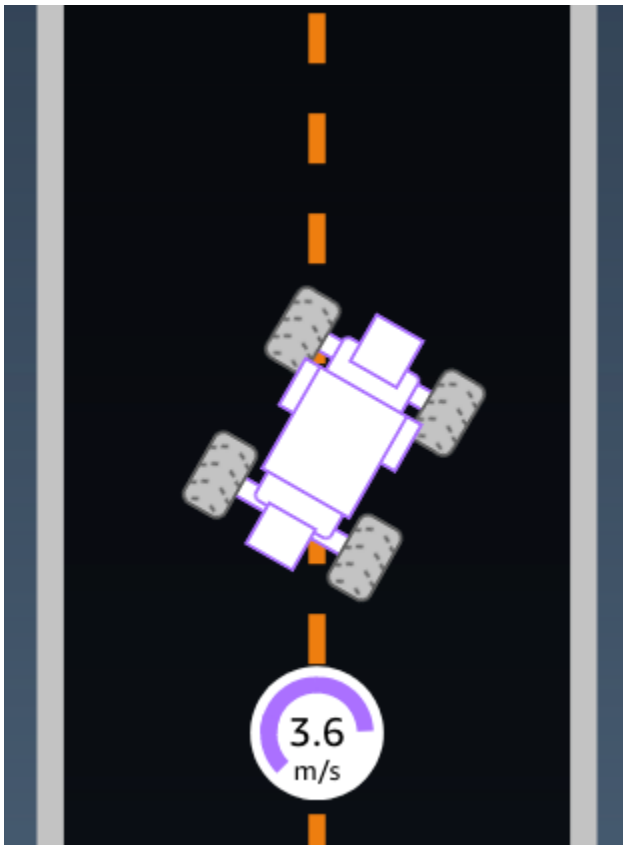

Exemple : Fonction de récompense utilisant le paramètre *speed*

Pour de plus amples informations, veuillez consulter [all_wheels_on_track](#).

steering_angle

Type : float

Plage : -30:30

Angle de direction, en degrés, des roues avant par rapport à l'axe central de l'agent. Le signe moins (-) indique une direction vers la droite et le signe plus (+) indique une direction vers la gauche. L'axe central de l'agent n'est pas nécessairement parallèle à la ligne centrale de la piste, comme illustré ci-après.

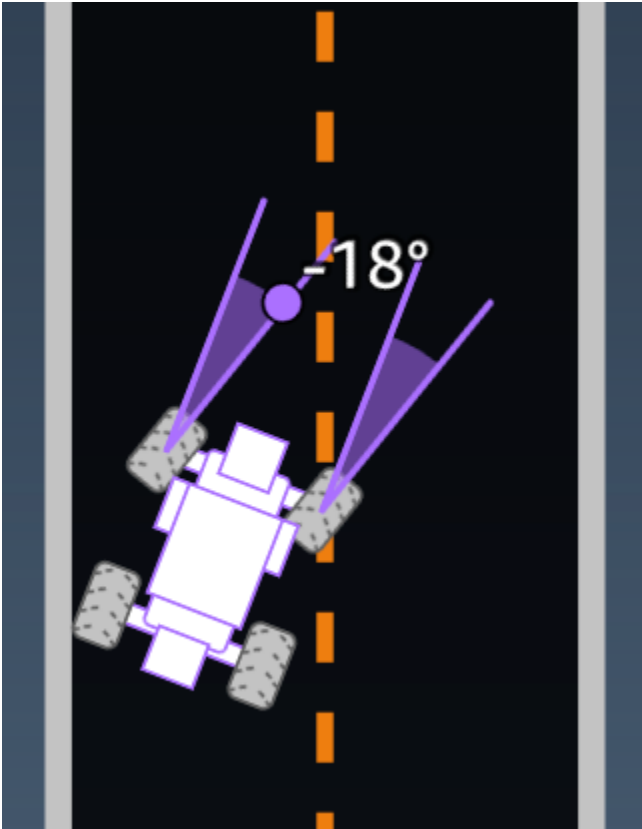

Exemple : Fonction de récompense utilisant le paramètre *steering_angle*

```
def reward_function(params):  
    ...  
    Example of using steering angle  
    ...  
  
    # Read input variable  
    abs_steering = abs(params['steering_angle']) # We don't care whether it is left or  
    right steering  
  
    # Initialize the reward with typical value  
    reward = 1.0  
  
    # Penalize if car steer too much to prevent zigzag
```

```
ABS_STEERING_THRESHOLD = 20.0
if abs_steering > ABS_STEERING_THRESHOLD:
    reward *= 0.8

return float(reward)
```

steps

Type : int

Plage : 0:N_{step}

Nombre d'étapes effectuées. Une étape correspond à une action effectuée par l'agent selon la politique actuelle.

Exemple : Fonction de récompense utilisant le paramètre *steps*

```
def reward_function(params):
    #####
    ...
    Example of using steps and progress
    ...

    # Read input variable
    steps = params['steps']
    progress = params['progress']

    # Total num of steps we want the car to finish the lap, it will vary depends on the
    track length
    TOTAL_NUM_STEPS = 300

    # Initialize the reward with typical value
    reward = 1.0

    # Give additional reward if the car pass every 100 steps faster than expected
    if (steps % 100) == 0 and progress > (steps / TOTAL_NUM_STEPS) * 100 :
        reward += 10.0

    return float(reward)
```

track_length

Type : float

Plage : $[0:L_{\max}]$

La longueur de la piste en mètres. L_{\max} is track-dependent.

track_width

Type : float

Plage : $0:D_{\text{track}}$

Largeur de la piste, en mètres.

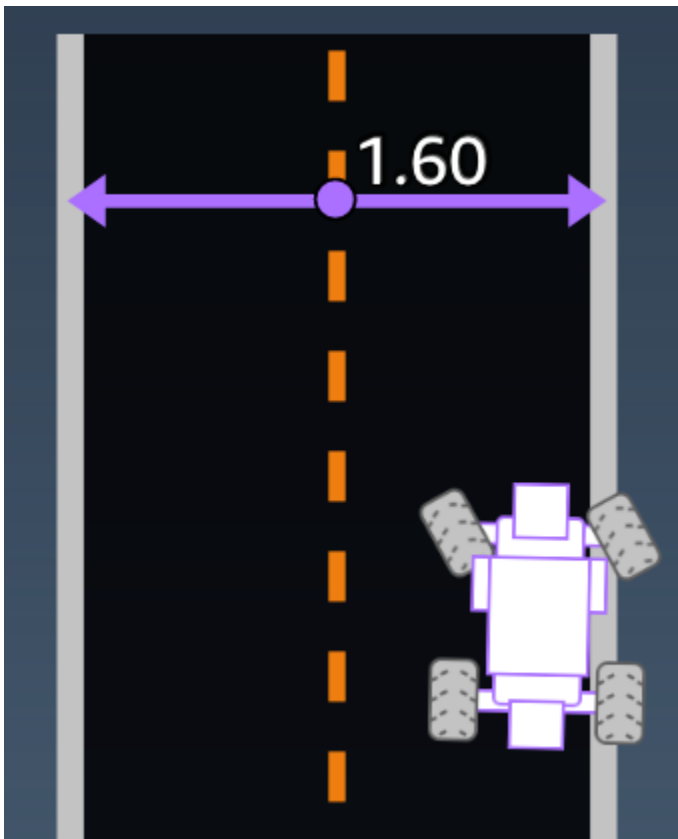

Exemple : Fonction de récompense utilisant le paramètre *track_width*

```
def reward_function(params):  
    #####  
    ...
```

```
Example of using track width
'''

# Read input variable
track_width = params['track_width']
distance_from_center = params['distance_from_center']

# Calculate the distance from each border
distance_from_border = 0.5 * track_width - distance_from_center

# Reward higher if the car stays inside the track borders
if distance_from_border >= 0.05:
    reward = 1.0
else:
    reward = 1e-3 # Low reward if too close to the border or goes off the track

return float(reward)
```

x, y

Type : float

Plage : 0:N

Emplacement, en mètres, du centre de l'agent le long des axes X et Y de l'environnement simulé contenant la piste. L'origine se trouve dans l'angle inférieur gauche de l'environnement simulé.

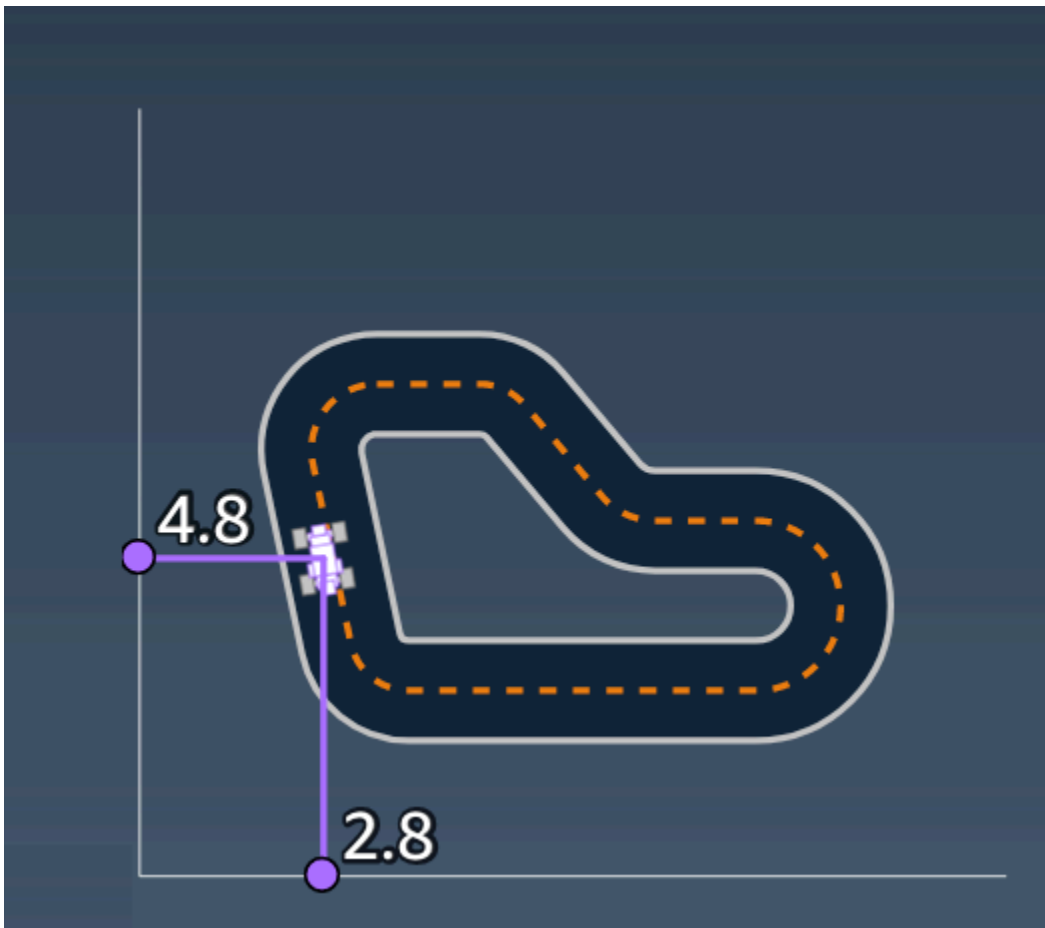

waypoints

Type : list de [float, float]

Plage : $[[x_{w,0}, y_{w,0}] \dots [x_{w,Max-1}, y_{w,Max-1}]]$

Liste ordonnée des jalons Max dépendants des pistes le long du centre de la piste. Chaque jalon est décrit par une coordonnée de $(x_{w,i}, y_{w,i})$. Pour une piste en anneau, le premier et le dernier points de route sont identiques. Pour une piste rectiligne ou autre piste sans anneau, le premier et le dernier points de route sont différents.

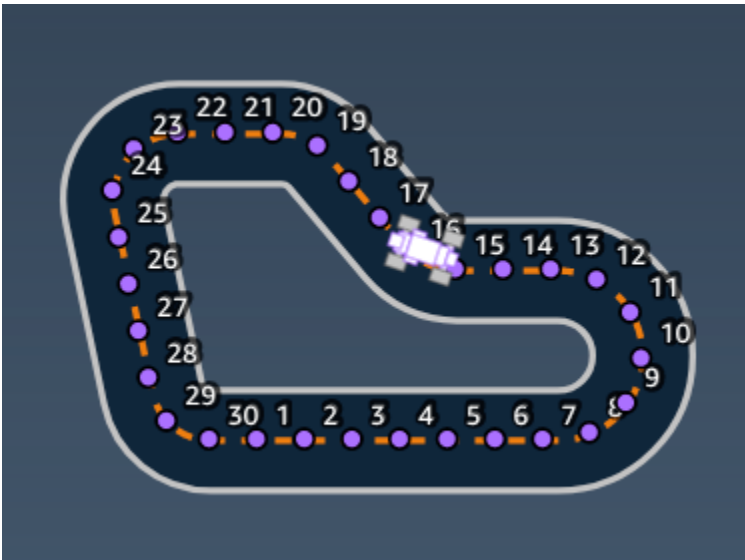

Exemple : Fonction de récompense utilisant le paramètre *waypoints*

Pour de plus amples informations, veuillez consulter [closest_waypoints](#).

Exemples de fonctions de DeepRacer récompense AWS

Vous trouverez ci-dessous quelques exemples de la fonction de DeepRacer récompense AWS.

Rubriques

- [Exemple 1 : suivre la ligne centrale dans les contre-la-montre](#)
- [Exemple 2 : rester à l'intérieur des deux frontières pendant les contre-la-montre](#)
- [Exemple 3 : éviter le zig-zag dans les contre-la-montre](#)
- [Exemple 4 : restez sur une voie sans percuter des obstacles immobiles ou des véhicules en mouvement](#)

Exemple 1 : suivre la ligne centrale dans les contre-la-montre

Cet exemple détermine à quelle distance l'agent se trouve de la ligne centrale et donne une récompense plus élevée si celui-ci est plus proche du centre de la piste, en encourageant l'agent à suivre de près la ligne centrale.

```
def reward_function(params):  
    '''  
    Example of rewarding the agent to follow center line  
    '''
```

```

# Read input parameters
track_width = params['track_width']
distance_from_center = params['distance_from_center']

# Calculate 3 markers that are increasingly further away from the center line
marker_1 = 0.1 * track_width
marker_2 = 0.25 * track_width
marker_3 = 0.5 * track_width

# Give higher reward if the car is closer to center line and vice versa
if distance_from_center <= marker_1:
    reward = 1
elif distance_from_center <= marker_2:
    reward = 0.5
elif distance_from_center <= marker_3:
    reward = 0.1
else:
    reward = 1e-3 # likely crashed/ close to off track

return reward

```

Exemple 2 : rester à l'intérieur des deux frontières pendant les contre-la-montre

Cet exemple donne simplement des récompenses élevées si l'agent reste à l'intérieur des frontières, et lui permet de trouver le meilleur chemin pour terminer un tour. Il est facile à programmer et à comprendre, mais sa convergence prend probablement plus de temps.

```

def reward_function(params):
    """
    Example of rewarding the agent to stay inside the two borders of the track
    """

    # Read input parameters
    all_wheels_on_track = params['all_wheels_on_track']
    distance_from_center = params['distance_from_center']
    track_width = params['track_width']

    # Give a very low reward by default
    reward = 1e-3

    # Give a high reward if no wheels go off the track and
    # the car is somewhere in between the track borders

```

```

if all_wheels_on_track and (0.5*track_width - distance_from_center) >= 0.05:
    reward = 1.0

# Always return a float value
return reward

```

Exemple 3 : éviter le zig-zag dans les contre-la-montre

Cet exemple incite l'agent à suivre la ligne centrale, mais le pénalise avec une récompense plus faible s'il change trop souvent de direction, ce qui permet d'éviter le comportement de zigzag. L'agent apprend à conduire en douceur dans le simulateur et conserve probablement le même comportement lorsqu'il est déployé sur le véhicule physique.

```

def reward_function(params):
    """
    Example of penalize steering, which helps mitigate zig-zag behaviors
    """

    # Read input parameters
    distance_from_center = params['distance_from_center']
    track_width = params['track_width']
    abs_steering = abs(params['steering_angle']) # Only need the absolute steering
    angle

    # Calculate 3 marks that are farther and father away from the center line
    marker_1 = 0.1 * track_width
    marker_2 = 0.25 * track_width
    marker_3 = 0.5 * track_width

    # Give higher reward if the car is closer to center line and vice versa
    if distance_from_center <= marker_1:
        reward = 1.0
    elif distance_from_center <= marker_2:
        reward = 0.5
    elif distance_from_center <= marker_3:
        reward = 0.1
    else:
        reward = 1e-3 # likely crashed/ close to off track

    # Steering penalty threshold, change the number based on your action space setting
    ABS_STEERING_THRESHOLD = 15

    # Penalize reward if the car is steering too much

```

```

if abs_steering > ABS_STEERING_THRESHOLD:
    reward *= 0.8

return float(reward)

```

Exemple 4 : restez sur une voie sans percuter des obstacles immobiles ou des véhicules en mouvement

Cette fonction de récompense récompense l'agent qui reste à l'intérieur des limites de la piste et le pénalise s'il s'approche trop près des objets situés devant lui. L'agent peut passer d'une voie à l'autre pour éviter les accidents. La récompense totale est une somme pondérée de la récompense et de la pénalité. L'exemple donne plus de poids à la pénalité afin d'éviter les accidents. Expérimentez avec différents poids moyens pour vous entraîner en fonction de différents résultats comportementaux.

```

import math
def reward_function(params):
    """
    Example of rewarding the agent to stay inside two borders
    and penalizing getting too close to the objects in front
    """
    all_wheels_on_track = params['all_wheels_on_track']
    distance_from_center = params['distance_from_center']
    track_width = params['track_width']
    objects_location = params['objects_location']
    agent_x = params['x']
    agent_y = params['y']
    _, next_object_index = params['closest_objects']
    objects_left_of_center = params['objects_left_of_center']
    is_left_of_center = params['is_left_of_center']
    # Initialize reward with a small number but not zero
    # because zero means off-track or crashed
    reward = 1e-3
    # Reward if the agent stays inside the two borders of the track
    if all_wheels_on_track and (0.5 * track_width - distance_from_center) >= 0.05:
        reward_lane = 1.0
    else:
        reward_lane = 1e-3
    # Penalize if the agent is too close to the next object
    reward_avoid = 1.0
    # Distance to the next object
    next_object_loc = objects_location[next_object_index]

```

```
distance_closest_object = math.sqrt((agent_x - next_object_loc[0])**2 + (agent_y -
next_object_loc[1])**2)
# Decide if the agent and the next object is on the same lane
is_same_lane = objects_left_of_center[next_object_index] == is_left_of_center
if is_same_lane:
    if 0.5 <= distance_closest_object < 0.8:
        reward_avoid *= 0.5
    elif 0.3 <= distance_closest_object < 0.5:
        reward_avoid *= 0.2
    elif distance_closest_object < 0.3:
        reward_avoid = 1e-3 # Likely crashed
# Calculate reward by putting different weights on
# the two aspects above
reward += 1.0 * reward_lane + 4.0 * reward_avoid
return reward
```

Importation et exportation de modèles dans la DeepRacer console AWS

Il existe des scénarios dans lesquels vous pourriez avoir besoin d'importer ou d'exporter un DeepRacer modèle AWS. Les coureurs qui ont participé à un événement parrainé par l'employeur peuvent exporter leurs modèles pour ne pas en perdre l'accès, tandis que les administrateurs de course peuvent fournir des modèles préentraînés que les participants pourront importer et utiliser pendant l'événement. Utilisez la page Vos modèles pour importer et exporter DeepRacer des modèles AWS dans la console.

Rubriques

- [Copiez votre DeepRacer modèle AWS sur Amazon S3](#)
- [Importez votre DeepRacer modèle AWS dans la console](#)
- [Résolution des problèmes](#)

Copiez votre DeepRacer modèle AWS sur Amazon S3

Pour copier un DeepRacer modèle AWS sur Amazon S3

1. Connectez-vous à la [DeepRacer console AWS](#).
2. Dans Apprentissage par renforcement, dans le volet de navigation, sélectionnez Vos modèles.
3. Sélectionnez le modèle que vous souhaitez importer en cochant la case à côté du nom du modèle. Vous ne pouvez copier qu'un seul modèle à la fois sur Amazon S3 depuis la console.
4. Choisissez le menu déroulant du bouton Actions, puis sélectionnez Copier vers S3.

Une nouvelle page Copier vers Amazon S3 s'ouvre.

5. Sur la page Copier vers Amazon S3, utilisez le sélecteur déroulant du compartiment Amazon S3 pour sélectionner le compartiment Amazon S3 vers lequel exporter le modèle. Les compartiments AWS DeepRacer S3 doivent inclure deepacer dans le nom.
 - Si vous ne disposez pas d'un compartiment Amazon S3 valide, créez-en un en choisissant Create a new bucket. Le sélecteur déroulant renseigne le nom du bucket au format suivant.
`aws-deepracer-assets-XXXXXXXX-XXXX-XXXX-XXXX-XXXXXXXXXXXX`
6. Ajoutez un préfixe de dossier facultatif à l'objet Amazon S3 dans le champ de préfixe d'objet S3.

7. Après avoir configuré le compartiment S3, sélectionnez les actifs que vous souhaitez inclure. Vous devez sélectionner au moins un type d'actif pour continuer.
 - **Modèle** : le dossier du modèle contient tous les fichiers nécessaires à l'importation d'un modèle.
 - **Journaux** : copie les journaux de formation et d'évaluation du modèle. Cette option inclut les `sim-trace/` dossiers `logs/metrics/`, et.
 - **Vidéo** : cette option copie le dossier des vidéos dans votre compartiment Amazon S3. Le dossier vidéos contient les `training/` dossiers `evaluation/` et. Ces dossiers incluent des vidéos vues du dessus, une vue à 45 degrés et une vue à 45 degrés avec la console superposée indiquant la position de la voiture sur la piste.
8. Lorsque vous appuyez sur Copier, une fenêtre contextuelle vous informant que vous êtes responsable des frais de stockage des données Amazon S3 apparaît. Si vous êtes d'accord avec les conditions, appuyez sur le bouton Copier dans la fenêtre contextuelle.
9. Une fois le processus de copie lancé, vous serez redirigé vers la page Vos modèles dans la console. Une bannière en haut de la page indiquera le statut actuel. Lorsque le processus d'exportation est terminé, la bannière confirme la réussite de l'exportation.

Fichiers requis pour l'importation de modèles

Pour télécharger un dossier de modèles pour un modèle entraîné en dehors de la console, suivez les étapes de la page [Uploading objects](#) de la documentation Amazon S3. Le tableau suivant contient la liste des fichiers requis pour l'importation du modèle. Si l'un des fichiers requis est manquant, l'importation du modèle échouera.

Les modèles entraînés dans la DeepRacer console AWS utilisent le format de nom de dossier DAY/MONTH/YEAR/TIME GMT. Notre modèle d'exemple a été exporté le 30 novembre 2023 et le nom du dossier est `Thu, 30 Nov 2023 19:01:24 GMT`. Dans cet exemple, nous appelons ce dossier `root`.

Fichiers requis pour les importations de modèles

Nom de fichier	Chemin du dossier	Description
<code>.coach_checkpoint</code>	<code>racine/modèle/</code>	Le fichier de point de contrôle du coach contient la clé du point de contrôle du modèle utilisé lors de l'importation.

Nom de fichier	Chemin du dossier	Description
fichiers de copie	racine/modèle/	Les fichiers de points de contrôle sont des instantanés des poids du modèle pris à différentes étapes de l'entraînement. Ils incluent les <code>ckpt.meta</code> fichiers <code>ckpt.index</code> <code>ckpt.data</code> , et.
model_metadata.json	racine/	Le fichier de métadonnées du modèle contient des paramètres qui incluent les définitions de l'espace d'action, la configuration du capteur et la sélection de l'algorithme d'apprentissage.
reward_function.py	racine/	Un fichier python contenant la fonction de récompense utilisée pour entraîner le modèle.

Les fichiers de métriques ne sont pas nécessaires pour importer votre modèle. Si ces fichiers ne sont pas inclus, les statistiques d'entraînement et le graphique des récompenses du modèle ne seront pas disponibles sur la console.

Fichiers facultatifs pour les importations de modèles

Nom de fichier	Chemin du dossier	Description
training_params.yaml	racine/	Le fichier <code>training_params</code> contient des données relatives aux tâches d'entraînement, notamment des informations sur le circuit et le véhicule,

Nom de fichier	Chemin du dossier	Description
		les noms des pilotes et des modèles, ainsi que les chemins de dossiers pour les artefacts d'entraînement.
hyperparamètres.json	racine/ip/	Contient les informations d'hyperparamètres du modèle, telles que la taille du lot, le type de perte, le taux d'apprentissage et le nombre d'époques.
entraînement*.json	root/metrics/training/	Utilisé pour visualiser les métriques d'entraînement du modèle dans la DeepRacer console AWS.

Importez votre DeepRacer modèle AWS dans la console

Cette section explique le processus d'importation d'un DeepRacer modèle AWS sur la console. Avant de pouvoir importer un modèle, vous devez copier l'URL Amazon S3 du dossier du modèle.

Copiez l'URL du compartiment AWS DeepRacer Amazon S3

1. Connectez-vous à la [console Amazon S3](#) et accédez à la page Buckets.
2. Sélectionnez le compartiment Amazon S3 que vous avez créé pour votre DeepRacer modèle AWS en appuyant sur le lien figurant sur le nom du compartiment. Le format des compartiments S3 créés dans la DeepRacer console AWS est `aws-deepracer-assets-XXXXXXXX-XXXX-XXXX-XXXXXXXXXXXX`.
3. Dans l'onglet Objects du DeepRacer compartiment AWS :
 - a. Sélectionnez le modèle que vous souhaitez importer en appuyant sur le lien du nom de l'objet du modèle dans le champ Nom.

La liste des sous-dossiers s'affiche.

- b. Sélectionnez la racine du dossier modèle en cochant la case à côté du nom du dossier. Les modèles entraînés dans la DeepRacer console AWS utilisent le format de nom de dossier DAY/MONTH/YEAR/TIME GMT.
4. Une fois que vous avez accédé à la racine du dossier du modèle, sélectionnez le bouton Copier l'URL S3. Les boutons Copier l'URL s3, Copier l'URL, Ouvrir et Supprimer seront grisés jusqu'à ce que vous cochiez la case à côté du nom du modèle.

 Note

Si vous avez ajouté un préfixe lors du processus de copie vers S3, par exemple *my_model/version_2*, le chemin de votre dossier de modèles est `deep_racer_bucket/model_name/my_model/version_2/root/`.

Importez votre modèle dans la DeepRacer console AWS

1. Sur la [DeepRacer console AWS](#), accédez à la page Vos modèles.
2. Cliquez sur le bouton Importer un modèle sur le conteneur des modèles.

La page du modèle d'importation apparaîtra.

3. Dans la section Importer :
 - Entrez l'URL Amazon S3 du dossier modèle que vous souhaitez importer. Le format de l'URL Amazon S3 est le suivants : `//deep_racer_bucket/model_name/prefix/root`.
4. Dans la section Détails :
 - a. Entrez le nom du modèle.
 - b. Ajoutez une description facultative pour le modèle.
 - c. Si vous utilisez un compte administrateur en mode multi-utilisateurs, choisissez l'utilisateur pour lequel vous importez le modèle dans le sélecteur déroulant.
5. Sélectionnez le bouton Importer en bas de l'écran.
6. Une fois le processus d'importation lancé, vous serez redirigé vers la page Vos modèles dans la console. Une bannière en haut de la page indiquera le statut actuel, et le modèle apparaîtra dans votre liste de modèles avec Importation. comme son statut. Lorsque le processus d'importation

est terminé, la bannière confirme la réussite de l'importation et le statut de votre modèle passe de Import. à Ready.

Résolution des problèmes

Erreur de copie du modèle

Nous n'avons pas pu copier votre modèle malgré plusieurs tentatives. Si le modèle se trouve toujours dans votre compartiment S3, réessayez d'importer le modèle en sélectionnant le modèle dans le tableau des erreurs du modèle, puis en choisissant Mettre à jour, puis en choisissant Importer. Ou, si vous disposez d'une copie locale du modèle, vous pouvez l'importer manuellement en suivant les étapes de la page [Uploading objects](#) de la documentation Amazon S3.

Le compartiment Amazon S3 n'existe pas

Nous n'avons pas pu copier le modèle car le compartiment S3 dans lequel ce modèle était stocké a été supprimé. Si vous avez une copie du modèle, placez-la dans un compartiment S3 portant son nom, puis réessayez de l'importer en suivant les étapes décrites dans la [Importez votre DeepRacer modèle AWS dans la console](#) section. `deepracer`

Impossible d'accéder au compartiment Amazon S3

Les autorisations pour le compartiment Amazon S3 dans lequel ce modèle est stocké ont changé. Nous n'avons donc pas pu copier le modèle. Cela peut se produire pour deux raisons : vous avez directement modifié les autorisations sur l'AWS DeepRacer S3 ou la politique des rôles DeepRacer de service AWS. Si vous avez directement modifié les autorisations de votre compartiment AWS DeepRacer S3, restaurez les autorisations de compartiment en suivant les étapes de la section [Ajout d'une politique de compartiment à l'aide de la page de console Amazon S3](#) en utilisant la politique suivante :

JSON

```
{
  "Version": "2012-10-17",
  "Statement": [
    {
      "Sid": "Stmt1586917903457",
      "Effect": "Allow",
```

```
    "Principal": {
      "Service": "deepracer.amazonaws.com"
    },
    "Action": [
      "s3:GetObjectAcl",
      "s3:GetObject",
      "s3:PutObject",
      "s3:PutObjectAcl"
    ],
    "Resource": [
      "arn:aws:s3:::your-bucket-name",
      "arn:aws:s3:::your-bucket-name/*"
    ]
  }
]
```

Pour importer le modèle après avoir restauré les autorisations du bucket, sélectionnez le modèle dans le tableau des erreurs du modèle, puis choisissez Mettre à jour. Lorsque la page d'importation du modèle apparaît, choisissez Importer.

Le fichier de modèle n'existe pas

Nous ne pouvons pas copier le modèle car il a été supprimé du compartiment Amazon S3. Si vous avez toujours le fichier, essayez de le restaurer dans votre DeepRacer compartiment AWS, puis sélectionnez le modèle dans le tableau des erreurs du modèle et choisissez Mettre à jour. Lorsque la page d'importation du modèle apparaît, choisissez Importer. Si vous disposez d'une copie locale du modèle, vous pouvez importer les fichiers manuellement en suivant les étapes de la page [Uploading objects](#) de la documentation Amazon S3.

Le fichier Coach n'existe pas

Nous ne pouvons pas copier le modèle car les métadonnées du point de contrôle du coach ont été supprimées du compartiment Amazon S3. Si vous avez toujours le fichier, essayez de le restaurer dans votre DeepRacer compartiment AWS, puis sélectionnez le modèle dans le tableau des erreurs du modèle et choisissez Mettre à jour. Lorsque la page d'importation du modèle apparaît, choisissez Importer. Si vous disposez d'une copie locale du modèle, vous pouvez importer les fichiers manuellement en suivant les étapes de la page [Uploading objects](#) de la documentation Amazon S3.

Le fichier Checkpoint n'existe pas

Nous ne pouvons pas copier le modèle car les fichiers de point de contrôle ont été supprimés du compartiment Amazon S3. Si vous avez toujours les fichiers, essayez de les restaurer dans votre DeepRacer compartiment AWS, puis sélectionnez le modèle dans le tableau des erreurs du modèle et choisissez Mettre à jour. Lorsque la page d'importation du modèle apparaît, choisissez Importer. Si vous disposez d'une copie locale des fichiers, vous pouvez les importer manuellement en suivant les étapes de la page [Uploading objects](#) de la documentation Amazon S3.

Le fichier de modèle est trop volumineux

Votre fichier modèle dépasse la limite de taille de fichier de 1 Go que le service peut créer. Il a donc été modifié. Ce modèle ne sera pas importé. Pour supprimer ce message, sélectionnez le modèle dans le tableau des erreurs du modèle, puis choisissez Supprimer.

Le fichier de point de contrôle est trop volumineux

Votre fichier de point de contrôle dépasse la limite de taille de fichier de 1 Go que le service peut créer. Il a donc été modifié. Ce modèle ne sera pas importé. Pour supprimer ce message, sélectionnez le modèle dans le tableau des erreurs du modèle, puis choisissez Supprimer.

Le fichier de métadonnées est trop volumineux

Votre fichier YAML dépasse la limite de 10 Mo que le service peut créer. Il a donc été modifié. Ce modèle ne sera pas importé. Pour supprimer ce message, sélectionnez le modèle dans le tableau des erreurs du modèle, puis choisissez Supprimer.

Modèle non valide

Nous ne pouvons pas valider votre modèle car il a été modifié. Si vous avez une copie du modèle, essayez de le remplacer dans votre compartiment AWS DeepRacer S3, puis sélectionnez le modèle dans le tableau des erreurs du modèle et choisissez Mettre à jour. Lorsque la page d'importation du modèle apparaît, choisissez Importer.

Autorisations manquantes ou incorrectes

Nous n'avons pas pu copier le modèle car les autorisations disponibles avec AWS DeepRacer lorsque vous l'avez formé ont été supprimées. Pour autoriser AWS DeepRacer à recréer les autorisations requises, choisissez le modèle dans le tableau des erreurs du modèle, puis choisissez

Mettre à jour. Lorsque la page d'importation du modèle apparaît, choisissez Importer. AWS DeepRacer recréera les autorisations, puis copiera le modèle.

Gérez votre DeepRacer véhicule AWS

Après avoir terminé la formation et l'évaluation d'un DeepRacer modèle AWS dans le DeepRacer simulateur AWS, vous pouvez déployer le modèle sur votre DeepRacer véhicule AWS. Vous pouvez définir le véhicule afin qu'il soit piloté sur la piste et évaluer les performances du modèle dans un environnement physique. Cette situation imite une course autonome réelle.

Avant de piloter votre véhicule pour la première fois, vous devez le configurer, installer les mises à jour logicielles et calibrer son sous-système de transmission.

Pour piloter votre véhicule sur une piste physique, vous devez disposer d'une piste. Pour de plus amples informations, consultez [Construisez votre parcours physique](#).

Rubriques

- [Apprenez à connaître votre DeepRacer véhicule AWS](#)
- [Choisissez un réseau Wi-Fi pour votre DeepRacer véhicule AWS](#)
- [Lancez la console de l'appareil du DeepRacer véhicule AWS](#)
- [Calibrez votre véhicule AWS DeepRacer](#)
- [Importez un modèle sur votre DeepRacer véhicule AWS](#)
- [Conduisez votre DeepRacer véhicule AWS](#)
- [Inspectez et gérez les paramètres de votre DeepRacer véhicule AWS](#)
- [Afficher les journaux de vos DeepRacer véhicules AWS](#)

Apprenez à connaître votre DeepRacer véhicule AWS

Votre DeepRacer véhicule AWS est un véhicule à quatre roues motrices adapté à l'apprentissage automatique, alimenté par batterie, à l' Wi-Fi-connecté échelle 1/18e, équipé d'une caméra frontale de 4 mégapixels et d'un module de calcul basé sur Ubuntu.

Le véhicule peut être piloté de manière autonome via l'exécution de l'inférence basée sur un modèle d'apprentissage par renforcement dans son module de calcul. Vous pouvez également piloter le véhicule manuellement, sans déployer de modèle d'apprentissage par renforcement. Si vous n'avez pas encore acheté de DeepRacer véhicule AWS, vous pouvez en [commander un ici](#).

Le DeepRacer véhicule AWS est propulsé par un moteur à balais. La vitesse est contrôlée par un régulateur de tension qui contrôle la vitesse de rotation du moteur. Le [servomécanisme](#)

[\(servomécanisme\)](#) qui actionne le système de direction est protégé par le capot noir du châssis du véhicule AWS DeepRacer .

Rubriques

- [Inspectez votre DeepRacer véhicule AWS](#)
- [Chargez et installez vos DeepRacer batteries AWS](#)
- [Testez votre module DeepRacer de calcul AWS](#)
- [Éteignez votre DeepRacer véhicule AWS](#)
- [Indicateurs LED DeepRacer pour véhicules AWS](#)
- [Pièces de rechange pour DeepRacer appareils AWS](#)

Inspectez votre DeepRacer véhicule AWS

Lorsque vous ouvrez le boîtier de votre DeepRacer véhicule AWS, vous devriez trouver les composants et accessoires suivants :



Éléments	Commentaires
Châssis du véhicule [1]	Inclut une caméra installée à l' avant, qui permet de capturer les expériences de pilotage, ainsi que le module de calcul pour le pilotage autonome. Vous pouvez afficher les images capturées par la caméra sous forme de vidéo en streaming sur la console de l'appareil du véhicule. Le châssis renferme un moteur électrique à charbon, un variateur de vitesse électronique (ESC) et un servomécanisme (servo)
Carrosserie du véhicule [2]	Retirez la carrosserie lorsque vous configurez le véhicule.
Câble micro-USB vers USB-A [3]	Utilisez ce câble pour prendre en charge la fonctionnalité USB-OTG .
Batterie de calcul [4]	Utilisez-le pour alimenter le module de calcul qui exécute l'inférence sur un modèle d'apprentissage DeepRacer par renforcement AWS téléchargé.
Câble du connecteur de la batterie de calcul [5]	Utilisez ce câble USB C vers USB C pour connecter le module de calcul à la batterie. Si vous disposez d'une batterie de calcul Dell, ce câble sera plus long.
Câble d'alimentation [6a]	Utilisez ce câble pour relier l'adaptateur secteur à une prise de courant.
Adaptateur secteur [6b]	Utilisez ce dernier pour charger la batterie de calcul et le module de calcul.
Broches (pièces détachées) [7]	Permettent de fixer le module de calcul au châssis du véhicule. Il s'agit d'éléments supplémentaires.

Éléments	Commentaires
Batterie du véhicule [8]	Une LiPo batterie de 7,4 V pour alimenter le moteur.
Adaptateur de charge de batterie du véhicule [9a]	Utilisez le chargeur pour recharger la batterie du véhicule qui alimente la chaîne de transmission du véhicule.
Câble de charge de la batterie du véhicule [9b]	Utilisez l'adaptateur pour connecter le chargeur de batterie du véhicule à une prise électrique.
Câble de déverrouillage de la batterie [10]	Utilisez ce câble si votre batterie passe en état de verrouillage.

Pour configurer votre DeepRacer véhicule AWS, vous devez également disposer des éléments suivants :

- Un ordinateur avec un port USB et un accès à Internet
- Un réseau Wi-Fi connecté à Internet
- Un compte AWS.

Suivez maintenant les instructions de la [section suivante](#) pour vérifier que la batterie du véhicule et la batterie externe sont chargées.

Chargez et installez vos DeepRacer batteries AWS

Votre DeepRacer véhicule AWS dispose de deux sources d'alimentation : la batterie du véhicule et la banque d'alimentation du module de calcul.

La batterie externe alimente le module de calcul. Le module de calcul maintient la connexion Wi-Fi, effectue des inférences sur un DeepRacer modèle AWS déployé et émet une commande demandant au véhicule d'effectuer une action.

La batterie du véhicule alimente le moteur pour faire bouger le véhicule. Elle dispose de deux ensembles de câbles. L'ensemble à deux câbles rouge et noir est utilisé pour se connecter à l'ESC du véhicule et l'ensemble à trois câbles bleu (ou noir), blanc et rouge sert à se connecter au chargeur. Pour la conduite, seul le groupe à deux câbles doit être connecté au véhicule.

Après une recharge complète, la tension de la batterie baisse au fur et à mesure que la batterie se décharge. Au fur et à mesure que la tension baisse, le couple disponible baisse. Par conséquent, le même paramètre de vitesse entraînera une vitesse plus lente sur la piste. Lorsque la batterie est complètement vide, le véhicule s'arrête. Pour la conduite autonome dans des conditions normales, la batterie dure généralement entre 15 et 25 minutes. Pour garantir un comportement cohérent, il est recommandé de charger la batterie toutes les 15 minutes d'utilisation.

Pour installer et recharger la batterie du véhicule et la batterie externe, suivez les étapes ci-dessous.

1. Retirez la coque de votre DeepRacer véhicule AWS.
2. Enlevez les quatre clips du châssis. Soulevez avec précaution le châssis du véhicule tout en veillant à ce que les câbles restent branchés.
3. Pour charger et installer la batterie du véhicule, procédez comme suit :
 - a. Pour charger la batterie, branchez le groupe à trois câbles sur le chargeur pour connecter la batterie à l'adaptateur, puis branchez l'adaptateur à une prise murale ou à un port USB si un câble USB est utilisé pour charger la batterie.

Pour obtenir une illustration graphique de la façon de charger la batterie du véhicule à l'aide du chargeur inclus, consultez [the section called “Comment charger la batterie du module d'entraînement du véhicule”](#).

- b. Une fois la batterie chargée, branchez le groupe à deux câbles du câble de batterie du véhicule au connecteur de câbles noir et rouge de votre véhicule.
 - c. Pour sécuriser la batterie du véhicule, attachez-la sous le véhicule châssis avec les sangles prévues à cet effet.

Assurez-vous que tous les câbles sont contenus à l'intérieur du véhicule.

- d. Pour vérifier si la batterie du véhicule est chargée, procédez comme suit :
 - i. Faites glisser l'interrupteur du véhicule pour allumer ce dernier.
 - ii. Vous devez entendre deux bips.

Si ce n'est pas le cas, cela signifie que le véhicule n'est pas chargé. Retirez la batterie du véhicule et répétez l'étape 1 ci-dessus pour recharger la batterie.

- iii. Lorsque vous n'utilisez pas le véhicule, faites glisser le commutateur d'alimentation du véhicule pour éteindre la batterie du véhicule.

4. Pour vérifier le niveau de charge de la batterie externe, procédez comme suit :
 - a. Appuyez sur le bouton d'alimentation de la batterie externe.
 - b. Déterminez le niveau de charge avec les quatre voyants en regard du bouton d'alimentation.

Si les quatre voyants sont allumés, cela signifie que la batterie externe est complètement chargée. Si aucun des voyants n'est allumé, cela signifie que la batterie externe doit être rechargée.
 - c. Pour recharger la batterie externe, insérez la fiche USB C de l'adaptateur dans le port USB C de la batterie externe. La recharge complète de la batterie externe prend du temps. Une fois la recharge terminée, répétez l'étape 4 pour vérifier que la batterie externe est complètement chargée.
5. Pour installer la batterie externe, procédez comme suit :
 - a. Insérez la batterie externe sur son support. Le bouton d'alimentation et le port USB C doivent faire face à l'arrière du véhicule.
 - b. Utilisez la sangle pour attacher en toute sécurité la batterie externe au châssis du véhicule.

 Note

Ne connectez pas la batterie externe au module de calcul à cette étape.

Testez votre module DeepRacer de calcul AWS

Testez le module de calcul pour vérifier son démarrage. Pour tester le module à l'aide d'une source d'alimentation externe, procédez comme suit :

Pour tester le module de calcul de votre véhicule

1. Connectez le module de calcul à une source d'alimentation. Connectez le câble d'alimentation à l'adaptateur, branchez le câble d'alimentation à une prise électrique, et insérez la fiche USB C de l'adaptateur dans le port USB C du module de calcul.
2. Activez le module de calcul du véhicule en appuyant sur le bouton d'alimentation situé sur le module.
3. Pour vérifier le statut du module de calcul, observez les voyants :

- Voyant bleu fixe

Le module de calcul est activé, connecté au Wi-Fi spécifié et opérationnel.

Lorsque le module est dans cet état, vous pouvez vous y connecter après l'avoir branché à un moniteur à l'aide d'un câble HDMI, d'une souris et d'un clavier USB. Lors de la première connexion, utilisez `deepracer` comme nom d'utilisateur et mot de passe. Vous serez ensuite invité à réinitialiser le mot de passe pour les futures connexions. Pour des raisons de sécurité, choisissez une expression de mot de passe forte pour le nouveau mot de passe.

- Voyant rouge clignotant

Le module de calcul est en mode configuration.

- Voyant jaune fixe

Le module de calcul est en cours d'initialisation.

- Voyant rouge fixe

Le module de calcul n'a pas réussi à se connecter au réseau Wi-Fi.

4. Lorsque vous avez terminé le test, désactivez le module de calcul en appuyant sur le bouton d'alimentation situé sur le module, puis débranchez-le de la source d'alimentation externe.

Éteignez votre DeepRacer véhicule AWS

Pour éteindre votre DeepRacer véhicule AWS, débranchez-le de la source d'alimentation externe. Vous pouvez également appuyer sur le bouton d'alimentation situé sur l'appareil jusqu'à ce que le voyant d'alimentation s'éteigne.

Indicateurs LED DeepRacer pour véhicules AWS

Votre DeepRacer véhicule AWS dispose de deux ensembles d'indicateurs LED pour l'état du véhicule et pour une identification visuelle personnalisable de votre véhicule, respectivement.

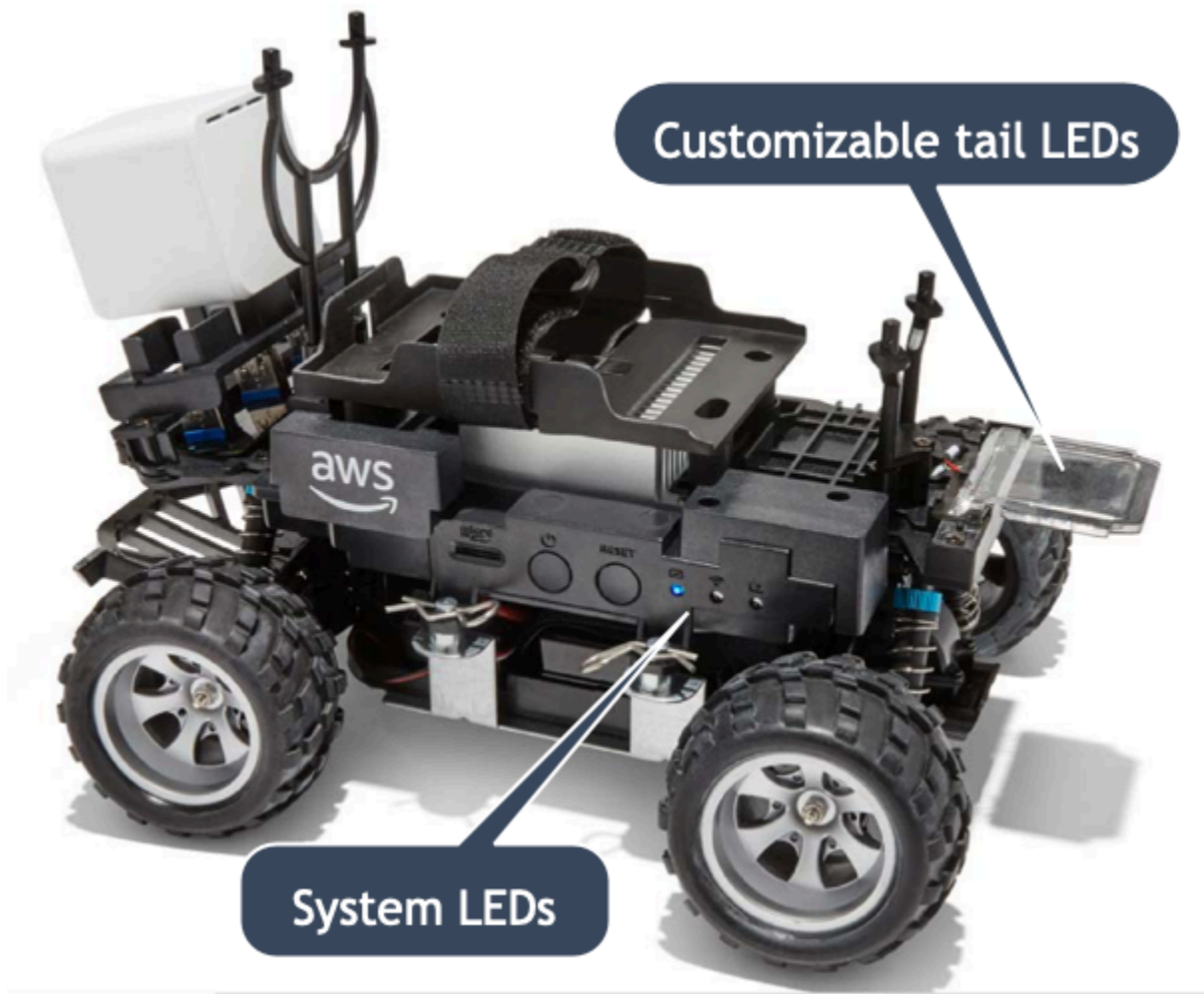

Les détails sont présentés comme suit.

Rubriques

- [Indicateurs LED DeepRacer du système de véhicule AWS](#)
- [Identification DeepRacer du véhicule AWS LEDs](#)

Indicateurs LED DeepRacer du système de véhicule AWS

Les voyants LED du système AWS DeepRacer pour véhicules sont situés sur le côté gauche du châssis du véhicule lorsque celui-ci est en position avancée devant vous.

Les trois systèmes LEDs sont positionnés après le bouton RESET. La première LED (dans la zone gauche de votre champ de vision) indique l'état de l'alimentation du système. La deuxième LED (milieu) est réservée pour une utilisation ultérieure. La dernière LED (droite) indique l'état de la connexion Wi-Fi.

Type de LED	Couleur	Statut
Alimentation	Désactivé	Absence d'alimentation.
	Clignotement jaune	Le BIOS et le système d'exploitation sont en cours de chargement.
	Jaune fixe	Le système d'exploitation est chargé.
	Bleu fixe	L'application est en cours d'exécution.
	Clignotement bleu	Une mise à jour logicielle est en cours.
	Rouge fixe	Une erreur se produit pendant le démarrage du système ou le démarrage d'une application.
Wi-Fi	Désactivé	Absence de connexion Wi-Fi.
	Clignotement bleu	Le véhicule se connecte au réseau Wi-Fi.
	Rouge fixe pendant 2 secondes, puis éteinte	La connexion Wi-Fi a échoué.
	Bleu fixe	La connexion Wi-Fi est établie.

Identification DeepRacer du véhicule AWS LEDs

Les DeepRacer véhicules AWS personnalisés se LEDs trouvent à l'arrière du véhicule. Elles sont utilisées pour aider à identifier votre véhicule lors de courses auxquelles participent plusieurs véhicules. Vous pouvez utiliser la console des DeepRacer appareils AWS pour [leur définir la couleur prise en charge](#) de votre choix.

Pièces de rechange pour DeepRacer appareils AWS

Note

L' DeepRacer appareil AWS utilise les châssis de [WLToys voiture télécommandés \(RC\) A949 et A979](#). Pour consulter la liste actualisée des pièces disponibles pour votre DeepRacer appareil AWS, consultez la [DeepRacer vitrine AWS](#).







Pièces de rechange pour DeepRacer appareils AWS







Partie	Nom
	Batterie informatique de rechange







Partie	Nom
	<p><u>Batterie de calcul de recharge</u></p>







Partie	Nom
	<u>Batterie informatique de recharge</u>





Partie	Nom
	<p><u>Batterie lithium 7,4 V 1100 mAh</u></p>
	<p><u>Câble de déverrouillage de la batterie de DeepRacer voiture AWS</u></p>
	<p><u>Pneu</u></p>
	<p><u>Pare-chocs avant</u></p>

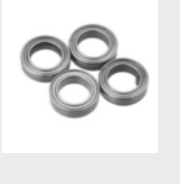



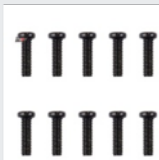

Partie	Nom
	Bras de suspension
	Cardan
	Boîtier style C
	Arbre de transmission
	Vis tête ronde M2* 17,5 mm
	Châssis
	Essieu de direction

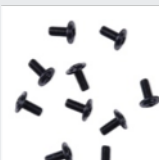
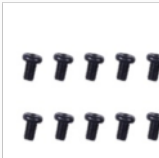
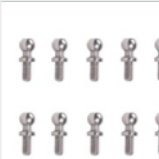





Partie	Nom
	Cadre suspension arrière
	Écrou hexagonal de jonction en métal (jeu)
	Support de boîte de vitesse
	Support du différentiel
	Noix de différentiel
	Protection avant-arrière
	Boîtier pour servo

Partie	Nom
	<u>Arbre de direction central</u>
	Absorbeur de choc
	Bras du servo
	<u>Mécanisme différentiel</u>
	<u>Engrenage de réduction</u>
	<u>Base moteur</u>
	<u>Moteur de direction 17 g</u>

Partie	Nom
	Joint pour vis du moteur, emplacement fixe
	Moteur 390
	Connecteur hexagonal 4x8x3 mm
	Connecteur hexagonal 8x12x3,5 mm
	Roulement à billes 7x11x3 mm
	Roulement à billes 8x12x3,5 mm
	Rondelle pont milieu

Partie	Nom
	Vis 2,6x6 mm
	Vis 2x7 mm
	Vis 2,5x8 mm
	Vis 2x16 mm
	Vis 2,5x6x6 mm
	Vis 3x5 mm
	Vis pour rotule 10,8x4 mm

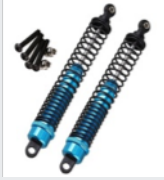
Partie	Nom
	Vis 2x6 mm
	Vis 2x9,5 mm
	Contre-écrou M3
	Axe d'articulation de l'essieu
	Arbre de direction
	Axe bras pivotant
	Vis 2x29 km

Partie	Nom
	<u>Broches</u>
	<u>Suspension avant</u>
	<u>Chargeur</u>
	<u>Pignon du moteur en métal</u>
	<u>Suspension arrière</u>
	<u>ESC</u>

Choisissez un réseau Wi-Fi pour votre DeepRacer véhicule AWS

La première fois que vous ouvrez votre DeepRacer véhicule AWS, vous devez le configurer pour qu'il se connecte à un réseau Wi-Fi. Effectuez cette configuration pour mettre à jour le logiciel du véhicule et pour obtenir l'adresse IP permettant d'accéder à la console de l'appareil du véhicule.

Cette section explique les étapes permettant d'effectuer les tâches suivantes :

- Connecter votre ordinateur portable ou votre ordinateur de bureau à votre véhicule
- Configurer la connexion Wi-Fi du véhicule
- Mettre à jour le logiciel du véhicule
- Obtenir l'adresse IP du véhicule
- Tester le véhicule

Utilisez un ordinateur portable ou un ordinateur de bureau pour effectuer les tâches de configuration. L'ordinateur utilisé pour la configuration sera nommé « votre ordinateur » afin d'éviter toute confusion avec le module de calcul du véhicule, qui exécute le système d'exploitation Ubuntu.

Après la configuration initiale de la connexion Wi-Fi, vous pouvez suivre les mêmes instructions pour choisir un autre réseau Wi-Fi.

Note

AWS DeepRacer ne prend pas en charge les réseaux Wi-Fi qui nécessitent une vérification active du [captcha](#) pour pouvoir se connecter.

Rubriques

- [Préparez-vous à configurer la connexion Wi-Fi pour votre DeepRacer véhicule AWS](#)
- [Configuration de la connexion Wi-Fi et mise à jour du logiciel de votre DeepRacer véhicule AWS](#)

Préparez-vous à configurer la connexion Wi-Fi pour votre DeepRacer véhicule AWS

Pour configurer la connexion Wi-Fi de votre véhicule, connectez votre ordinateur portable ou de bureau au module informatique de votre véhicule à l'aide du câble USB-to-USB C inclus.

Pour connecter votre ordinateur au module de calcul de votre véhicule, suivez les étapes ci-dessous.

1. Assurez-vous que votre ordinateur est déconnecté du Wi-Fi avant de connecter votre appareil.
2. Insérez l'extrémité USB du câble USB-to-USB C dans le port USB de votre ordinateur.
3. Insérez la fiche USB C du câble dans le port USB C de votre véhicule.

Vous êtes maintenant prêt à configurer la connexion Wi-Fi de votre véhicule.

Configuration de la connexion Wi-Fi et mise à jour du logiciel de votre DeepRacer véhicule AWS

Avant de suivre les étapes ci-dessous pour configurer la connexion Wi-Fi, assurez-vous d'avoir suivi les étapes de [the section called " Préparez-vous à configurer le Wi-Fi "](#).

1. Notez le mot de passe Host name (Nom d'hôte) imprimé sous votre véhicule. Vous en aurez besoin pour vous connecter à la console de commande de l'appareil pour effectuer la configuration.
2. Sur votre ordinateur, accédez à `https://deep racer . aws` pour lancer la console de commande de l'appareil de votre véhicule.
3. Un message indiquant que la connexion n'est pas privée ou sécurisée s'affiche. Vous êtes invité à effectuer l'une des actions suivantes :
 - a. Dans Chrome, choisissez Avancé, puis passez à **<device_console_ip_address>** (non sécurisé).
 - b. Dans Safari, choisissez Détails (Détails), suivez le lien Visit this website (Consulter ce site web), puis choisissez Visit Websites (Consulter les sites web). Si vous êtes invité à saisir votre mot de passe pour mettre à jour les paramètres d'approbation du certificat, saisissez le mot de passe, puis choisissez Update settings (Mettre à jour les paramètres).
 - c. Dans Opera, choisissez Continue Anyway (Continuer quand même) lorsque vous êtes averti qu'un certificat n'est pas valide.
 - d. Dans Edge, choisissez Détails (Détails), puis choisissez Go on to the webpage (Not recommended) (Accéder à la page web (non recommandé)).
 - e. Dans Firefox, choisissez Advanced (Avancé), choisissez Add Exception (Ajouter une exception), puis choisissez Confirm Security Exception (Confirmer l'exception de sécurité).

4. Sous Déverrouillez votre DeepRacer véhicule AWS, entrez le mot de passe indiqué à l'étape 1, puis choisissez Accéder au véhicule.
5. Dans le volet Connect your vehicle to your Wi-Fi network (Connecter votre véhicule à votre réseau Wi-Fi), choisissez le nom de votre réseau Wi-Fi dans le menu déroulant Wi-Fi network name (SSID) (Nom de votre réseau Wi-Fi (SSID)), saisissez le mot de passe de votre réseau Wi-Fi sous Wi-Fi password (Mot de passe Wi-Fi), puis choisissez Connect (Connecter).
6. Attendez que l'état de la connexion Wi-Fi passe de Connecting to Wi-Fi network... (Connexion au réseau Wi-Fi...) à Connected (Connecté). Ensuite, choisissez Suivant.
7. Dans le volet Software update (Mise à jour du logiciel), si une mise à jour logicielle est requise, activez le module de calcul du véhicule, en utilisant le câble d'alimentation et l'adaptateur inclus, puis choisissez Install software update (Installer la mise à jour du logiciel).

Alimenter le véhicule avec une source d'alimentation externe permet d'éviter l'interruption de la mise à jour du logiciel si la batterie externe du module de calcul se décharge.

8. Attendez que l'état de la mise à jour du logiciel passe de Installing software update (Installation de la mise à jour du logiciel) à Software update installed successfully (Mise à jour du logiciel installée avec succès).
9. Notez l'adresse IP affichée dans Wi-Fi network details (Détails du réseau Wi-Fi). Vous en aurez besoin pour ouvrir la console de commande de l'appareil après la configuration initiale et après toute modification ultérieure des paramètres du réseau Wi-Fi.

Lancez la console de l'appareil du DeepRacer véhicule AWS

Après avoir configuré la connexion Wi-Fi du véhicule et installé les mises à jour de logiciel requises, vous devez ouvrir la console de l'appareil pour vérifier si la connexion réseau du véhicule est opérationnelle. Par conséquent, vous pouvez lancer la console de l'appareil pour inspecter, calibrer et gérer les autres paramètres du véhicule. Le processus implique la connexion à la console de l'appareil de votre véhicule à l'aide de l'adresse IP de votre véhicule.

La console de commande de l'appareil est hébergée sur le véhicule et est accessible avec l'adresse IP que vous avez obtenue à la fin de la procédure de [configuration du Wi-Fi](#).

Pour accéder à la console de votre DeepRacer véhicule AWS via la connexion Wi-Fi

1. Pour accéder à la console de l'appareil de votre véhicule, ouvrez un navigateur web sur un ordinateur, une tablette ou un smartphone et saisissez l'adresse IP de votre véhicule dans la barre d'adresse.

Vous pouvez obtenir cette adresse IP lors de la [configuration de la connexion Wi-Fi du véhicule](#). À titre d'illustration, nous utilisons 10.92.206.61 comme exemple.

Si vous recevez un message indiquant que la connexion n'est pas privée ou sécurisée, ignorez le message et poursuivez la connexion à la console de l'appareil.

2. Sous Déverrouillez votre DeepRacer véhicule AWS, saisissez le mot de passe de la console de l'appareil dans Mot de passe, puis choisissez Accéder au véhicule.



Unlock your AWS DeepRacer vehicle

The default AWS DeepRacer password can be found printed on the bottom of your vehicle.

Password

Access vehicle

[Forgot password](#) 

Le mot de passe par défaut est imprimé sous votre véhicule (dans Host Name (Nom d'hôte)).

3. Une fois que vous êtes correctement connecté, la page d'accueil de la console de l'appareil s'affiche comme suit.

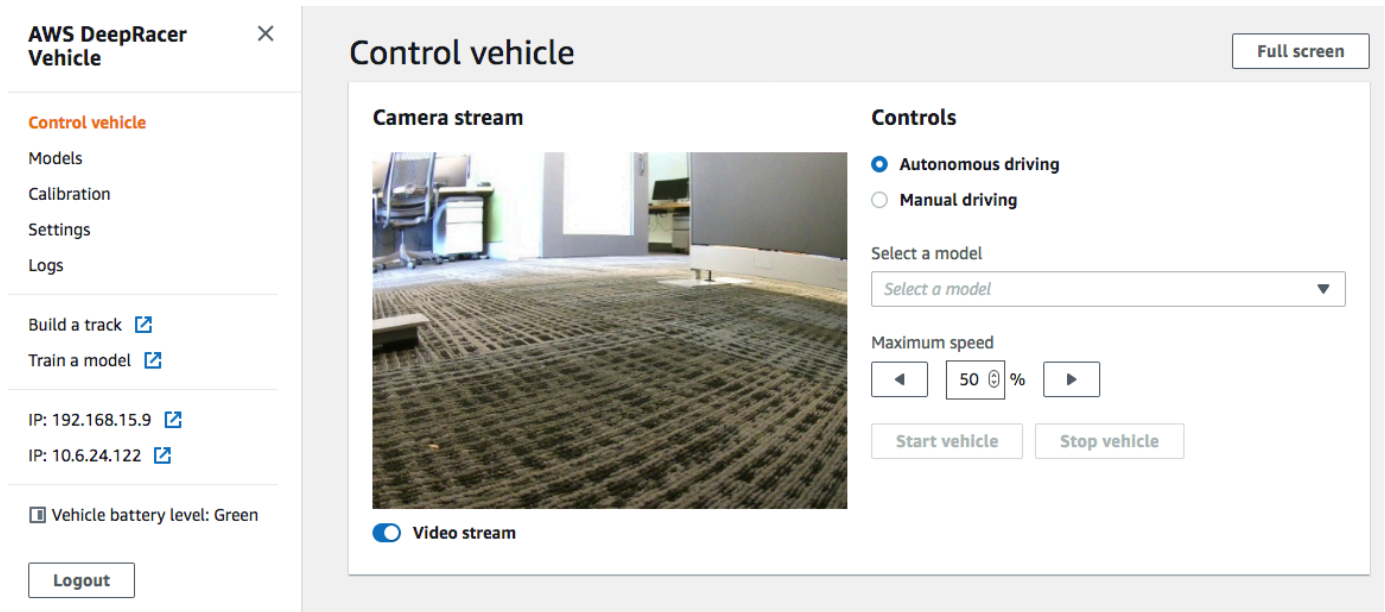

Vous êtes maintenant prêt à calibrer et à faire fonctionner votre véhicule. Si c'est la première fois que vous faites fonctionner véhicule, passez à l'étape de [calibrage du véhicule](#).

Calibrez votre véhicule AWS DeepRacer

Pour obtenir les meilleures performances, il est essentiel de calibrer certaines pièces physiques de votre DeepRacer véhicule AWS. Si vous utilisez un véhicule non calibré, vous risquez d'ajouter des incertitudes lors du test de votre modèle. Si la performance du véhicule n'est pas optimale, vous pouvez être tenté d'ajuster uniquement le code du modèle de deep learning. Toutefois, vous ne serez pas en mesure d'améliorer les performances du véhicule si la cause première est mécanique. Le calibrage vous permet d'ajuster les éléments mécaniques.

Pour étalonner votre DeepRacer véhicule AWS, définissez la plage de [cycles de service du](#) système de commande électronique (ECS) du véhicule et de son servomécanisme (servomécanisme), respectivement. L'ECS et le servo acceptent les signaux de [modulation de largeur d'impulsion \(pulse-width modulation, PWM\)](#) en tant qu'entrée de contrôle que leur envoie le module de calcul du véhicule. Le module de calcul ajuste la vitesse et l'angle de direction du véhicule en modifiant les cycles de fonctionnement des signaux PWM.

Les données de vitesse d'angle de direction maximum définissent l'envergure de l'espace d'action. Vous pouvez spécifier la vitesse maximale et l'angle de direction maximum pendant la formation en simulation. Lorsque vous déployez le modèle entraîné sur votre DeepRacer véhicule AWS pour le

conduire sur une piste réelle, la vitesse maximale et l'angle de braquage du véhicule doivent être calibrés pour correspondre à ceux utilisés lors de l'entraînement par simulation.

Pour garantir que les expériences en conditions réelles correspondent aux expériences simulées, vous devez calibrer votre véhicule pour faire correspondre la vitesse maximale et les angles de direction maximum de la simulation et des conditions réelles. En général, il existe deux manières d'effectuer ce calibrage :

- Définir l'espace d'action pendant la formation et calibrer le véhicule pour faire correspondre les paramètres.
- Mesurer les performances réelles de votre véhicule et modifier les paramètres de l'espace d'action dans la simulation.

Un modèle fiable peut gérer certaines différences entre la simulation et les conditions réelles. Cependant, vous devez tester les deux approches et procéder à des itérations pour obtenir les meilleurs résultats.

Avant de commencer le calibrage, activez le module de calcul. Une fois qu'il est lancé et que le voyant d'alimentation devient bleu, activez la batterie du véhicule. Lorsque l'appareil a émis deux bips courts et un bip long, vous pouvez effectuer le calibrage.

Pour calibrer votre DeepRacer véhicule AWS en fonction des paramètres d'entraînement :

1. Suivez [ces instructions](#) pour accéder à votre véhicule et ouvrez la console de commande de l'appareil.
2. Choisissez Calibration (Calibrage) dans le volet de navigation principal.

Calibration

Calibrate your vehicle to improve its accuracy, reliability and driving behaviors. [Learn more](#)

Steering			Calibrate
Center	Maximum left steering angle	Maximum right steering angle	
-2	22	-19	

Speed			Calibrate
Stopped	Maximum forward speed	Maximum backward speed	
-3	36	-42	

3. Sur la page Calibration (Calibrage), choisissez Calibrate (Calibrer) dans Steering (Direction), puis suivez les étapes ci-dessous pour calibrer les angles de direction maximum du véhicule
 - a. Posez le véhicule sur le sol ou sur une autre surface ferme de manière à voir les roues pendant le calibrage de la direction. Choisissez Suivant.

Calibration > Calibrate steering angle

Step 1
Set your vehicle on the ground

Step 2
Calibrate center

Step 3
Calibrate maximum left steering

Step 4
Calibrate maximum right steering

Calibrate steering angle

Set vehicle on the ground

Place your vehicle on the ground or other hard surface within eyesight. You must be able to see the wheels during steering calibration.

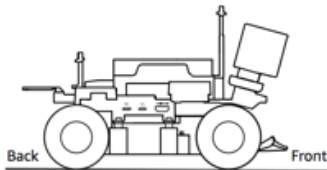

Cancel **Next**

Le changement de direction d'un véhicule sur une piste nécessite des angles de direction nettement plus petits que le changement de direction en l'air. Pour mesurer les angles de direction réels des roues, il est important que vous placiez le véhicule sur la surface de la piste.

- b. Sous Center steering (Direction centrale), déplacez progressivement le curseur ou appuyez sur la flèche gauche ou droite jusqu'à la position où au moins l'une des roues avant est alignée sur la roue arrière du même côté. Choisissez Suivant.

Calibration > Calibrate steering angle

Step 1
Set your vehicle on the ground

Step 2
Calibrate center

Step 3
Calibrate maximum left steering

Step 4
Calibrate maximum right steering

Calibrate steering angle

Center steering

Increase or decrease the **Center value** to center your vehicle. It is centered when any of the wheels points forward. Use a ruler or straight edge to ensure it is aligned with the rear wheel.

Center value

-30 -20 -10 0 10 20 30

-2

ⓘ The front wheels may not be perfectly aligned to each other -- it is important for one front wheel to be facing forward. DeepRacer uses Ackermann steering.

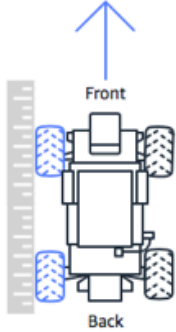

Cancel Previous Next

AWS DeepRacer utilise la direction avant [Ackermann pour faire tourner les roues](#) à l'intérieur et à l'extérieur d'un virage. Cela signifie que les roues avant gauche et droite pivotent généralement à des angles différents. Dans AWS DeepRacer, le calibrage est effectué sur la valeur centrale. Vous devez donc ajuster les roues du côté sélectionné pour qu'elles soient alignées.

ⓘ Note

Assurez-vous de [bien calibrer votre DeepRacer véhicule AWS](#) afin qu'il puisse maintenir la direction centrale aussi droite que possible. Vous pouvez tester ce comportement en poussant manuellement le véhicule afin de vérifier qu'il suit une trajectoire droite.

- c. Sous Maximum left steering (Direction vers la gauche maximum), déplacez progressivement le curseur vers la gauche ou appuyez sur la flèche gauche jusqu'à ce que les roues avant du véhicule ne puissent plus pivoter vers la gauche. Vous devez entendre un petit bruit. Si vous entendez un grand bruit, cela signifie que vous êtes allé trop loin. La position correspond à l'angle de direction vers la gauche maximum. Si vous avez limité votre angle de direction dans l'espace d'action simulé, faites correspondre les valeurs ici. Choisissez Suivant.

Calibration > Calibrate steering angle

Step 1
Set your vehicle on the ground

Step 2
Calibrate center

Step 3
Calibrate maximum left steering

Step 4
Calibrate maximum right steering

Calibrate steering angle

Maximum left steering

Increase the **Value** to turn the front wheels to the left until they stop turning.

Value

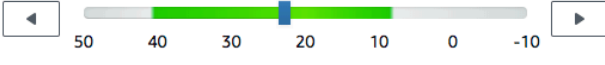

Estimated angle: 26-32°

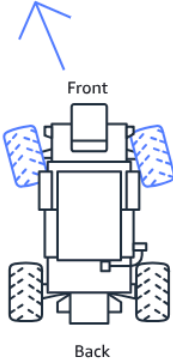

Cancel Previous **Next**

Pour mesurer l'angle de direction vers la gauche maximum réel, dessinez un axe central pour le véhicule, marquez les deux points périphériques de la roue avant sélectionnée pour le calibrage et dessinez l'axe central de cette roue avant jusqu'à l'intersection avec l'axe central du véhicule. Utilisez un rapporteur pour mesurer l'angle. Reportez-vous à la figure ci-dessous. Si vous voulez faire correspondre l'angle réel de votre formation, vous pouvez définir la même valeur dans l'espace d'action de votre prochaine tâche de formation.

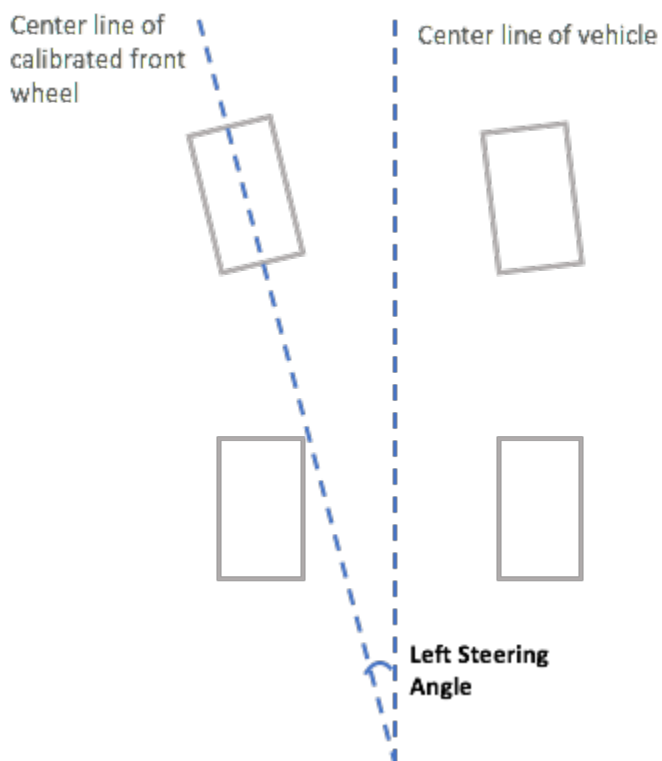

- d. Sous Maximum right steering (Direction vers la droite maximum), déplacez progressivement le curseur vers la droite jusqu'à ce que les roues avant ne puissent plus pivoter vers la droite. Vous devez entendre un petit bruit. Si vous entendez un grand bruit, cela signifie que vous êtes allé trop loin. La position correspond à l'angle de direction vers la droite maximum. Si vous avez limité votre angle de direction dans l'espace d'action simulé, faites correspondre les valeurs ici. Sélectionnez Exécuté.

Calibration > Calibrate steering angle

Step 1
Set your vehicle on the ground

Step 2
Calibrate center

Step 3
Calibrate maximum left steering

Step 4
Calibrate maximum right steering

Calibrate steering angle

Maximum right steering

Decrease the **Value** to turn the front wheels to the right until they stop turning.

Value

10 0 -10 -20 -30 -40 -50

Estimated angle: 26-32°

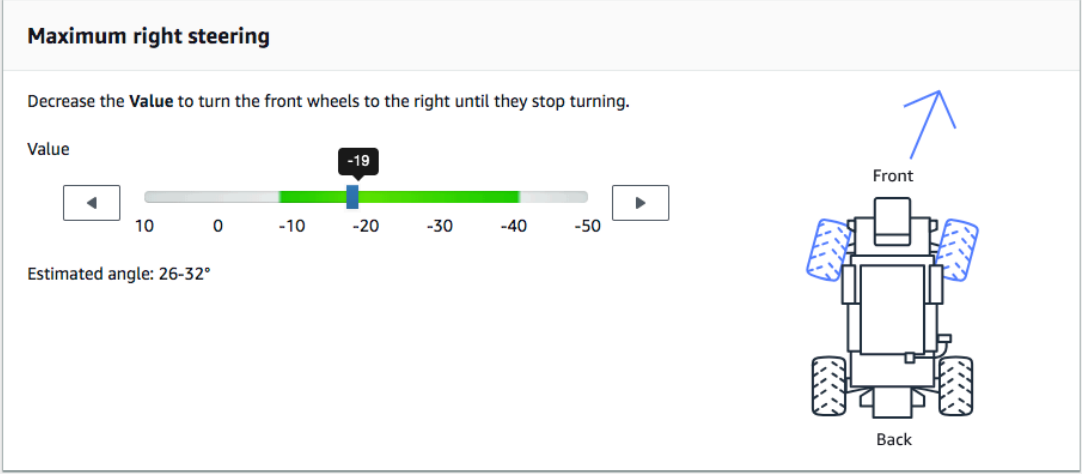

Front

Back

Cancel Previous Done

Pour mesurer l'angle de direction vers la droite maximum réel, suivez les mêmes étapes que celles utilisées pour mesurer l'angle de direction vers la gauche maximum.

Le calibrage de la direction de votre DeepRacer véhicule AWS est terminé.

4. Pour calibrer la vitesse maximale du véhicule, choisissez Calibrate (Calibrer) dans Speed (Vitesse) sur la page Calibration (Calibrage), puis suivez les étapes ci-dessous.
 - a. Surélevez le véhicule de manière à ce que les roues puissent tourner librement. Choisissez Next (Suivant) sur la console de commande l'appareil.

Calibration > Calibrate speed

Step 1
Raise your vehicle

Calibrate speed

Raise vehicle

Raise your vehicle to keep wheels from touching the ground and to key them moving freely.

 **Wheels spin at high speeds**
Raise your vehicle on a stable surface when calibrating speed

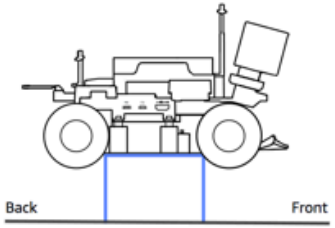

Cancel Next

 **Note**

Si la vitesse définie pour le véhicule est trop élevée, le véhicule peut rouler trop vite pendant le calibrage et endommager l'environnement, le véhicule lui-même ou d'autres véhicules à proximité. Vous devez surélever le véhicule, comme indiqué ici. Vous ne devez pas le garder dans vos mains.

- b. Pour calibrer la vitesse d'arrêt, appuyez sur la flèche gauche ou droite pour modifier progressivement Stopped value (Valeur d'arrêt) sous Stopped speed (Vitesse d'arrêt) sur la console de commande de l'appareil jusqu'à ce que les roues cessent de tourner. Choisissez Suivant.

Calibration > Calibrate speed

Step 1
Raise your vehicle

Step 2
Calibrate stopped speed

Calibrate speed

Stopped speed

With the vehicle's wheels free to spin, increase or decrease the **Stopped value** below until the wheels stop spinning.

Stopped value

◀

-30
-20
-10
0
10
20
30

-3

▶

Optimal range -20 through 20

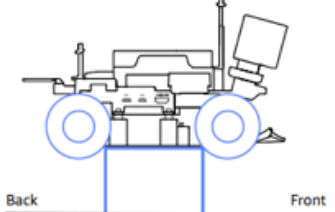

Cancel Previous Next

Note

Si vous appuyez encore plus vers la droite ou vers la gauche pour Stopped value (Valeur d'arrêt) jusqu'à ce que vous entendiez des bruits, les roues sont sur le point de tourner. Le point neutre idéal se situe entre les deux valeurs. Par exemple, si vous commencez à entendre un bruit à 16 sur la gauche et à -4 sur la droite, la valeur d'arrêt optimale doit être 10.

- c. Pour définir la direction vers l'avant du véhicule, placez le véhicule comme illustré à l'écran et sur l'image ci-dessous, puis appuyez sur la flèche gauche ou droite pour faire pivoter les roues. Si les roues tournent dans le sens des aiguilles d'une montre, cela signifie que la marche avant est définie. Si ce n'est pas le cas, activez/désactivez Reverse direction (Inverser la direction). Choisissez Suivant.

Calibration > Calibrate speed

Step 1
Raise your vehicle

Step 2
Calibrate stopped speed

Step 3
Set forward direction

Step 4
Calibrate maximum forward speed

Step 5
Calibrate maximum backward speed

Calibrate Speed

Set forward direction

Point the vehicle's front to the right as shown in the diagram. Push the left or right arrow to make the wheels turn. The vehicle will drive forward if the wheels turns clock-wise.

Value

◀ 0 10 20 30 40 50 ▶

⚠ If the wheels turn counter clock-wise, toggle on Reverse direction.

Reverse direction

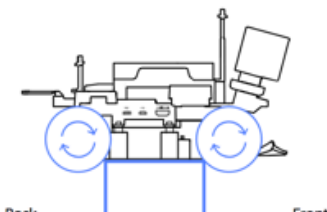

Cancel Previous Next

Note

La direction avant des véhicules distribués à AWS re:Invent 2018 peut être réglée en sens inverse. Dans ce cas, assurez-vous d'activer/désactiver Reverse direction (Inverser la direction).

- d. Pour calibrer la vitesse maximale en marche avant, sous Maximum forward speed (Vitesse maximale en marche avant), déplacez doucement le curseur vers la gauche ou vers la droite pour ajuster progressivement le chiffre Maximum forward speed value (Valeur de vitesse maximale en marche avant) vers une valeur positive afin que la valeur de Estimated speed

(Vitesse estimée) soit égale ou similaire à la vitesse maximale spécifiée dans la simulation. Choisissez Suivant.

Calibration > Calibrate speed

Step 1
Raise your vehicle

Step 2
Calibrate stopped speed

Step 3
Set forward direction

Step 4
Calibrate maximum forward speed

Step 5
Calibrate maximum backward speed

Calibrate speed

Maximum forward speed

Move the slider to set the maximum forward speed on the vehicle so that the **Estimated speed** value matches, precisely or approximately, the value specified in training the model that is or will be loaded to the vehicle's inference engine.

Maximum forward speed value

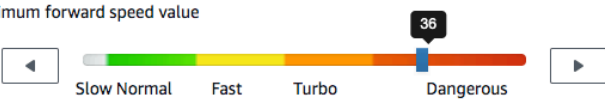

Estimated speed:
1.6 - 2.1 meters/second

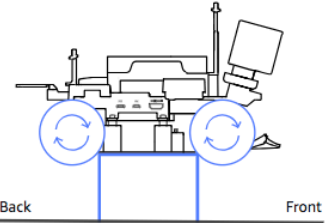

Cancel Previous **Next**

Note

La vitesse maximale réelle de votre véhicule dépend de la friction de la surface de la piste ainsi que du niveau de la batterie du véhicule. Pour plus de flexibilité, vous pouvez définir une limite d'accélération du véhicule 20 à 30 % supérieure à la vitesse maximale spécifiée pour la formation dans la simulation. En règle générale, vous devez définir la valeur de vitesse maximale dans la zone verte. Au-dessus, votre véhicule est susceptible de rouler trop rapidement et le risque de dégradation est plus élevé. De plus, l'espace d'action pour la formation ne prend pas en charge la vitesse maximale supérieure à 2 m/s.

- e. Pour calibrer la vitesse maximale en marche arrière, sous Maximum backward speed (Vitesse maximale en marche arrière), déplacez doucement le curseur vers la gauche ou vers la droite pour ajuster progressivement le chiffre Maximum backward speed value (Valeur de vitesse maximale en marche arrière) vers une valeur négative afin que la valeur de Estimated speed (Vitesse estimée) soit égale ou similaire à la vitesse maximale spécifiée dans la simulation. Sélectionnez Exécuté.

Calibration > Calibrate speed

Step 1
Raise your vehicle

Step 2
Calibrate stopped speed

Step 3
Set forward direction

Step 4
Calibrate maximum forward speed

Step 5
Calibrate maximum backward speed

Calibrate speed

Maximum backward speed

Move the slider to set the maximum backward speed on the vehicle so that the **Estimated speed** value matches, precisely or approximately, the value specified in training the model that is or will be loaded to the vehicle's inference engine.

Maximum backward speed value

42

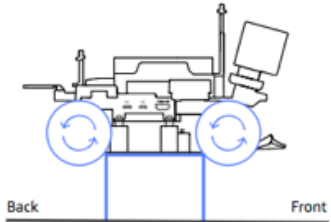

Dangerous Turbo Fast Normal Slow

Estimated speed

1.6 - 2.1 meters/second

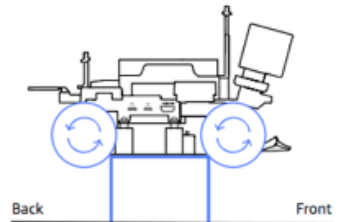

Back Front

Cancel Previous Done

Note

Le DeepRacer véhicule AWS n'utilise pas la vitesse arrière en mode de conduite autonome. Vous pouvez définir la vitesse en marche arrière sur n'importe quelle valeur contrôlable facilement en mode de conduite manuelle.

Le calibrage de la vitesse maximale de votre DeepRacer véhicule AWS est terminé.

Importez un modèle sur votre DeepRacer véhicule AWS

Pour démarrer votre DeepRacer véhicule AWS en mode autonome, vous devez avoir chargé au moins un DeepRacer modèle AWS sur votre DeepRacer véhicule AWS.

Pour télécharger un modèle, vous devez [l'avoir formé et évalué](#). Vous pouvez entraîner le modèle à l'aide de la DeepRacer console AWS. Ensuite, vous devez télécharger les artefacts du modèle depuis son stockage Amazon S3 sur un lecteur (local ou réseau) accessible par votre ordinateur.

Pour charger un modèle formé dans votre véhicule

1. Choisissez Models (Modèles) dans le volet de navigation principal de la console de l'appareil.

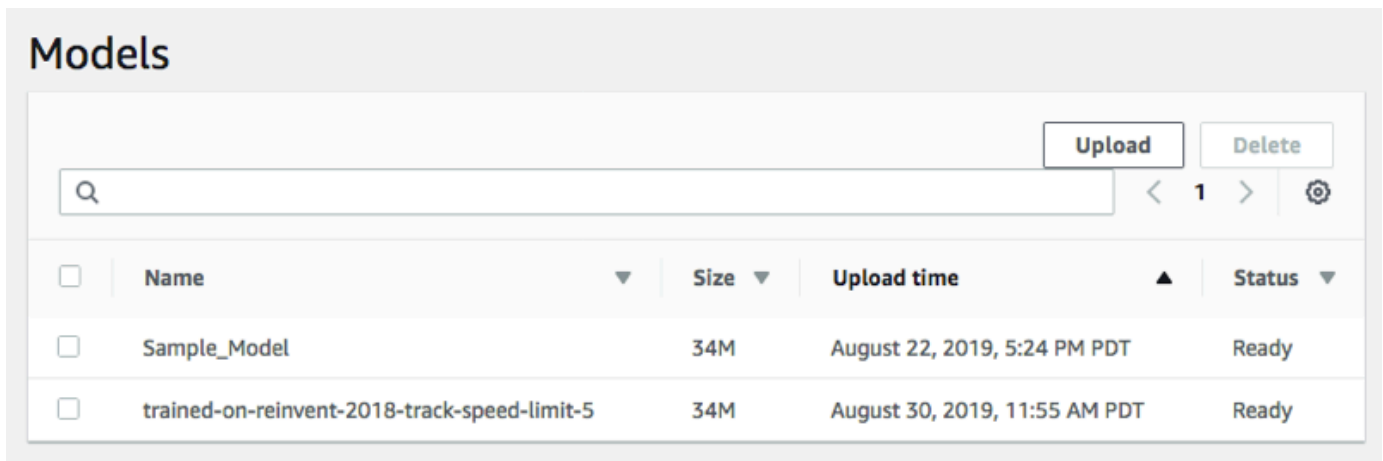

2. Sur la page Models (Modèles), choisissez Upload (Charger) au-dessus de la liste Models (Modèles).
3. Depuis le sélecteur de fichiers, accédez au lecteur ou au partage où vous avez téléchargé vos artefacts de modèle et choisissez le fichier de modèle compressé (de l'extension *.tar.gz) à charger.

Seul un modèle correctement chargé sera ajouté à la liste Models (Modèles) et pourra être chargé dans le moteur d'inférence du véhicule en mode de conduite autonome. Pour obtenir des instructions sur la façon de charger un modèle dans le moteur d'inférence de votre véhicule, veuillez consulter [Conduisez votre DeepRacer véhicule AWS de manière autonome](#).

Conduisez votre DeepRacer véhicule AWS

Après avoir [configuré votre DeepRacer véhicule AWS](#), vous pouvez commencer à le conduire manuellement ou le laisser conduire de manière autonome, à l'aide de la console de l'appareil du véhicule.

Pour la conduite autonome, vous devez avoir entraîné un DeepRacer modèle AWS et avoir déployé les artefacts du modèle entraîné sur le véhicule. En mode de course autonome, le modèle en cours d'exécution dans le moteur d'inférence commande la direction et la vitesse du véhicule. Si ce modèle formé n'est pas téléchargé sur le véhicule, vous pouvez utiliser la console de l'appareil du véhicule pour le piloter manuellement.

De nombreux facteurs influencent les performances du véhicule en pilotage autonome, notamment le modèle formé, le calibrage du véhicule, l'état de la piste (comme les frottements de la surface, les contrastes de couleurs et les reflets lumineux), etc. Pour que votre véhicule atteigne des performances optimales, vous devez vous assurer que le transfert du modèle de la simulation

aux conditions réelles est fiable, pertinent et explicite. Pour de plus amples informations, veuillez consulter [the section called “Optimisez la formation pour les environnements réels”](#).

Conduisez votre DeepRacer véhicule AWS manuellement

Si vous n'avez entraîné aucun modèle ou si vous n'avez déployé aucun modèle entraîné sur votre DeepRacer véhicule AWS, vous ne pouvez pas le laisser se conduire tout seul. Vous pouvez néanmoins le piloter manuellement.

Pour conduire un DeepRacer véhicule AWS manuellement, suivez les étapes ci-dessous.

Pour conduire votre DeepRacer véhicule AWS manuellement

1. Votre DeepRacer véhicule AWS étant connecté au réseau Wi-Fi, suivez [les instructions](#) pour vous connecter à la console de commande des appareils du véhicule.
2. Sur la page Control vehicle (Commander le véhicule), choisissez Manual driving (Pilotage manuel) sous Controls (Commandes).

Control vehicle Full screen

Camera stream

Controls

Autonomous driving

Manual driving

Maximum speed

◀ 50 % ▶

Click or touch to drive

Forward

Backward

Your vehicle is not driving as expected?
Try [Calibrating vehicle](#)

3. Sous Click or touch to drive (Cliquer ou appuyer pour piloter), cliquez sur une position ou touchez une position sur le pavé de pilotage pour piloter le véhicule. Les images capturées par la caméra avant du véhicule sont affichées dans le lecteur vidéo sous Camera stream (Flux de la caméra).
4. Pour activer ou désactiver le flux vidéo sur la console de l'appareil pendant que vous conduisez le véhicule, activez l'option Video stream (Flux vidéo) sous l'écran Camera stream (Flux caméra).
5. Répétez les opérations à partir de l'étape 3 pour conduire le véhicule vers différents emplacements.

Conduisez votre DeepRacer véhicule AWS de manière autonome

Pour lancer le pilotage autonome, placez le véhicule sur une piste et effectuez les opérations suivantes :

Pour conduire votre DeepRacer véhicule AWS de manière autonome

1. Suivez [les instructions](#) pour vous connecter à la console de l'appareil du véhicule, puis effectuez les opérations suivantes pour le pilotage autonome :
2. Sur la page Control vehicle (Commander le véhicule), choisissez Autonomous driving (Pilotage autonome) sous Controls (Commandes).

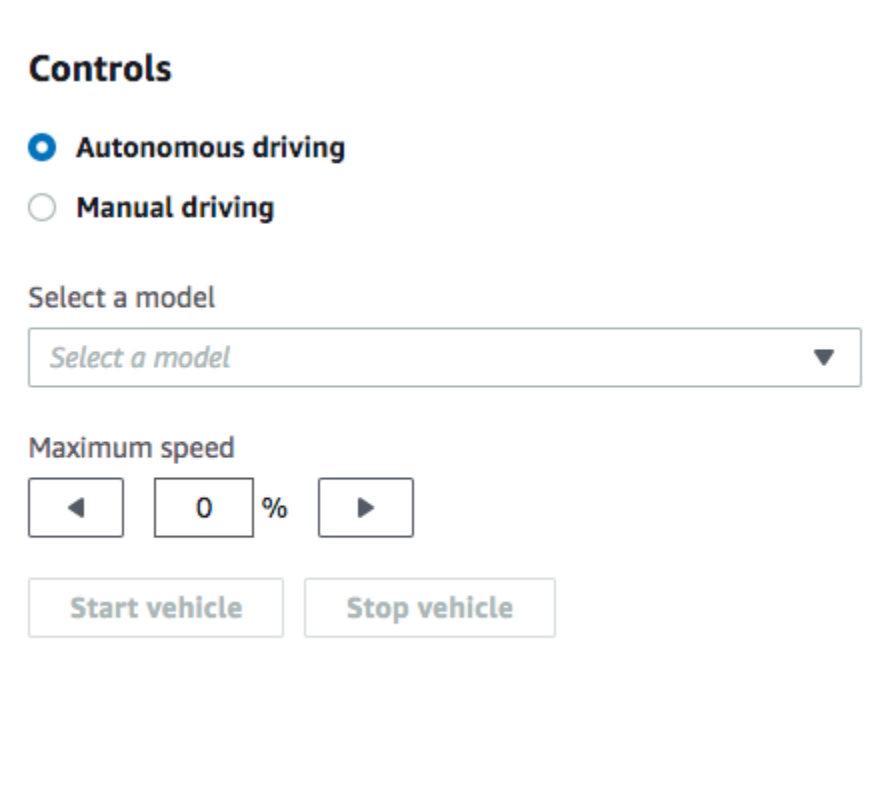

The screenshot displays the 'Controls' section of the AWS DeepRacer interface. It features two radio buttons: 'Autonomous driving' (selected) and 'Manual driving'. Below these is a dropdown menu labeled 'Select a model' with the placeholder text 'Select a model'. Underneath is a 'Maximum speed' control consisting of a left arrow, a text box containing '0', and a right arrow, followed by a '%' symbol. At the bottom, there are two buttons: 'Start vehicle' and 'Stop vehicle'.

3. Dans la liste déroulante Select a model (Sélectionner un modèle), choisissez un modèle chargé. Choisissez ensuite Load model (Charger le modèle). Cette opération lance le chargement du modèle dans le moteur d'inférence. Le processus dure environ 10 secondes.
4. Réglez le paramètre Maximum speed (Vitesse maximale) du véhicule sur le pourcentage de la vitesse maximale utilisée lors de la formation du modèle.

Certains facteurs, comme le frottement de la piste réelle, peuvent réduire la vitesse maximale du véhicule par rapport à la vitesse maximale utilisée lors de la formation. Vous aurez besoin d'effectuer des tests pour trouver la configuration optimale.

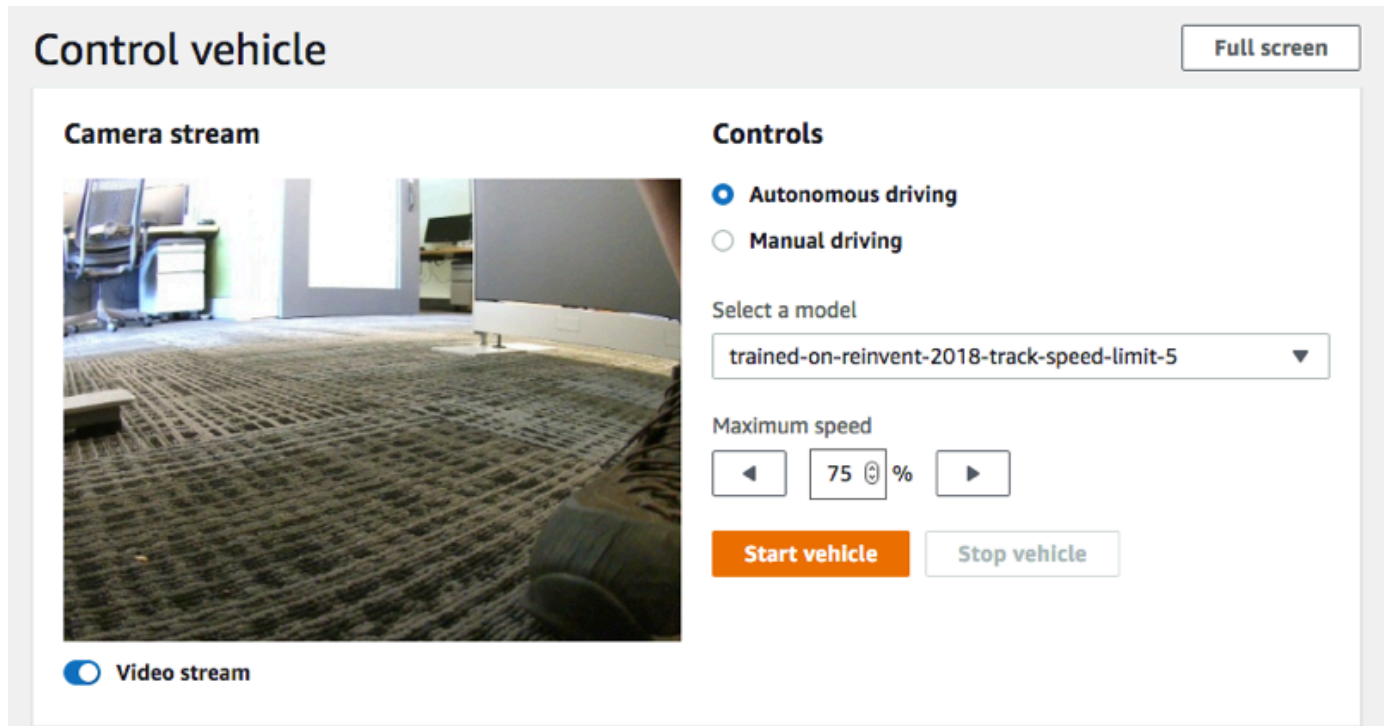

5. Choisissez Start vehicle (Démarrer le véhicule) pour définir le pilotage autonome du véhicule.
6. Pour activer ou désactiver le flux vidéo sur la console de l'appareil pendant que vous conduisez le véhicule, activez l'option Video stream (Flux vidéo) sous l'écran Camera stream (Flux caméra).
7. Regardez la course du véhicule sur la piste ou sur le lecteur de vidéo en streaming sur la console de l'appareil.
8. Pour arrêter le véhicule, choisissez Stop vehicle (Arrêter le véhicule).

Répétez les opérations à partir de l'étape 3 pour effectuer une autre course avec le même modèle ou avec un autre modèle.

Inspectez et gérez les paramètres de votre DeepRacer véhicule AWS

Après la configuration initiale, vous pouvez utiliser la console de contrôle des DeepRacer appareils AWS pour gérer les paramètres de votre véhicule. Les tâches nécessaires sont les suivantes :

- choisir un autre réseau Wi-Fi ;
- réinitialiser le mot de passe de la console de l'appareil ;
- activer ou désactiver les paramètres SSH de l'appareil ;
- configurer la couleur du voyant de suivi du parcours du véhicule ;
- inspecter les versions logicielles et matérielles de l'appareil ;
- vérifier le niveau de batterie du véhicule.

La procédure suivante vous guide pour gérer ces paramètres.

Pour inspecter et gérer les paramètres de votre véhicule

1. Votre DeepRacer véhicule AWS étant connecté au réseau Wi-Fi, suivez [les instructions](#) pour vous connecter à la console de commande des appareils du véhicule.
2. Choisissez Settings (Paramètres) dans le volet de navigation principal.
3. Sur la page Settings (Paramètres), effectuez l'une ou plusieurs des tâches suivantes, selon vos besoins.

Settings

Network settings Edit

Wi-Fi network SSID	Vehicle IP address
--------------------	--------------------

Device console password Edit

Password	

Device SSH Edit

SSH server	Password
Disabled	-

LED color Edit

Color	
No color	

About

AWS DeepRacer vehicle 1/18th scale 4WD monster truck chassis
Ubuntu OS 16.04.3 LTS, Intel® OpenVINO™ toolkit, ROS Kinetic

 Software up-to-date

Software version
Hardware version

Processor Intel Atom™ Processor
Memory 4GB RAM/Storage 32 GB memory (expandable)
Camera 4MP with MJPEG

- a. Pour choisir un autre réseau Wi-Fi, choisissez Edit (Modifier) pour Network settings (Paramètres réseau), puis suivez les étapes ci-dessous.
 - i. Suivez les instructions indiquées dans la section Modifier les paramètres réseau pour connecter votre véhicule à votre ordinateur à l'aide du USB-to-USB-C câble. Une fois que le statut de USB connection (Connexion USB) devient Connected (Connecté), cliquez sur le bouton Go to deepracer.aws (Accéder à deepracer.aws) pour ouvrir la page de connexion de la console de l'appareil.

Settings > Edit network settings

Edit network settings

Network settings

Wi-Fi network SSID Mobile	IP address 10.92.206.61, 192.168.9.194	USB connection ⊗ Not connected
------------------------------	---	-----------------------------------

Instructions

1. Connect your vehicle to your computer.

Use the included USB cable to connect your computer to the vehicle



- ii. Sur la page de connexion de la console de l'appareil, saisissez le mot de passe imprimé sous votre véhicule, puis choisissez Access vehicle (Accéder au véhicule).
- iii. Sous Wi-Fi network details (Détails du réseau Wi-Fi), choisissez un réseau Wi-Fi dans la liste déroulante, saisissez le mot de passe du réseau choisi, puis choisissez Connect (Connecter).

Wi-Fi network details

Specify your Wi-Fi network details.

Wi-Fi network name (SSID)

ATT807 ▼

Wi-Fi password

••••••••

Show password

Connect

- iv. Lorsque la valeur de Vehicle status (Statut du véhicule) pour la connexion Wi-Fi devient Connected (Connecté), cliquez sur Next (Suivant) pour revenir à la page Settings (Paramètres) de la console de l'appareil, où s'affiche la nouvelle adresse IP du véhicule.
- b. Pour réinitialiser le mot de passe de connexion à la console de l'appareil, choisissez Edit (Modifier) pour Device console password (Mot de passe de la console de l'appareil), puis suivez les étapes ci-dessous.
 - i. Sur la page Edit device console password (Modifier le mot de passe de la console de l'appareil), saisissez un nouveau mot de passe dans New password (Nouveau mot de passe).
 - ii. Saisissez à nouveau le nouveau mot de passe dans Confirm password (Confirmer le mot de passe) pour confirmer la modification. La valeur des mots de passe doit être identique pour pouvoir poursuivre.
 - iii. Choisissez Change password (Modifier le mot de passe) pour terminer la tâche. Cette option est activée uniquement si vous avez saisi et confirmé une valeur de mot de passe valide au cours des étapes précédentes.

Settings > Edit device console password

Edit device console password

You are required to setup a password to protect access to your AWS DeepRacer vehicle. If you forget your password, [reset your password](#).

Old password

New password

Confirm password

Show passwords

[Change password](#)

- c. Pour activer ou désactiver la connexion SSH au véhicule, choisissez Edit (Modifier) pour Device SSH (SSH de l'appareil), puis choisissez Enable (Activer) ou Disable (Désactiver).

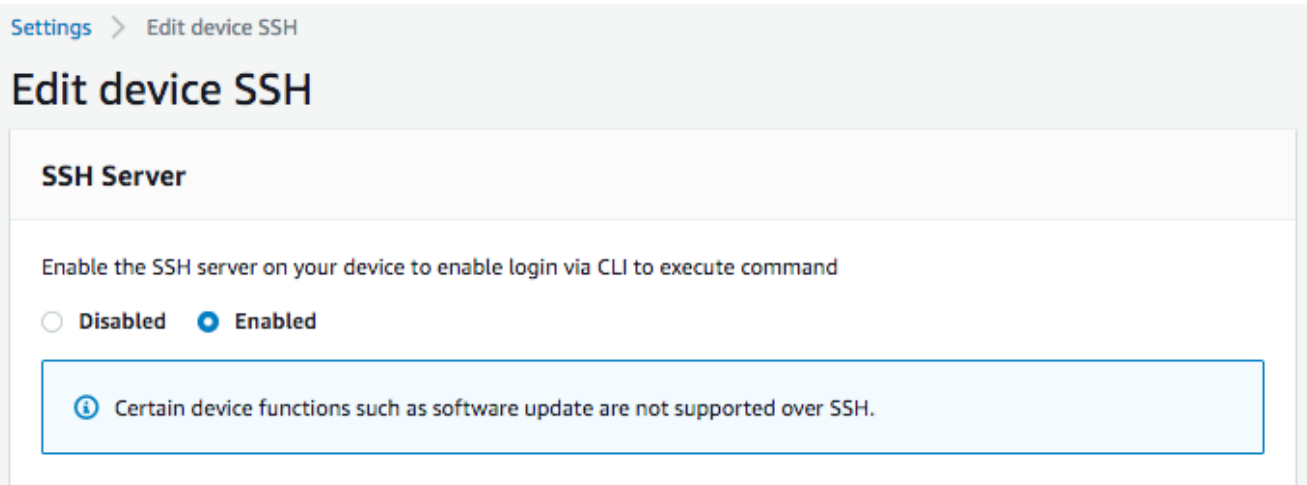

4. Pour modifier la couleur du voyant de suivi du parcours du véhicule afin de distinguer votre véhicule sur une piste, choisissez Edit (Modifier) pour LED color (Couleur du voyant) sur la page Settings (Paramètres) et procédez comme suit.
 - a. Choisissez une couleur disponible dans la liste LEDs déroulante Sélectionnez la couleur de la page Modifier la couleur des LED.

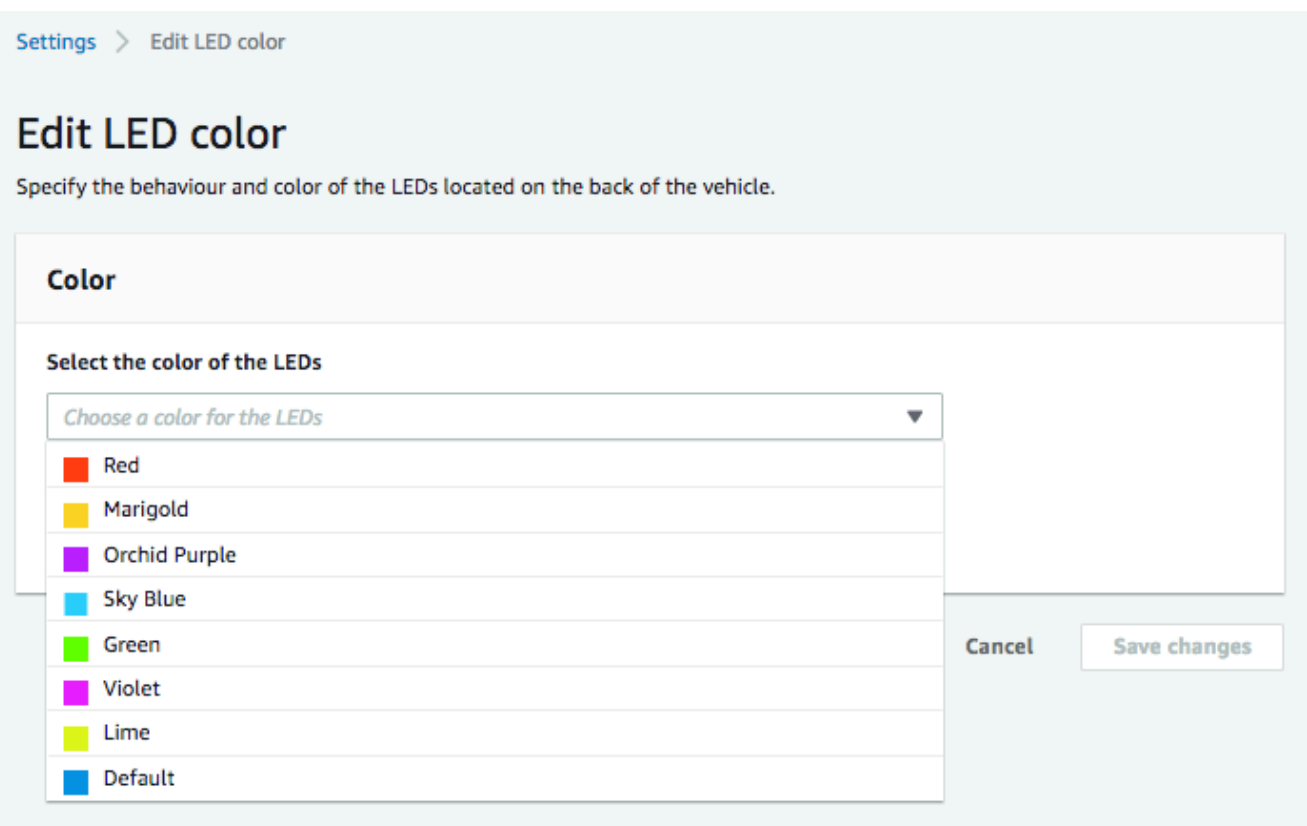

Vous devez choisir une couleur qui vous permet de différencier votre véhicule des autres véhicules présents sur la piste en même temps.

- b. Choisissez Save changes (Enregistrer les modifications) pour terminer la tâche.

La fonctionnalité Save changes (Enregistrer les modifications) devient active lorsque vous avez choisi une couleur.

5. Pour connaître les versions logicielles et matérielles de l'appareil, et pour connaître les configurations du système et de la caméra, veuillez consulter la section About (À propos de) sous Settings (Paramètres).
6. Pour connaître le niveau de charge de la batterie du véhicule, consultez la partie inférieure du volet de navigation principal.

Afficher les journaux de vos DeepRacer véhicules AWS

Votre DeepRacer véhicule AWS enregistre les événements opérationnels qui peuvent être utiles pour résoudre les problèmes rencontrés lors de la conduite de votre véhicule. Il existe deux types de journaux de DeepRacer véhicules AWS :

- Le journal des événements système consigne les opérations effectuées dans le système d'exploitation de l'ordinateur du véhicule, comme les événements de gestion des processus, de connexion au Wi-Fi ou de réinitialisation des mots de passe.
- Les journaux du système d'exploitation robotique (ROS) consignent les statuts des opérations effectuées dans le nœud du système d'exploitation du véhicule pour les opérations robotiques, y compris les opérations de pilotage du véhicule, de diffusion des vidéos et d'inférence des politiques.

Pour afficher les journaux de l'appareil, suivez les étapes ci-dessous.

1. Votre DeepRacer véhicule AWS étant connecté au réseau Wi-Fi, suivez [les instructions](#) pour vous connecter à la console de commande des appareils du véhicule.
2. Choisissez Logs (Journaux) dans le volet de navigation principal de la console de l'appareil.
3. Pour afficher les événements système, faites défiler la liste des événements System event log (Journal des événements système).

System event log



```

Apr 8 15:16:07 amss-42im login: message repeated 2 times: [ <INFO> Status returned from login proxy: 200]
Apr 8 15:16:07 amss-42im wifi_settings: <INFO> Check OTG Link State: not connected
Apr 8 15:16:07 amss-42im wifi_settings: <INFO> host: https://10.92.206.61/home otg_connected: not connected is_usb_connected: not
connected
Apr 8 15:16:07 amss-42im login: <INFO> Status returned from login proxy: 200
Apr 8 15:16:07 amss-42im login: message repeated 2 times: [ <INFO> Status returned from login proxy: 200]
Apr 8 15:16:07 amss-42im vehicle_control: <INFO> Changed the vehicle state to auto
Apr 8 15:16:07 amss-42im login: <INFO> Status returned from login proxy: 200
Apr 8 15:16:07 amss-42im wifi_settings: <INFO> Check OTG Link State: not connected
Apr 8 15:16:08 amss-42im utility: <INFO> Command executing: hostname -l
Apr 8 15:16:08 amss-42im utility: <INFO> ['10.92.206.61 192.168.9.194 ', '']
Apr 8 15:16:11 amss-42im login: <INFO> Status returned from login proxy: 200
Apr 8 15:16:41 amss-42im login: message repeated 3 times: [ <INFO> Status returned from login proxy: 200]
Apr 8 15:16:41 amss-42im ssh_api: <INFO> Providing ssh enabled as response
Apr 8 15:16:41 amss-42im utility: <INFO> Command executing: /bin/systemctl --no-pager status ssh
Apr 8 15:16:41 amss-42im wifi_settings: <INFO> Check OTG Link State: not connected
Apr 8 15:16:41 amss-42im utility: <INFO> ● ssh.service - OpenBSD Secure Shell server#012 Loaded: loaded (/lib/systemd/system/ssh.service;
enabled; vendor preset: enabled)#012 Active: active (running) since Fri 2019-04-05 15:43:20 EDT; 2 days ago#012 Main PID: 16466 (sshd)#012
CGroup: /system.slice/ssh.service#012 └─16466 /usr/sbin/sshd -D#012#012Apr 08 14:37:07 amss-42im sshd[11396]: Accepted password for

```

4. Pour afficher les événements du système d'exploitation robotique (ROS), faites défiler la liste des événements Robot operating system log (Journal du système d'exploitation robotique).

Robot operating system log



```

1554750920.064320544 Node Startup
1554750920.131309136 INFO [/opt/workspace/AwsSilverstoneDeviceLib/ros-src/servo_pkg/src/servo_node.cpp:439(LedMgr::LedMgr) [topics:
/rosout] LedMgr pwm channel creation
1554750920.201161384 INFO [/tmp/binarydeb/ros-kinetic-roscpp-1.12.14/src/libros/service.cpp:80(service::exists) [topics: /rosout]
waitForService: Service [/media_state] has not been advertised, waiting...
1554750920.640698003 INFO [/tmp/binarydeb/ros-kinetic-roscpp-1.12.14/src/libros/service.cpp:122(service::waitForService) [topics: /rosout]
waitForService: Service [/media_state] is now available.
1554750920.578106989 INFO [/opt/workspace/AwsSilverstoneDeviceLib/ros-src/web_video_server
/src/web_video_server.cpp:96(WebVideoServer::spin) [topics: /rosout] Waiting For connections on 0.0.0.0:8080
1554750921.752294063 INFO [navigation_node.py:154(set_action_space_scales) [topics: /auto_drive, /rosout, /rl_results] Action space scale set:
{'steering_max': 30.0, 'speed_max': 0.8}
Mapping equation params a: -1.875 b: 2.75
1554750930.167246103 INFO [software_update_process.py:25(logger) [topics: /rosout] /software_update: [04/08/19 15:15:30] Setup Ethernet
over OTG.
1554750930.174333095 INFO [software_update_process.py:25(logger) [topics: /rosout] /software_update: [04/08/19 15:15:30] Entering
daemon loop.
1554750930.205965042 INFO [software_update_process.py:25(logger) [topics: /rosout] /software_update: [04/08/19 15:15:30] Updating
network information.
1554750930.209075927 INFO [software_update_process.py:25(logger) [topics: /rosout] /software_update: [04/08/19 15:15:30] Checking
software update...
1554750938.287539958 INFO [software_update_process.py:25(logger) [topics: /rosout] /software_update: [04/08/19 15:15:38] Verifying
package aws-deepracer-core...

```

Mettez à jour et restaurez votre DeepRacer appareil AWS

Mettez à jour votre DeepRacer appareil AWS avec la dernière pile logicielle, notamment Ubuntu 20.04 Focal Fossa, le kit d'outils Intel® OpenVINO™ 2021.1.110, ROS2 Foxy Fitzroy et Python 3.8. Cette mise à jour est requise pour exécuter des projets DeepRacer open source AWS, mais elle est facultative pour le reste. AWS prend DeepRacer uniquement en charge Ubuntu 20.04, Focal Fossa et ROS2 Foxy Fitzroy.

Important

La mise à jour vers la nouvelle pile DeepRacer logicielle AWS effacera toutes les données de votre DeepRacer appareil AWS.

Rubriques

- [Vérifiez la version logicielle que votre DeepRacer appareil AWS exécute actuellement](#)
- [Préparez-vous à mettre à jour votre DeepRacer appareil AWS vers la pile logicielle Ubuntu 20.04](#)
- [Mettez à jour votre DeepRacer appareil AWS vers la pile logicielle Ubuntu 20.04](#)

Vérifiez la version logicielle que votre DeepRacer appareil AWS exécute actuellement

Pour vérifier la version logicielle actuellement exécutée sur votre DeepRacer appareil AWS

1. Connectez-vous à la console de l' DeepRacer appareil AWS. Pour savoir comment procéder, suivez les étapes décrites dans [the section called “Lancer la console de l'appareil”](#).
2. Choisissez Paramètres dans le volet de navigation.
3. Consultez la section À propos pour vérifier la version logicielle actuellement utilisée par votre DeepRacer véhicule AWS.

About

AWS DeepRacer vehicle 1/18th scale 4WD monster truck chassis
Ubuntu OS 20.04.1 LTS, Intel® OpenVINO™ toolkit, ROS2 Foxy

✔ Software up-to-date

Software version 2.0.113.0
Hardware version R2.1

Processor Intel Atom™ Processor
Memory 4GB RAM/Storage 32 GB memory (expandable)
Camera 4MP with MJPEG

Préparez-vous à mettre à jour votre DeepRacer appareil AWS vers la pile logicielle Ubuntu 20.04

Cette rubrique explique le processus de création du support DeepRacer d'installation d'AWS Ubuntu. La préparation de la clé USB amorçable nécessite du matériel supplémentaire.

Conditions préalables

Avant de commencer, assurez-vous que les éléments suivants sont prêts :

- Un DeepRacer appareil AWS
- Une clé USB (32 Go ou plus)
- Une [image ISO AWS DeepRacer Ubuntu](#) personnalisée.
- Le dernier [package de mise à jour DeepRacer logicielle](#) AWS.
- Une copie de la version [UNetbootin](#) compatible avec votre système d'exploitation.
- Un ordinateur exécutant Ubuntu, Windows ou macOS pour préparer le support d'installation USB. Vous pouvez également utiliser le module de calcul de votre DeepRacer appareil AWS en tant qu'ordinateur Linux en connectant une souris, un clavier et un moniteur à l'aide d'un câble HDMI de type A.

Préparation

Pour préparer le support de DeepRacer mise à jour AWS, vous allez effectuer les tâches suivantes :

- Formatez la clé USB dans les deux partitions suivantes :
 - Une partition de FAT32 démarrage de 4 Go
 - Une partition de données NTFS d'au moins 18 Go
- Rendez la clé USB amorçable pour démarrer la mise à jour au redémarrage :
 - Gravez l'image ISO personnalisée requise d'Ubuntu sur la partition de démarrage
 - Copiez les fichiers de mise à jour requis sur la partition de données de la clé USB

Préparez une clé USB amorçable

Suivez ces instructions pour préparer votre support de DeepRacer mise à jour AWS sous Ubuntu (Linux), Windows ou macOS. Selon l'ordinateur que vous utilisez, certaines tâches peuvent varier d'un système d'exploitation à un autre. Choisissez l'onglet correspondant à votre système d'exploitation.

Ubuntu

Suivez les instructions ici pour utiliser un ordinateur Ubuntu, y compris le module de calcul de votre DeepRacer appareil AWS, afin de préparer le support de mise à jour pour votre DeepRacer appareil AWS. Si vous utilisez une autre distribution Linux, remplacez les `apt-get` * commandes par celles compatibles avec le gestionnaire de packages de votre système d'exploitation.

Pour effacer et partitionner la clé USB

1. Exécutez les commandes suivantes pour procéder à l'installation et au lancement GParted.

```
sudo apt-get update; sudo apt-get install gparted
sudo gparted
```

2. Pour effacer votre clé USB, vous aurez besoin de son chemin d'accès. Pour le trouver sur la GParted console et effacer le lecteur USB, procédez comme suit :
 - a. Dans la barre de menu, choisissez Afficher, puis Informations sur le périphérique. Une barre latérale indiquant le modèle, la taille et le chemin du disque sélectionné apparaît.
 - b. Sélectionnez votre clé USB en accédant GParted à la barre de menu, puis Appareils, enfin, sélectionnez votre clé USB dans la liste. Faites correspondre la taille et le modèle indiqués dans la description de l'appareil à votre clé USB.

- c. Une fois que vous êtes sûr d'avoir sélectionné le bon disque, supprimez toutes ses partitions existantes.

Si elles sont verrouillées, ouvrez le menu contextuel (en cliquant avec le bouton droit) et choisissez démonter.

3. Pour créer la partition de FAT32 démarrage d'une capacité de 4 Go, sélectionnez l'icône du fichier en haut à gauche, définissez les paramètres suivants, puis choisissez Ajouter.

Espace libre précédent : **1**

Nouvelle taille : **4096**

Espace libre suivant : **<remaining size>**

Aligner sur : **MiB**

Créer comme : **Primary Partition**

Nom de partition :

Système de fichiers : **fat32**

Label (Étiquette) : **BOOT**

4. Pour créer la partition de données NTFS d'une capacité minimale de 18 Go, sélectionnez l'icône du fichier, définissez les paramètres suivants, puis choisissez Ajouter.

Espace libre précédent : **0**

Nouvelle taille : **<remaining size>**

Espace libre suivant : **0**

Aligner sur : **MiB**

Créer comme : **Primary Partition**

Nom de partition :

Système de fichiers : **nfts**

Label (Étiquette) : **Data**

5. Dans la barre de menu, choisissez Modifier, puis Appliquer toutes les opérations. Un message d'avertissement apparaîtra vous demandant si vous souhaitez appliquer les modifications. Cliquez sur Appliquer.
6. Une fois les partitions FAT32 et NTFS créées, les informations de partition de la clé USB apparaîtront dans la GParted console. Notez le chemin du lecteur de la BOOT partition, vous en aurez besoin pour passer à l'étape suivante.

Pour rendre le lecteur USB démarrable à partir de la partition FAT32

1. Assurez-vous d'avoir téléchargé l'[image ISO personnalisée d'Ubuntu](#) dans la section des prérequis.
2. Si vous utilisez Ubuntu 20.04, vous devez l'exécuter à UNetbootin l'aide de son fichier binaire. Pour cela :
 - a. Téléchargez le dernier [fichier UNetbootin binaire](#) dans votre dossier Téléchargements. Dans notre exemple, nous utilisons `unetbootin-linux64-702.bin`.
 - b. Appuyez sur Ctrl+Alt+T pour ouvrir une nouvelle fenêtre de terminal. Vous pouvez également choisir Activités dans la barre de menu, entrer **terminal** dans la barre de recherche, puis sélectionner l'icône du terminal.
 - c. Utilisez les commandes suivantes pour accéder à l'emplacement du fichier binaire, accorder au fichier l'autorisation d'exécution, puis exécuter UNetbootin. Assurez-vous d'ajuster le nom du fichier dans les commandes si la version ne correspond pas à celle du fichier binaire que vous avez téléchargé.

```
cd Downloads
sudo chmod +x ./unetbootin-linux64-702.bin
sudo ./unetbootin-linux64-702.bin
```

Si vous utilisez une ancienne version d'Ubuntu, installez-la UNetbootin depuis son dépôt en exécutant les commandes suivantes :

```
sudo add-apt-repository ppa:gezakovacs/ppa
sudo apt-get update; sudo apt-get install unetbootin
sudo unetbootin
```

3. Sur la UNetbootin console, procédez comme suit :

- a. Sélectionnez le bouton radio Image du disque.
- b. Pour le type d'image disque, choisissez ISO dans la liste déroulante.
- c. Ouvrez le sélecteur de fichiers et choisissez l'[ISO Ubuntu](#) fourni dans la section des prérequis.
- d. Pour Type, choisissez USB Drive (Lecteur USB).
- e. Pour Drive, choisissez le chemin du lecteur pour votre B00T partition, dans notre cas / **dev/sda1**.
- f. Choisissez OK.

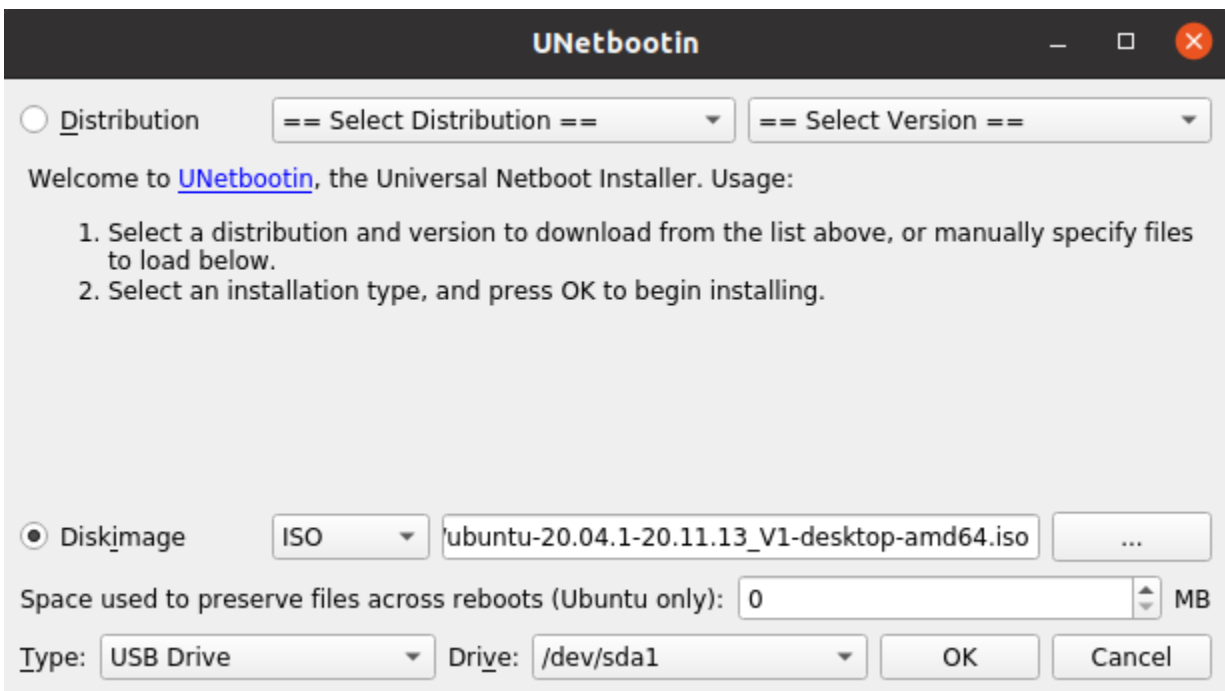

i Tip

Si vous recevez un message d'alerte /dev/sda1 not mounted, cliquez sur OK pour fermer le message, débranchez la clé USB, rebranchez-la, puis suivez les étapes précédentes pour créer l'image ISO Ubuntu.

Pour extraire les fichiers de DeepRacer mise à jour AWS sur la partition NTFS

1. Décompressez le [package de mise à jour logicielle](#) que vous avez téléchargé dans la section des prérequis.
2. Extrayez le contenu du package de mise à jour à la racine de la partition Data (NTFS) de votre clé USB.

Windows

Suivez les instructions ici pour utiliser un ordinateur Windows afin de préparer le support de mise à jour pour votre DeepRacer appareil AWS.

Pour effacer la clé USB

1. Ouvrez l'invite de commande `Windowsdiskpart`, entrez et cliquez sur OK pour lancer Windows DiskPart.
2. Une fois le terminal Microsoft DiskPart ouvert, listez les disques disponibles pour trouver le lecteur USB que vous souhaitez nettoyer en entrant `list disk` après l'invite `DISKPART>`.
3. Sélectionnez le disque correspondant à votre clé USB. Par exemple, nous sommes entrés `select Disk 2` après l'invite `DISKPART>`. Lisez attentivement le résultat pour vérifier que vous avez choisi le disque à nettoyer, car l'étape suivante est irréversible.
4. Une fois que vous êtes sûr d'avoir sélectionné le bon disque, entrez `Clean` après l'invite `DISKPART>`.
5. Entrez à `list disk nouveau` après l'invite `DISKPART>`. Trouvez le disque que vous avez nettoyé sur le tableau et comparez sa taille à l'espace disque disponible. Si les deux valeurs correspondent, le nettoyage a réussi.
6. Quittez la DiskPartconsole Windows en entrant `Exit` après l'invite `DISKPART>`.

Pour partitionner la clé USB

1. Ouvrez l'invite de commande `Windowsdiskmgmt.msc`, entrez et cliquez sur OK pour lancer la console de gestion des disques.
2. Dans la console de gestion des disques, sélectionnez votre clé USB.
3. Pour créer la FAT32 partition d'une capacité de 4 Go, ouvrez le menu contextuel (clic droit) sur l'espace non alloué de votre clé USB et choisissez Nouveau volume simple. L'assistant New Simple Volume Wizard apparaîtra.

4. Une fois que l'assistant New Simple Volume Wizard apparaît, procédez comme suit :
 - a. Sur la page Spécifier la taille du volume, définissez le paramètre suivant, puis choisissez Next.

Taille de volume simple en Mo : **4096**
 - b. Sur la page Attribuer une lettre de lecteur ou un chemin, cochez le bouton radio Attribuer la lettre de lecteur suivante : et sélectionnez une lettre de lecteur dans la liste déroulante, puis choisissez Suivant. Notez la lettre de lecteur attribuée, vous en aurez besoin plus tard pour rendre la FAT32 partition démarrable.
 - c. Sur la page Formater la partition, cochez le bouton radio Formater ce volume avec les paramètres suivants et définissez les paramètres suivants, puis choisissez Next.

Systeme de fichiers : **FAT32**

Taille de l'unité d'allocation : **Default**

Libellé du volume : **BOOT**

Laissez la case Effectuer un formatage rapide cochée.

5. Pour créer la partition NTFS avec la capacité de disque restante, ouvrez le menu contextuel (clic droit) sur l'espace non alloué restant sur votre clé USB et choisissez Nouveau volume simple. L'assistant New Simple Volume Wizard apparaîtra.
6. Une fois que l'assistant New Simple Volume Wizard apparaît, procédez comme suit :
 - a. Sur la page Spécifier la taille du volume, définissez la taille du volume simple en Mo pour qu'elle corresponde à l'espace disque maximal en Mo, puis choisissez Next.
 - b. Sur la page Attribuer une lettre de lecteur ou un chemin, cochez le bouton radio Attribuer la lettre de lecteur suivante : et sélectionnez une lettre de lecteur dans la liste déroulante, puis choisissez Suivant.
 - c. Sur la page Formater la partition, cochez le bouton radio Formater ce volume avec les paramètres suivants et définissez les paramètres suivants, puis choisissez Next.

Systeme de fichiers : **NTFS**

Taille de l'unité d'allocation : **Default**

Libellé du volume : **Data**

Laissez la case Effectuer un formatage rapide cochée.

Pour rendre le lecteur USB démarrable à partir de la partition FAT32

1. Assurez-vous d'avoir téléchargé l'[image ISO personnalisée d'Ubuntu](#) dans la section des prérequis.
2. Après le téléchargement [UNetbootin](#), démarrez la UNetbootinconsole.
3. Sur la UNetbootin console, procédez comme suit :
 - a. Vérifiez le bouton radio Disk Image.
 - b. Pour l'image disque, choisissez ISO dans la liste déroulante.
 - c. Ouvrez le sélecteur de fichiers et choisissez le fichier ISO Ubuntu personnalisé.
 - d. Pour Type, choisissez USB Drive (Lecteur USB).
 - e. Pour Drive, choisissez la lettre de lecteur correspondant à la FAT32 partition que vous avez créée. Dans notre cas, c'est le casE : \.
 - f. Choisissez OK.

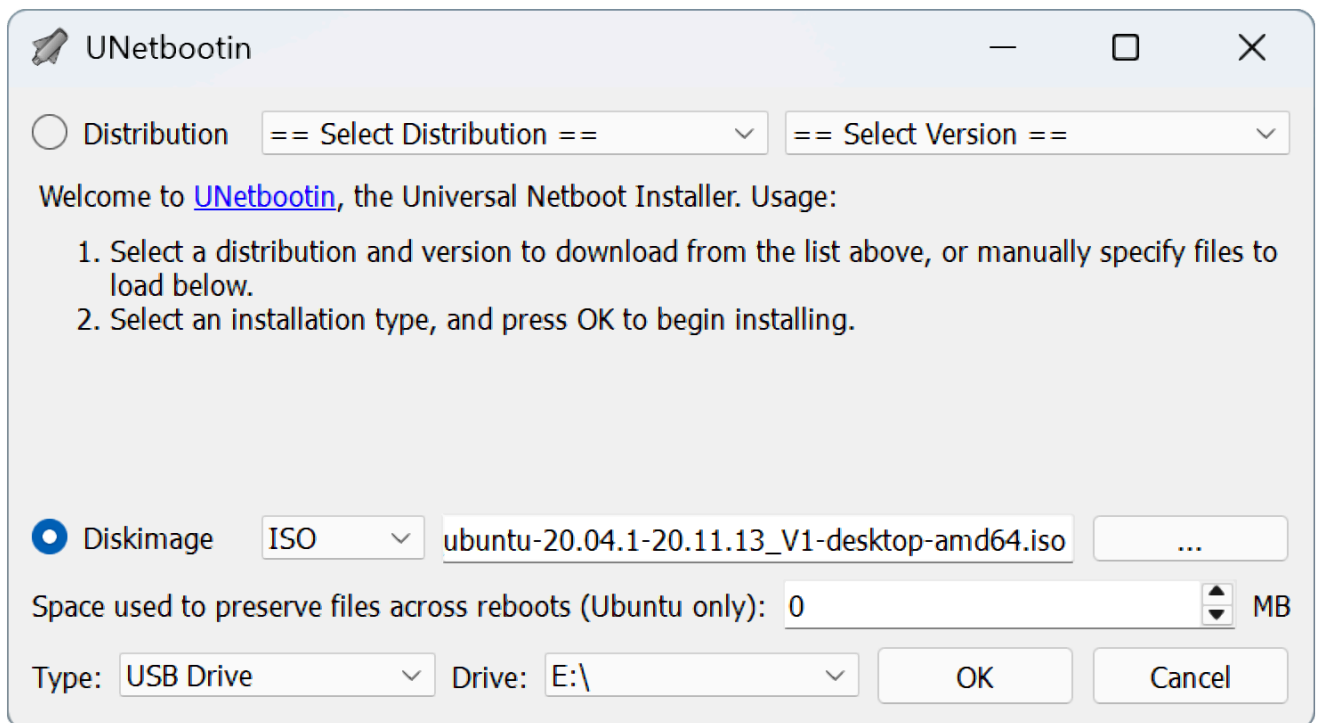

Pour extraire les fichiers de DeepRacer mise à jour AWS sur la partition NTFS

1. Décompressez le [package de mise à jour logicielle](#) que vous avez téléchargé dans la section des prérequis.

 Tip

Si votre outil préféré ne parvient pas à décompresser le fichier, essayez d'utiliser la commande PowerShell [Expand-Archive](#).

2. Extrayez le contenu du package de mise à jour à la racine de la partition Data (NTFS) de votre clé USB.

macOS

Suivez les instructions ici pour utiliser un Mac afin de préparer le support de mise à jour pour votre DeepRacer appareil AWS.

Pour effacer et partitionner la clé USB

1. Branchez la clé USB sur votre Mac.
2. Appuyez sur Commande+barre d'espace pour ouvrir le champ de recherche Spotlight, puis entrez `Disk Utility`

Vous pouvez également choisir Finder > Applications > Utilitaires > Utilitaire de disque pour ouvrir l'utilitaire de disque.

3. Dans la barre de menu, choisissez Afficher, puis Afficher tous les appareils.
4. Dans la barre latérale, sous Externe, sélectionnez le lecteur USB que vous souhaitez formater, puis choisissez Effacer.
5. Une nouvelle fenêtre vous demandera de confirmer que vous souhaitez effacer votre clé USB et vous permettra de modifier son nom, son format et son schéma de partition. Il n'est pas encore nécessaire de modifier le nom. Pour Format et Schéma, sélectionnez les options suivantes, puis choisissez Effacer.

- Format : Mac OS étendu (journalisé)
- Schéma : carte de partition GUID

Une fois le processus d'effacement terminé, choisissez OK dans la fenêtre de dialogue.

6. Dans la fenêtre principale de Disk Utility, sélectionnez votre clé USB dans la barre latérale, puis choisissez Partition dans la barre d'outils en haut. Une fenêtre intitulée « Périphérique de partition **YOUR-USB-DRIVE** » ? va apparaître. Cliquez sur le bouton Ajouter (+) pour créer une nouvelle partition.
7. Une fois que vous avez créé la nouvelle partition, sous Informations sur la partition, choisissez et entrez ce qui suit :
 - Nom : **BOOT**
 - Format : MS-DOS (FAT)
 - Taille : **4 GB**

 Tip

Si la zone de saisie Taille est grisée après avoir choisi MS-DOS (FAT) comme format, vous pouvez faire glisser le contrôle de redimensionnement sur le graphique de partition jusqu'à ce que la **BOOT** partition atteigne 4 Go.

Ne choisissez pas encore Appliquer.

8. Sélectionnez l'autre partition sans titre, choisissez et entrez les options suivantes sous Informations sur la partition :
 - Nom : **Data**
 - Format : exFAT
 - Taille : l'espace restant de la clé USB (en Go)

Cliquez sur Appliquer.

9. Une nouvelle fenêtre apparaîtra et vous montrera les modifications qui seront apportées à la clé USB. Vérifiez que ces modifications sont correctes. Pour confirmer et commencer la création des nouvelles partitions, choisissez Partition.
10. Sur la console Disk Utility, choisissez la partition BOOT dans la barre latérale, puis sélectionnez Info dans la barre d'outils. Notez la valeur du nœud du périphérique BSD, elle

peut être différente de celle utilisée dans ce didacticiel. Dans notre cas, la valeur attribuée est `disk4s2`. Vous devez fournir ce chemin pour rendre le lecteur USB démarrable à partir de la FAT32 partition.

Pour rendre le lecteur USB démarrable à partir de la partition FAT32

1. Assurez-vous d'avoir téléchargé l'[image ISO personnalisée d'Ubuntu](#) dans la section des prérequis.
2. Après le téléchargement [UNetbootin](#), sélectionnez Ouvrir dans le menu contextuel (clic droit). Une invite de sécurité apparaîtra vous demandant si vous souhaitez ouvrir l'application. Sélectionnez Ouvrir pour démarrer la UNetbootin console.

Si vous utilisez un [Mac équipé d'Apple Silicon](#) et que la UNetbootin console ne s'affiche pas après avoir sélectionné Ouvrir, assurez-vous que Rosetta 2 est installé en procédant comme suit :

- a. Ouvrez une fenêtre de terminal en choisissant Finder > Applications > Utilitaires > Terminal.
- b. Entrez la commande suivante pour installer Rosetta 2 :

```
softwareupdate --install-rosetta
```

- c. Réessayez d'ouvrir UNetbootin.
3. Sur la UNetbootin console, procédez comme suit :
 - a. Vérifiez le bouton radio Disk Image.
 - b. Pour l'image disque, choisissez ISO dans la liste déroulante.
 - c. Ouvrez le sélecteur de fichiers et choisissez le fichier ISO Ubuntu personnalisé.
 - d. Pour Type, choisissez USB Drive (Lecteur USB).
 - e. Pour Drive, choisissez le nœud du périphérique BSD pour votre partition BOOT, dans notre cas, `/dev/disk4s2`.
 - f. Choisissez OK.

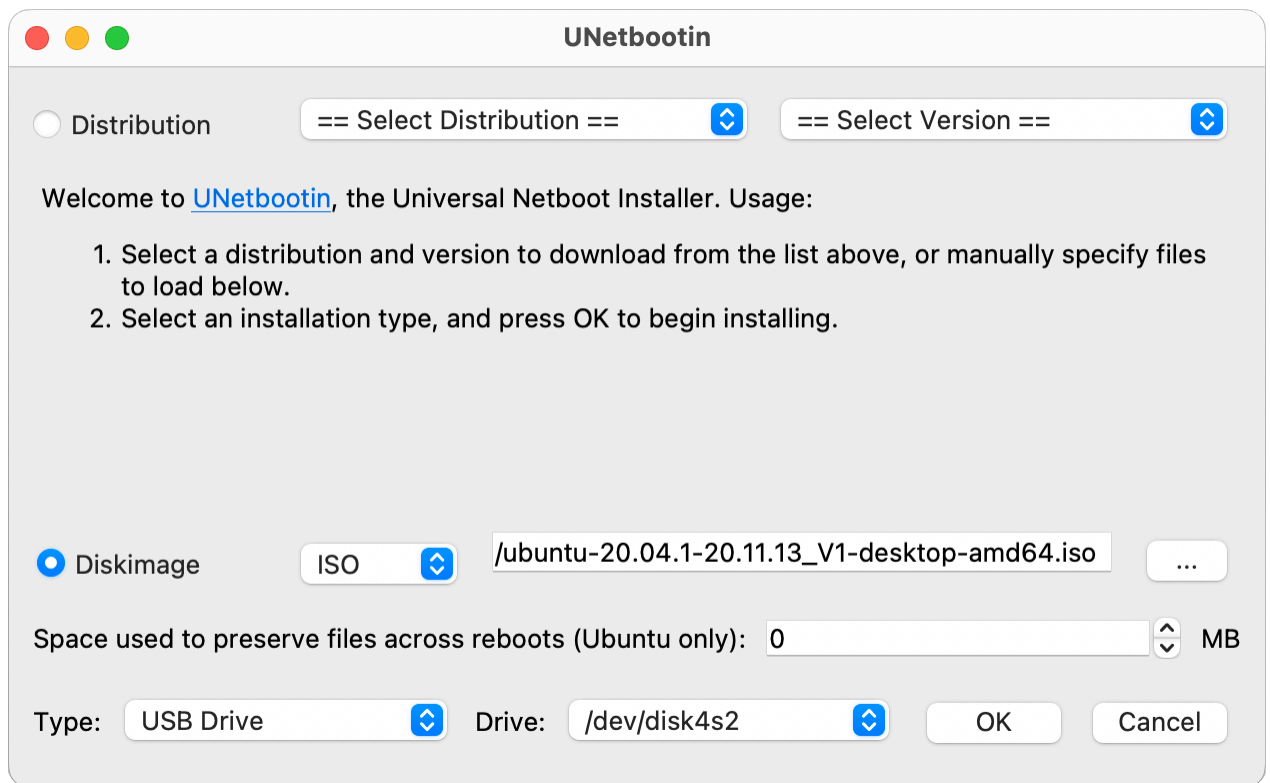

i Tip

Si vous recevez un message d'alerte `/dev/disk4s2 not mounted`, cliquez sur OK pour fermer le message, débranchez le lecteur USB, rebranchez-le, puis suivez les étapes ci-dessus pour créer l'image ISO Ubuntu.

Pour extraire les fichiers de DeepRacer mise à jour AWS sur la partition exFAT

1. Décompressez le [package de mise à jour logicielle](#) que vous avez téléchargé dans la section des prérequis.
2. Extrayez le contenu du package de mise à jour à la racine de la partition Data (exFAT) de votre clé USB.

Mettez à jour votre DeepRacer appareil AWS vers la pile logicielle Ubuntu 20.04

Une fois que vous avez créé le support de mise à jour USB comme décrit dans les étapes précédentes, vous pouvez mettre à jour votre DeepRacer appareil AWS avec la dernière pile logicielle, notamment Ubuntu 20.04 Focal Fossa, le kit d'outils Intel® OpenVINO™ 2021.1.110, ROS2 Foxy Fitzroy et Python 3.8.

Important

La mise à jour vers la nouvelle pile DeepRacer logicielle AWS effacera toutes les données de votre DeepRacer appareil AWS.

Pour mettre à jour le logiciel de votre DeepRacer appareil AWS vers la pile Ubuntu 20.04

1. Connectez votre DeepRacer appareil AWS à un moniteur. Vous aurez besoin d'un HDMI-to-HDMI câble ou HDMI-to-DVI d'un câble similaire. Insérez l'extrémité HDMI du câble dans le port HDMI du module informatique et branchez l'autre extrémité sur un port compatible du moniteur.
2. Connectez un clavier et une souris USB. Le module de calcul de l' DeepRacer appareil AWS possède trois ports USB situés à l'avant du véhicule, de chaque côté, y compris le port sur lequel la caméra est branchée. Un quatrième port USB se trouve à l'arrière du véhicule, dans l'espace entre la batterie de l'ordinateur et le feu arrière à LED.
3. Insérez le support de mise à jour USB dans un port USB disponible de votre module informatique. Allumez ou réinitialisez votre DeepRacer appareil AWS et appuyez plusieurs fois sur la touche ESC pour accéder au BIOS.
4. Dans la fenêtre du BIOS, choisissez Boot From File, puis sélectionnez l'option portant le nom de votre partition de démarrage, dans notre cas, elle s'appelle BOOT, puis sélectionnez <EFI>, puis, <BOOT>et enfin, BOOTx64.EFI.
5. Après le démarrage du module de calcul, une fenêtre de terminal apparaît sur le bureau pour afficher la progression. L' DeepRacer appareil AWS lancera automatiquement le processus de mise à jour au bout de dix secondes. Vous n'avez pas besoin de fournir d'informations à ce stade.

Si une erreur se produit et que la mise à jour échoue, redémarrez la procédure à partir de l'étape 1. Pour obtenir des messages d'erreur détaillés, consultez le `result.log` fichier généré sur la partition de données de la clé USB.

6. Attendez que la mise à jour soit terminée. Lorsque la réinitialisation d'usine est terminée, la fenêtre du terminal se ferme automatiquement.
7. Une fois le logiciel de l'appareil mis à jour, déconnectez le lecteur USB du module de calcul. Vous pouvez désormais redémarrer ou arrêter votre DeepRacer appareil AWS.
8. L' DeepRacer appareil AWS utilise par défaut les informations d'identification utilisateur suivantes après la mise à jour. Il vous sera demandé de modifier votre mot de passe lors de votre première connexion.

utilisateur : `Deepracer`

Mot de passe : `deepracer`

Créez votre parcours physique pour AWS DeepRacer

Cette section décrit comment créer une piste physique pour un DeepRacer modèle AWS. Pour piloter votre AWS de DeepRacer manière autonome et tester votre modèle d'apprentissage par renforcement dans un environnement physique, vous avez besoin d'une piste physique. Votre piste ressemble à la piste simulée utilisée lors de l'entraînement et reproduit l'environnement utilisé pour entraîner le modèle AWS DeepRacer déployé.

Pour une expérience optimale, nous vous recommandons d'utiliser des pistes et des barrières de piste préimprimées. L'utilisation de pistes et de barrières préimprimées facilite la configuration et l'installation de l'environnement de DeepRacer suivi AWS. Au lieu de construire une piste à partir de zéro, vous assemblez des sections préimprimées de rails et de barrières de voie. Une fois votre événement terminé, vous pouvez démonter, stocker et réutiliser les pistes et barrières préimprimées pour de futurs événements. Les pistes et barrières préimprimées ainsi que les informations relatives à l'estimation de l'espace et aux autres exigences relatives aux événements sont disponibles sur [AWS DeepRacer Storefront](#).

Rubriques

- [Suivez les matériaux et fabriquez des outils](#)
- [Tracez votre voie pour AWS DeepRacer](#)
- [Modèles de conception de DeepRacer pistes AWS](#)

Suivez les matériaux et fabriquez des outils

Avant de commencer à créer la piste, vous devez préparer les matériaux et les outils suivants.

Rubriques

- [Matériaux dont vous pourriez avoir besoin](#)
- [Outils dont vous pourriez avoir besoin](#)

Matériaux dont vous pourriez avoir besoin

Pour créer une piste, vous avez besoin des matériaux suivants :

- Pour les bordures de la piste :

Pour les bordures, vous pouvez utiliser une bande blanche ou blanc cassé d'une largeur d'environ 5 cm, qui contrastera avec le noir de la surface de la piste. Si la surface est sombre, utilisez une bande blanche ou blanc cassé. Par exemple, [ruban adhésif en toile, largeur 48 mm, blanc nacré](#) ou [ruban de masquage, largeur 48 mm \(adhérence plus faible\)](#).

- Pour la surface de la piste :

Vous pouvez créer une piste sur une surface de couleur sombre, par exemple sur un parquet, une moquette, du béton ou du [feutre d'asphalte](#). Cette dernière imite la surface d'une route réelle, avec un minimum de reflets. [Les dalles de mousse ou les plaques en caoutchouc](#) peuvent également parfaitement convenir.

Outils dont vous pourriez avoir besoin

Les outils suivants sont soit nécessaires soit utiles pour concevoir et créer votre piste :

- Mètre ruban et paire de ciseaux

Un mètre ruban et une paire de ciseaux sont indispensables pour créer votre piste. Si vous n'en avez pas, vous pouvez commander un [mètre ruban ici](#) ou une [paire de ciseaux ici](#).

- Outils facultatifs

Pour créer votre propre piste, vous aurez peut-être besoin d'un [rapporteur](#), d'une [règle](#), d'un [crayon](#), d'un [couteau](#) et d'un [compas](#).

Tracez votre voie pour AWS DeepRacer

Lorsque vous créez votre piste, il est recommandé de commencer par un design simple, par exemple une piste rectiligne ou une piste avec un seul virage. Vous pourrez ensuite concevoir des pistes en anneau. Nous utilisons ici un exemple de piste avec un seul virage pour vous guider dans la création de votre propre piste. Examinons tout d'abord les dimensions requises d'une piste.

Rubriques

- [Dimensions requises](#)
- [Considérations relatives aux performances du modèle](#)
- [Étapes de construction de la piste](#)

Dimensions requises

La forme de la piste n'a pas d'importance, mais la piste doit impérativement respecter les conditions suivantes :

- Rayon minimum pour les virages :

Sur une piste courbe, le rayon d'un virage (r) se mesure du centre du cercle vers la bordure extérieure, comme illustré ci-dessous.

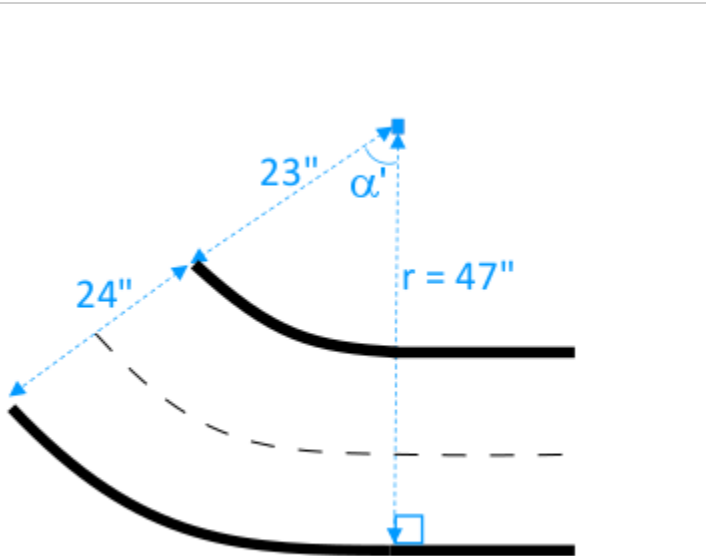

Le rayon de braquage minimal (r_{\min}) dépend de l'angle de braquage de la voie (α) dans un virage et doit respecter les limites suivantes :

- Si l'angle de virage de la piste est $\alpha \leq 90$ degrees,

$$r_{\min} \geq 25 \text{ inches}$$

Nous recommandons 30 pouces (76,2 cm).

- Si l'angle de braquage de la piste est $\alpha > 90$ degrees, α

$$r_{\min} \geq 30 \text{ inches.}$$

Nous recommandons 35 pouces (88,9 cm).

- Largeur de la piste :

La largeur de la piste (w_{track}) doit respecter la limite suivante :

$$w_{\text{track}} \geq 24 \pm 3 \text{ inches.}$$

- Surface de la piste :

La surface de la piste doit être lisse et d'une couleur sombre uniforme. La surface minimale totale doit être 30 inches x 60 inches (76,2 x 152,4 cm).

Les moquettes et les parquets sont des surfaces adaptées. [Les dalles de mousse ou les plaques en caoutchouc](#) imitent mieux l'environnement simulé que le bois, mais ces matières ne sont pas obligatoires. Les sols en béton peuvent présenter des problèmes, car ils réfléchissent la lumière sur la surface.

- Barrière de la piste :

Ce n'est pas obligatoire, mais nous vous recommandons d'encercler la piste avec des barrières colorées uniformes d'au moins 2,5 pieds (76,2 cm) de haut et à une distance de 2 pieds (61 cm) de la piste, sur toute la longueur.

Considérations relatives aux performances du modèle

La conception de votre piste peut avoir un impact sur la fiabilité et les performances d'un modèle formé. Voici les facteurs que vous devez prendre en compte lorsque vous créez vos propres pistes.

1. Ne placez aucun objet blanc sur votre piste ou à proximité. Si nécessaire, enlevez les objets blancs situés sur la piste ou à proximité. La formation dans l'environnement simulé considère en effet que seules les bordures de la piste sont blanches.
2. Utilisez un ruban adhésif propre et continu pour les bordures de la piste. Si les bordures sont discontinues ou présentent des plis, les performances du modèle formé peuvent être affectées.
3. Évitez d'utiliser une surface réfléchissante pour la surface de la piste. Réduisez les éblouissements créés par les lumières vives. Ils peuvent être confondus avec des objets ou des bordures.
4. N'utilisez pas de surface comportant des marquages linéaires autres que les lignes de la piste. Le modèle risque de considérer ces marquages comme des éléments de la piste.
5. Placez des barrières autour de la piste pour atténuer les distractions provoquées par des objets en arrière-plan.

Étapes de construction de la piste

À titre d'illustration, nous utilisons une piste élémentaire avec un seul virage. Vous pouvez modifier les instructions pour créer une piste plus complexe, par exemple une courbe en S, une boucle ou la piste de la conférence AWS re:invent 2018.

Pour créer une piste AWS DeepRacer à tour unique

1. Pour créer la partie rectiligne de la piste, suivez les étapes ci-dessous et reportez-vous au schéma.
 - a. Placez un ruban adhésif de 60 pouces (153 centimètres) sur le sol pour matérialiser la première bordure de la ligne droite (1).
 - b. Utilisez un mètre ruban pour repérer les deux extrémités de la deuxième bordure, (2) et (3). Placez-les à 24 pouces (61 centimètres) des extrémités de la première bordure.
 - c. Placez une autre bande adhésive de 60 pouces (153 cm) sur le sol entre les deux extrémités de la deuxième bordure pour la matérialiser (2) et (3).

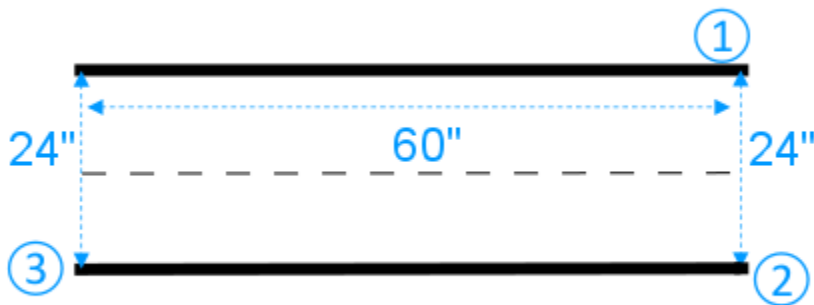

Nous supposons que le segment rectiligne mesure 60 pouces (153 cm) de long et 24 pouces (61 cm) de large. Vous pouvez ajuster la longueur et la largeur pour adapter le segment à votre espace, à condition de respecter les dimensions requises.

2. Pour créer un virage à un angle de 60 degrés, procédez de la façon suivante et reportez-vous au schéma :

- a. Utilisez le mètre ruban pour localiser le centre (4) du rayon du virage (4-3 ou 4-6). Matérialisez le centre avec une bande adhésive.
- b. Dessinez un triangle équilatéral. Les trois côtés sont (3-4), (4-6) et (6-3).

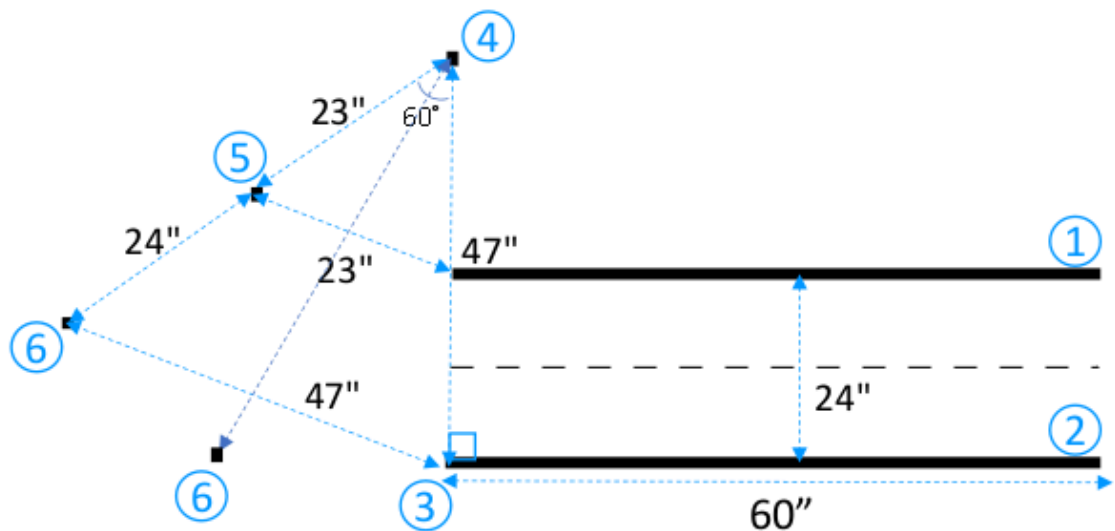

Pour créer un virage à 60 degrés sur la piste, utilisez le triangle équilatéral (3-4-6) pour déterminer l'emplacement des deux extrémités (5) et du segment de piste courbe (6). Pour dessiner des virages d'angles différents, vous pouvez utiliser un compas (ou une application de compas) pour localiser les deux extrémités (5) et (6) du segment de piste courbe. Vous pouvez utiliser d'autres rayons de virages, à condition de respecter le rayon de virage minimal requis indiqué à l'étape 2.

- c. Placez deux petites bandes adhésives, par exemple d'une longueur de 4 pouces chacune, sur le sol afin de matérialiser les segments de la bordure du virage (7) et (8) et raccordez-les à la bordure linéaire. Les deux bordures du virage ne sont pas nécessairement parallèles.

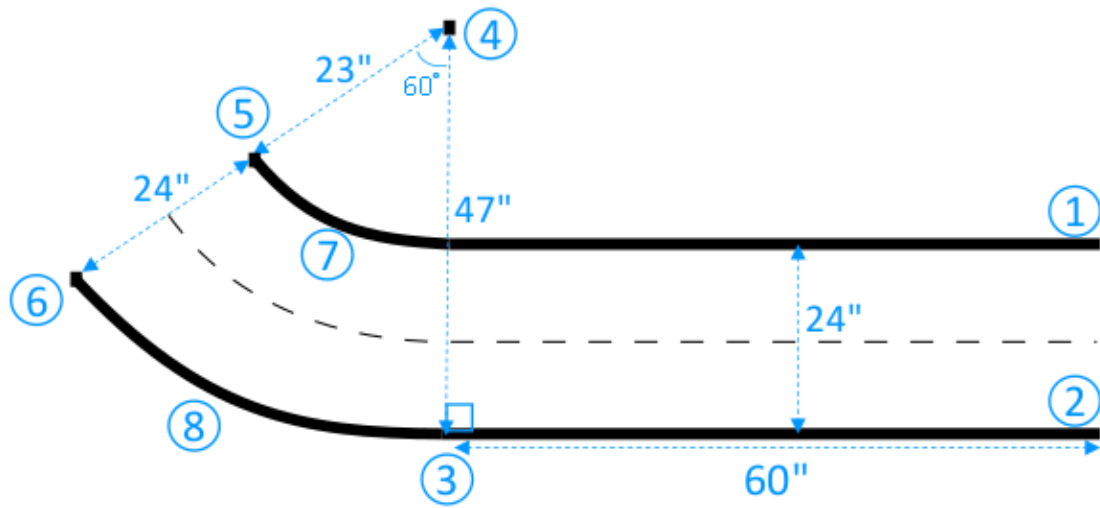

3. Procédez comme suit pour étendre la piste avec le segment rectiligne suivant de 30 pouces (76 centimètres) de long et 24 pouces (61 centimètres) de large :
 - a. Placez une bande adhésive de 30 pouces (76 centimètres) sur le sol pour matérialiser la première bordure (4-8) perpendiculaire au bord (3-5).

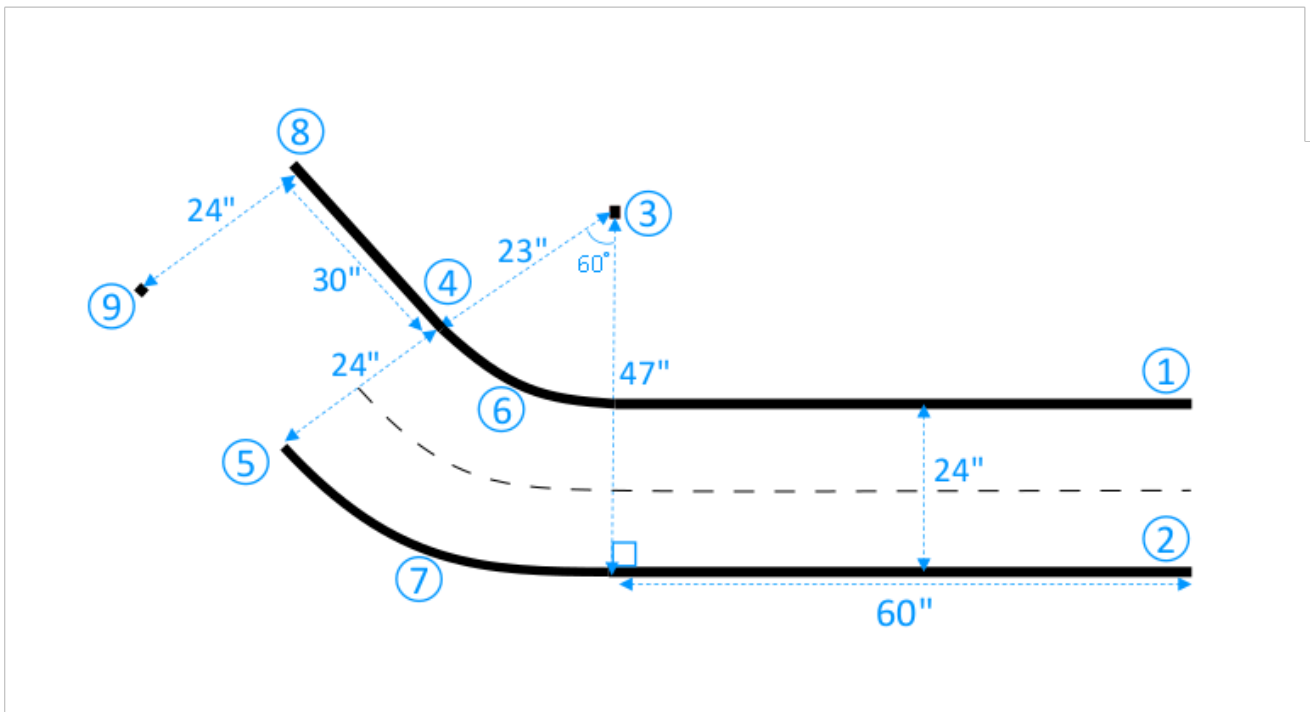

- b. Utilisez le mètre ruban pour localiser l'extrémité de la deuxième bordure (9). Vous pouvez personnaliser la longueur des lignes droites pour adapter la piste à votre espace.
- c. Placez une autre bande adhésive de 30 pouces (76 centimètres) sur le sol pour matérialiser la deuxième bordure (5-9) perpendiculaire au bord (3-5).

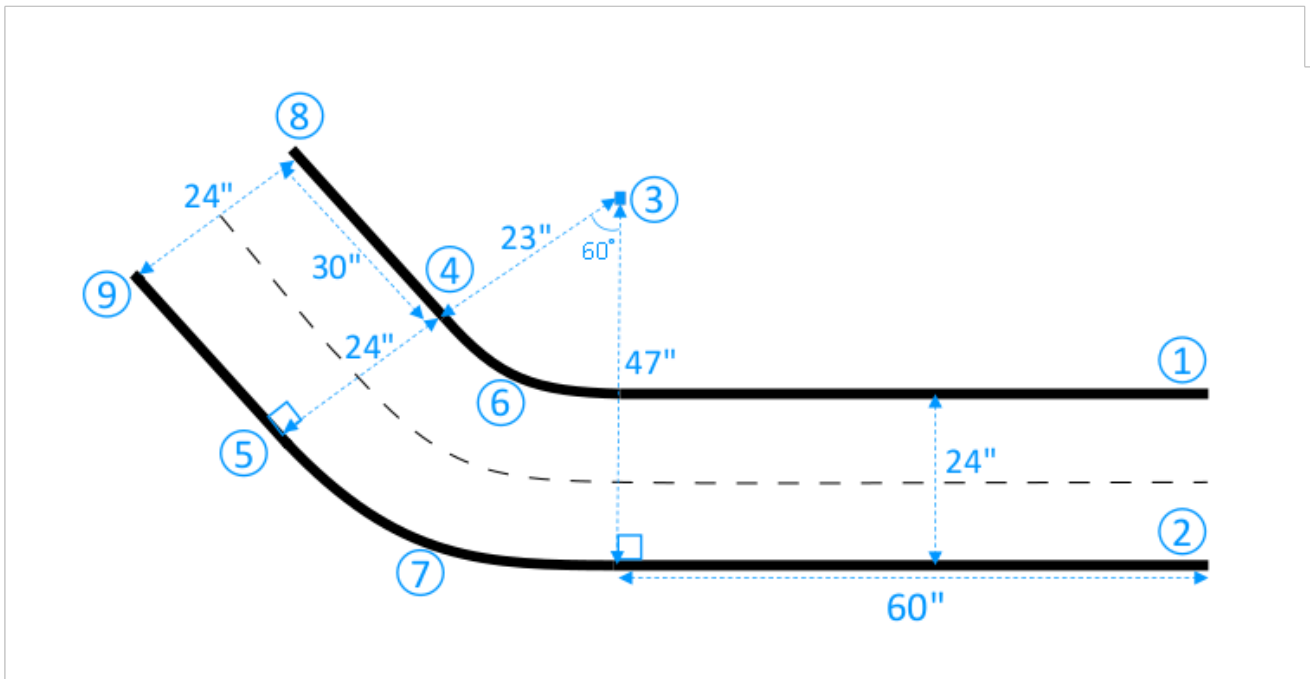

Nous supposons que le deuxième segment rectiligne mesure 30 pouces (76 cm) de long et 24 pouces (61 cm) de large. Vous pouvez ajuster la longueur et la largeur pour adapter le segment à votre espace, à condition de respecter les dimensions requises et d'assurer la cohérence avec les autres segments de la piste.

4. Vous pouvez également couper des morceaux de bande adhésive de 4 pouces (10 cm), puis les espacer de 2 pouces (5 cm) au centre de piste pour matérialiser la ligne centrale pointillée.

Vous avez maintenant terminé de créer une piste avec un seul virage. Pour aider votre véhicule à mieux différencier les surfaces sur lesquelles la conduite est autorisée de celles où elle ne l'est pas, vous pouvez peindre la surface en dehors de la piste d'une couleur contrastant suffisamment à la couleur de la piste. Pour garantir la sécurité, vous pouvez encercler la piste avec des barrières d'une couleur uniforme d'au moins 2,5 pieds (76,2 cm) de haut et situées à une distance de 2 pieds (61 cm) de la piste, sur toute la longueur.

Vous pouvez suivre les instructions pour étendre la piste avec des [formes plus complexes](#).

Modèles de conception de DeepRacer pistes AWS

Les modèles de conception de pistes suivants présentent DeepRacer des pistes AWS que vous pouvez créer en suivant les [instructions](#) présentées dans cette section.

Note

Des modèles de pistes disponibles préimprimés sont également présentés dans cette section. L'assemblage de pistes préimprimées prend moins de temps et est un processus plus simple que la construction de pistes avec vos propres matériaux. Nous vous recommandons d'utiliser des pistes et des barrières préimprimées. Pour acheter des pistes préimprimées, consultez [AWS DeepRacer Storefront](#).

Pour toutes les pistes, afin de reproduire la même production de couleurs, utilisez les spécifications suivantes :

- Vert : PMS 3395C
- Orange : PMS 137C
- Black : PMS 432C
- Blanc : CMJN 0-0-2-9

Ces pistes ont été testées avec les matériaux suivants pour leurs surfaces :

- Vinyle

Les morceaux ont été imprimés sur du vinyle canevas de 13 onces avec une finition mate pour réduire les reflets. En général, le vinyle est moins cher que la moquette et offre de bonnes performances. Le vinyle n'est pas un matériau aussi durable que la moquette.

- Moquette

Les pistes ont été imprimées sur un tapis de 8 onces, sublimé par teinture, recouvert de polyester avec support caoutchouté en latex. La moquette est durable et offre d'excellentes performances, mais elle est chère.

En raison de leur grande taille, les pistes ne peuvent pas être facilement imprimées sur une seule pièce de support. Veillez à aligner les lignes de la piste lorsque vous assemblez les pièces.

Rubriques

- [Modèle de circuit AWS DeepRacer A to Z Speedway \(Basic\)](#)
- [Modèle de parcours AWS DeepRacer Smile Speedway \(intermédiaire\)](#)
- [Modèle de parcours AWS DeepRacer RL Speedway \(avancé\)](#)
- [Modèle de piste AWS DeepRacer à tour unique](#)
- [Modèle de suivi AWS DeepRacer S-curve](#)
- [Modèle de suivi AWS DeepRacer Loop](#)

Modèle de circuit AWS DeepRacer A to Z Speedway (Basic)

Le circuit AWS DeepRacer A to Z Speedway (Basic) est le circuit de compétition physique le plus populaire de DeepRacer l'histoire d'AWS. Il a été initialement publié à l'occasion de AWS re:invent 2018 et possède le plus faible encombrement de tous les circuits de compétition DeepRacer physiques d'AWS. Il est disponible préimprimé à l'achat sur [AWS DeepRacer Storefront](#).

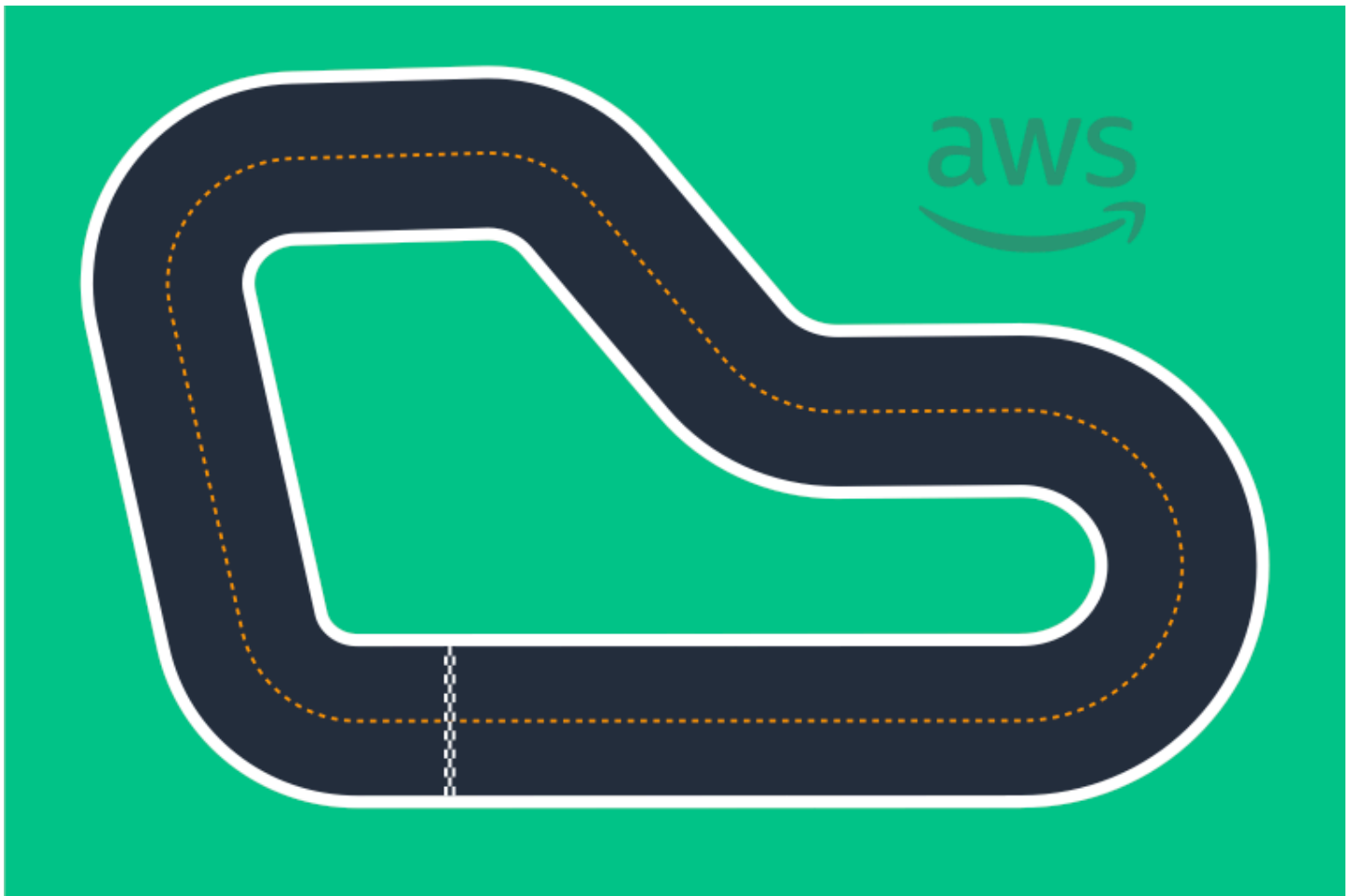

Nous recommandons cette piste pour les épreuves pour débutants et pour les coureurs débutants. Avec une variété de pistes et de lignes droites, il constitue un défi de taille, tant pour les débutants que pour les coureurs expérimentés. La piste AWS DeepRacer A to Z Speedway (Basic) est une reproduction physique 1:1 de la piste virtuelle disponible sur la console. Il offre aux coureurs la possibilité d'entraîner un modèle dans un environnement virtuel, puis de déployer le modèle sur un DeepRacer appareil AWS physique pour des courses autonomes sur une piste physique.

Pour imprimer ou créer votre propre circuit A to Z Speedway (Basic), téléchargez ce fichier [AWS DeepRacer A to Z Speedway \(Basic\)](#).

Modèle de parcours AWS DeepRacer Smile Speedway (intermédiaire)

Le circuit AWS DeepRacer Smile Speedway a été initialement publié sous le nom de circuit AWS DeepRacer Championship 2019. Il est disponible préimprimé à l'achat sur [AWS DeepRacer Storefront](#).

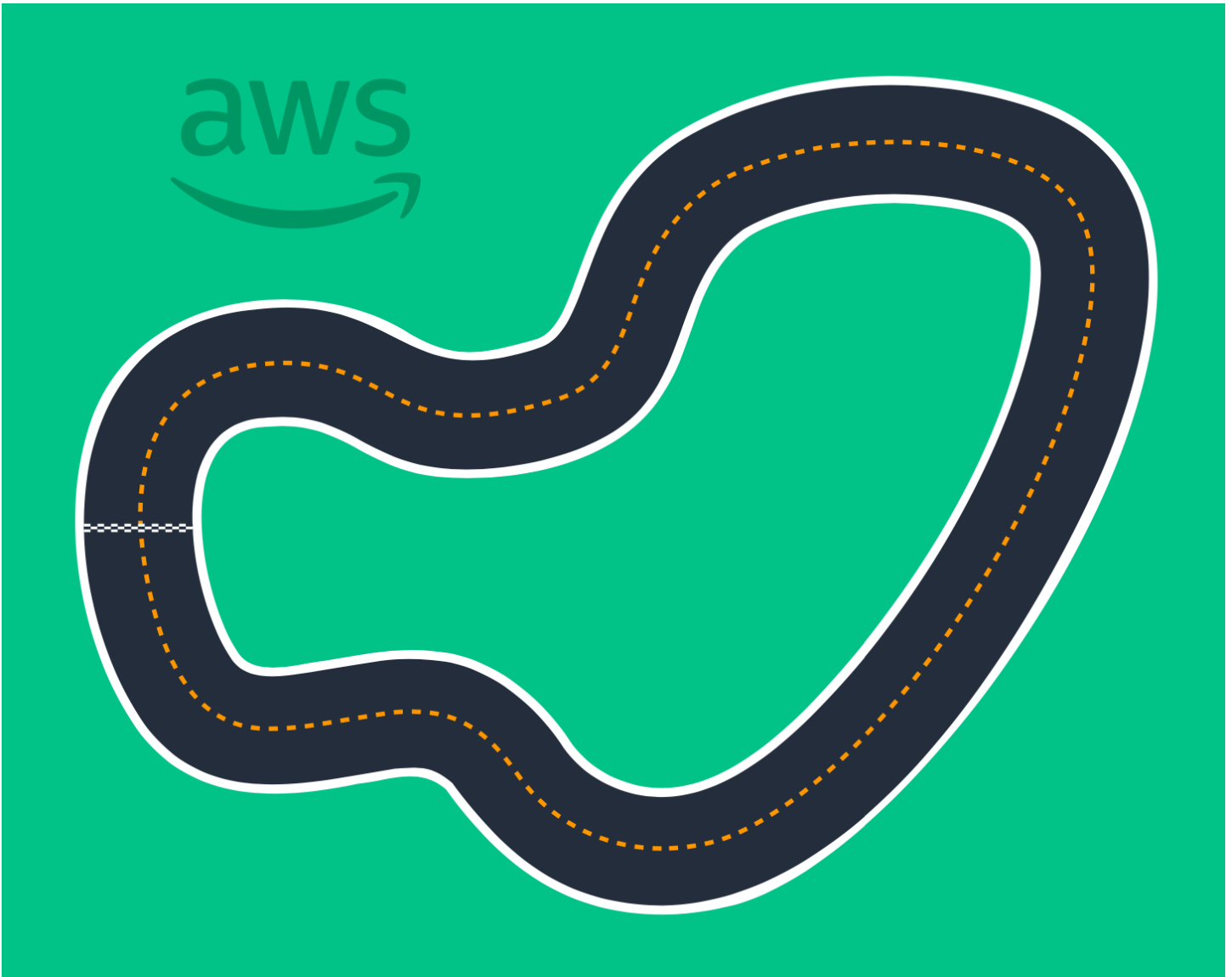

Nous recommandons cette piste intermédiaire pour les événements avec des coureurs expérimentés et des espaces physiques plus grands. Il s'agit d'une reproduction physique 1:1 de la piste virtuelle disponible dans la console. Il offre aux coureurs la possibilité d'entraîner un modèle dans un environnement virtuel, puis de déployer le modèle sur un DeepRacer appareil AWS physique pour des courses autonomes sur une piste physique.

Pour imprimer ou créer votre propre piste AWS DeepRacer Smile Speedway (intermédiaire), téléchargez ce fichier de piste [AWS DeepRacer Smile Speedway \(intermédiaire\)](#).

Modèle de parcours AWS DeepRacer RL Speedway (avancé)

Le circuit AWS DeepRacer RL Speedway (Advanced) (alias AWS DeepRacer Summit Speedway) a été initialement publié pour les DeepRacer sommets AWS en 2022 et est le plus long circuit physique de l'histoire d'AWS. DeepRacer II est disponible préimprimé à l'achat sur [AWS DeepRacer Storefront](#).

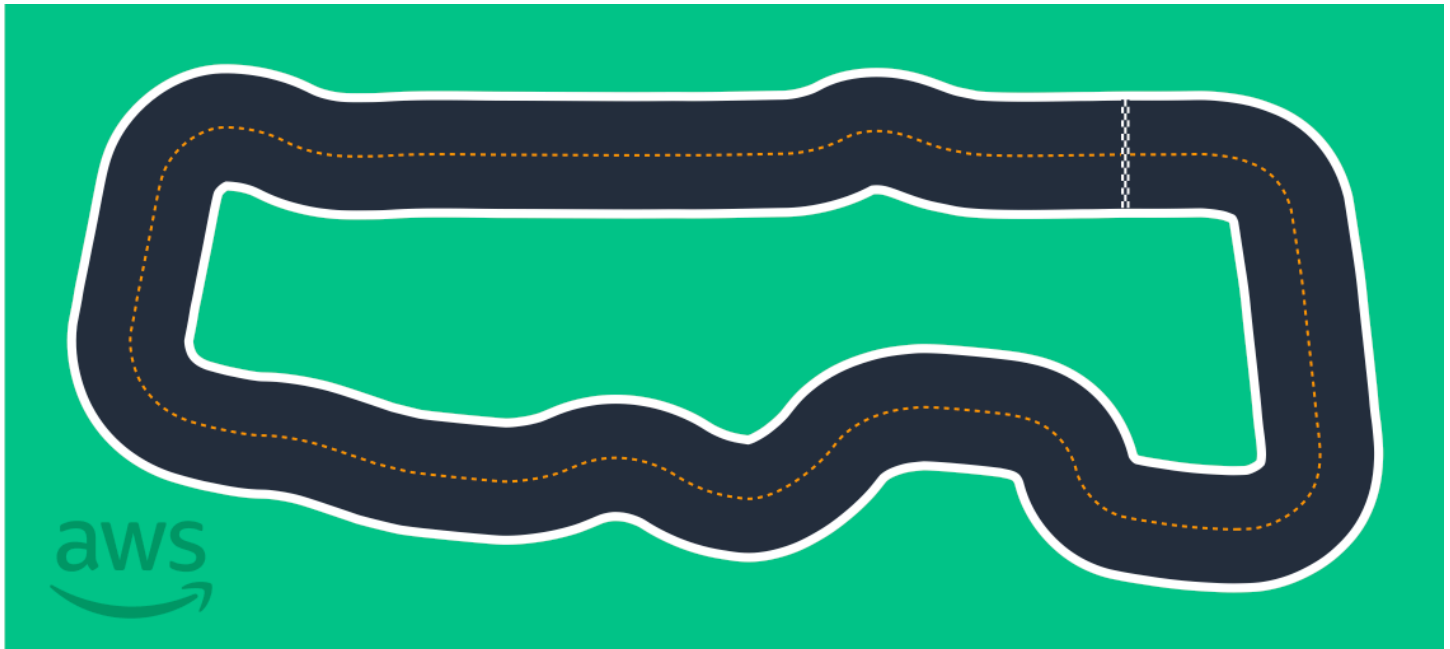

Nous recommandons le circuit AWS DeepRacer RL Speedway (Advanced) pour les événements avec des coureurs expérimentés. Cela représente un défi de taille pour les coureurs qui aiment aller vite sur les lignes droites. La piste AWS DeepRacer RL Speedway (Advanced) est une reproduction physique 1:1 de la piste virtuelle disponible sur la console. Il permet aux coureurs d'entraîner un modèle dans un environnement virtuel, puis de déployer le modèle sur un DeepRacer appareil AWS physique pour des courses autonomes sur une piste physique.

Pour imprimer ou créer votre propre circuit AWS RL Speedway (avancé), téléchargez ce fichier de piste [AWS DeepRacer RL Speedway \(avancé\)](#).

Modèle de piste AWS DeepRacer à tour unique

Ce modèle de piste élémentaire est constitué de deux segments de piste rectilignes raccordés par un segment de piste courbe. Les modèles entraînés avec ce circuit doivent faire rouler votre DeepRacer véhicule AWS en ligne droite ou effectuer des virages dans une direction.

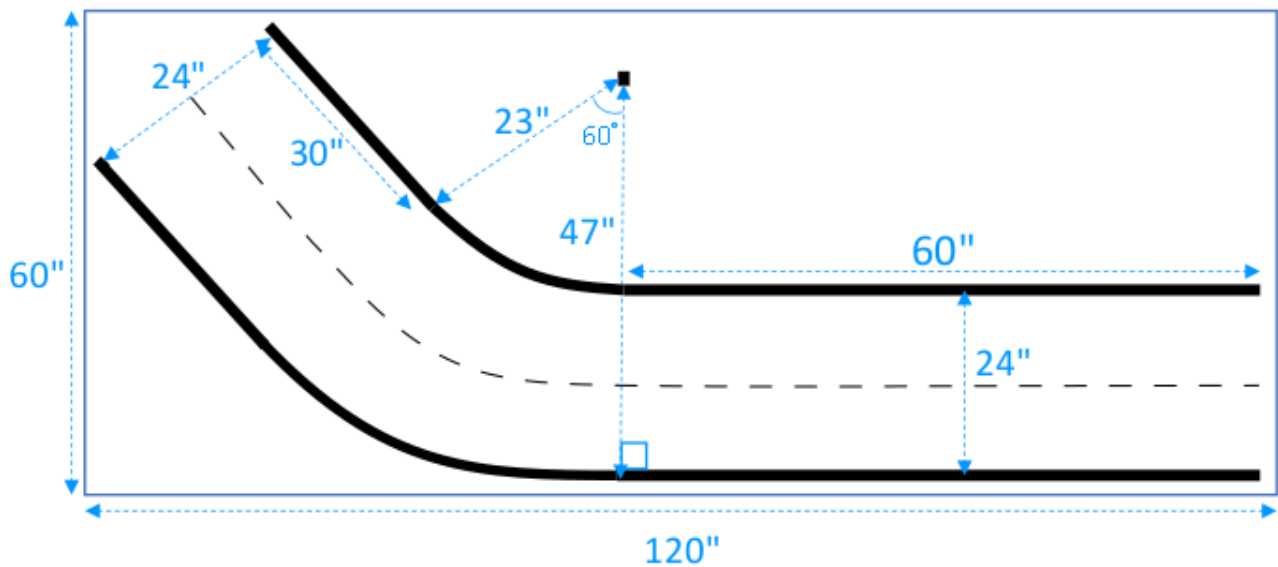

Modèle de suivi AWS DeepRacer S-curve

La piste est plus complexe que celle avec un seul virage, car le modèle doit apprendre à se diriger dans deux directions. Vous pouvez facilement étendre les instructions de création d'une piste à un seul virage à ce modèle en orientant le deuxième virage à l'inverse du premier.

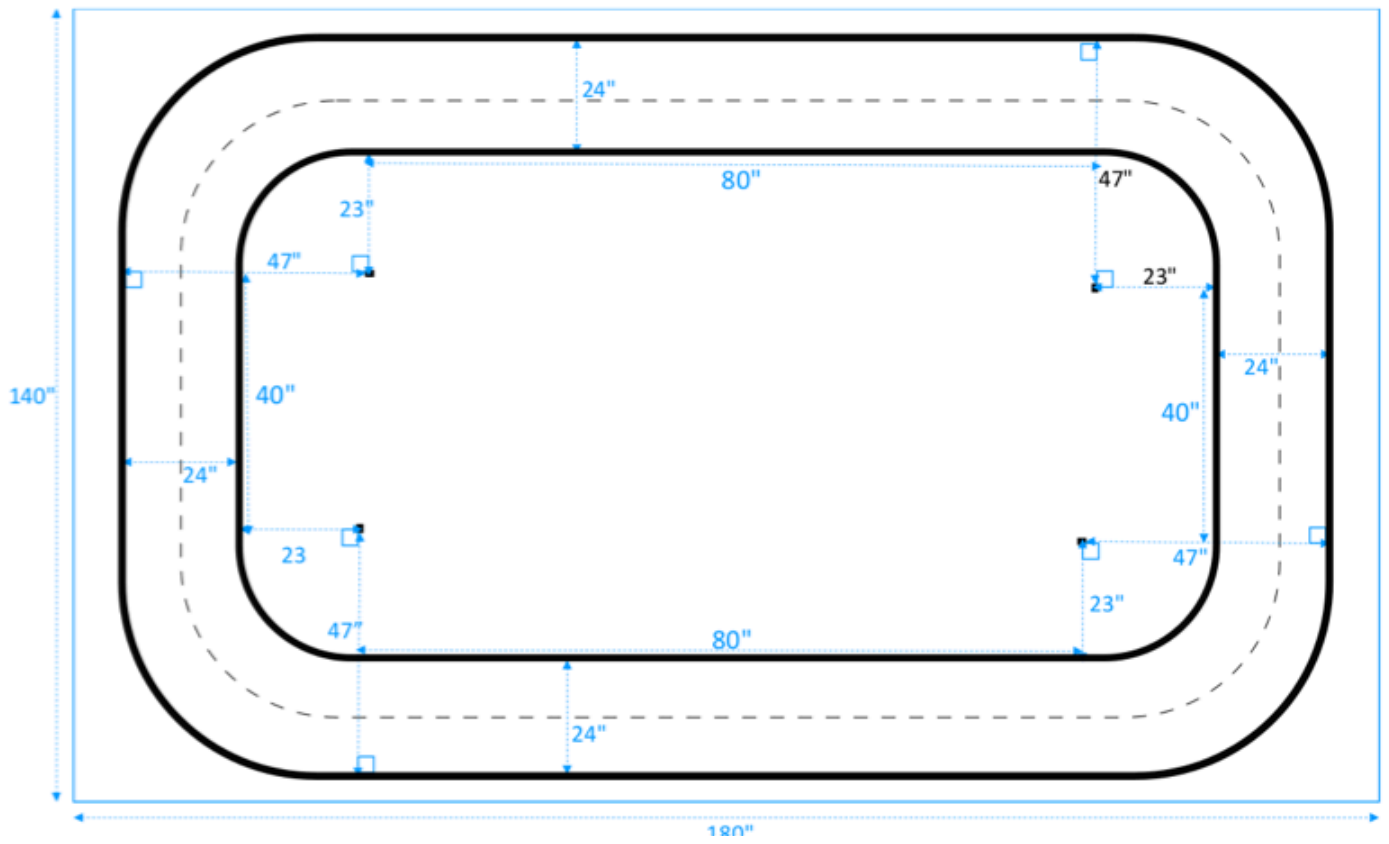



Participez à une DeepRacer course AWS

Après avoir entraîné et évalué avec succès votre modèle en simulation, comparez ses performances à celles des modèles d'autres coureurs en participant à une course. Les courses sont un moyen amusant de recueillir des commentaires sur votre modèle, de gagner des récompenses et des prix, de rencontrer d'autres membres de DeepRacer la communauté AWS, de découvrir des opportunités d'apprentissage et d'amélioration de vos compétences, et de vous amuser.

Les courses peuvent se dérouler en présentiel ou en ligne (virtuelles) et les courses virtuelles peuvent être formatées de manière synchrone en tant que courses en direct ou de manière asynchrone en tant que courses classiques. Les courses virtuelles en direct et classiques peuvent être diffusées en privé ou en public.

Cette section explique comment participer à une course sur circuit virtuel de l'AWS DeepRacer League ou à une course virtuelle communautaire, ainsi que les différentes options de formatage qui s'offrent à vous.

Types d'événements DeepRacer de course AWS

Un événement peut être catégorisé par son parrain ou organisateur. Les courses de l'AWS DeepRacer League et de la communauté peuvent avoir lieu en personne sur une piste physique ou en ligne sur une piste virtuelle.

- **AWS-courses sponsorisées** — Les courses sponsorisées par AWS sont appelées événements de l'AWS DeepRacer League et sont ouvertes à tous les DeepRacer utilisateurs d'AWS. Les nouveaux coureurs peuvent commencer leur parcours dans la ligue en participant à une course virtuelle mensuelle. Une fois qu'un coureur a soumis un modèle à la course, il gagne des points et reçoit son classement national et régional de la saison.
- **Événements de course sponsorisés par la communauté** : les événements de course créés par DeepRacer les utilisateurs d'AWS sont appelés événements de course communautaires.

Participation à une course en ligne ou AWS sponsorisée par la communauté

Vous pouvez utiliser la DeepRacer console AWS pour participer à un événement du circuit virtuel de l'AWS DeepRacer League ou à une course communautaire en ligne.

- Tout DeepRacer utilisateur d'AWS peut participer à une course en ligne sur le circuit virtuel de l'AWS DeepRacer League.
- Seuls les utilisateurs invités peuvent accéder ou participer à des événements virtuels de course communautaires. Les utilisateurs sont invités lorsqu'ils reçoivent un lien d'invitation envoyé par l'organisateur de la course ou transmis par un autre participant à la course.

Rubriques

- [the section called “ Participez à une course sur circuit virtuel ”](#)
- [the section called “ Participez à une course communautaire ”](#)
- [the section called “ Participez à une course en direct ”](#)
- [the section called “Terminologie des événements de course”](#)

Participez à une course sur le circuit virtuel de l'AWS DeepRacer League

Dans cette section, découvrez comment utiliser la DeepRacer console AWS pour soumettre votre modèle entraîné à une course sur circuit virtuel.

Pour accéder au circuit virtuel DeepRacer de l'AWS League

1. Connectez-vous à la [DeepRacer console AWS](#).
2. Dans le volet de navigation principal, choisissez AWS Virtual Circuit.
3. Sur la page Circuit AWS virtuel, dans la section Courses ouvertes, choisissez Entrer dans la course.
4. Si c'est la première fois que vous participez à un événement de course de l'AWS DeepRacer League, définissez votre alias dans Racer name sous le nom du coureur de l'AWS DeepRacer League.

5. Sous Choisir un modèle, sélectionnez le modèle que vous souhaitez utiliser dans la liste des modèles. Assurez-vous que votre modèle a été entraîné à gérer la forme de la voie.
6. Si c'est la première fois que vous participez à un événement de l'AWS DeepRacer League, sélectionnez votre pays de résidence selon les exigences de la Ligue. Une fois que vous avez sélectionné votre pays de résidence et soumis votre premier modèle, celui-ci est bloqué pour la saison des courses et sera vérifié lors de l'attribution des prix. Acceptez ensuite les termes et conditions en cochant la case.
7. Choisissez Entrer dans la course pour terminer la soumission. Le quota de candidatures pour chaque course est de 50.

Une fois votre modèle soumis, la DeepRacer console AWS commence son évaluation. Le processus peut prendre jusqu'à 10 minutes.

8. Sur la page de la course, consultez les détails de la course.
9. Sur la page de course, notez le statut de votre inscription sous votre nom de coureur.
10. Sur la page de course, consultez le classement dans le classement pour voir comment votre modèle se compare aux autres.

Si votre modèle ne termine pas le circuit lors de trois essais consécutifs, il n'est pas inclus dans le classement du classement. Votre classement reflète votre candidature la plus performante. Vous recevez également un classement national et régional de la saison pour évaluer votre classement par rapport aux autres coureurs de votre pays et de votre région.

Après avoir soumis un modèle, essayez d'améliorer ses performances en affinant votre fonction de récompense et en répétant sur votre modèle. Vous pouvez également entraîner un nouveau modèle avec un algorithme ou un espace d'action différent. Apprenez, adaptez-vous et recommencez la course pour augmenter vos chances de gagner des récompenses.

Pour participer à une course DeepRacer communautaire AWS

Note

Pour participer à une course DeepRacer communautaire AWS, vous devez d'abord recevoir un lien vers la course de la part de l'organisateur de la course.

Lorsque vous recevez une invitation à participer à une DeepRacer course AWS, découvrez s'il s'agit d'une course en direct ou classique.

Course classique

Les courses classiques sont des événements asynchrones qui ne nécessitent aucune interaction en temps réel. Votre lien d'invitation vous permet de soumettre un modèle à la course et de consulter le classement. Vous pouvez soumettre un nombre illimité de modèles à tout moment pendant les dates d'ouverture et de fin de la course pour obtenir le meilleur classement possible. Les résultats et les vidéos des courses classiques sont consultables pour les modèles soumis sur la page du classement dès le début de la course. Toutes les courses classiques sont des événements privés.

course en direct

Les courses en direct sont des événements de course en temps réel où vous vous réunissez virtuellement avec d'autres coureurs à tour de rôle pour tenter de décrocher le meilleur temps du classement. Vous pouvez saisir plusieurs modèles, mais seul le dernier modèle que vous soumettez avant la fermeture de la fenêtre de soumission sera utilisé. Pendant votre course, vous avez la possibilité d'essayer les commandes de vitesse interactives, qui remplacent temporairement les paramètres de vitesse de votre modèle, ce qui vous permet d'effectuer des ajustements stratégiques en temps réel. Les courses en direct peuvent être diffusées en privé aux coureurs invités ou en public pour que tout le monde puisse les voir.

Si le format de la compétition n'est pas précisé dans votre invitation, vérifiez votre carte de course. Les courses en direct disent « EN DIRECT » et vous indiquent la date et l'heure de l'événement synchrone. Les courses classiques vous donnent la plage de dates pour la compétition asynchrone.

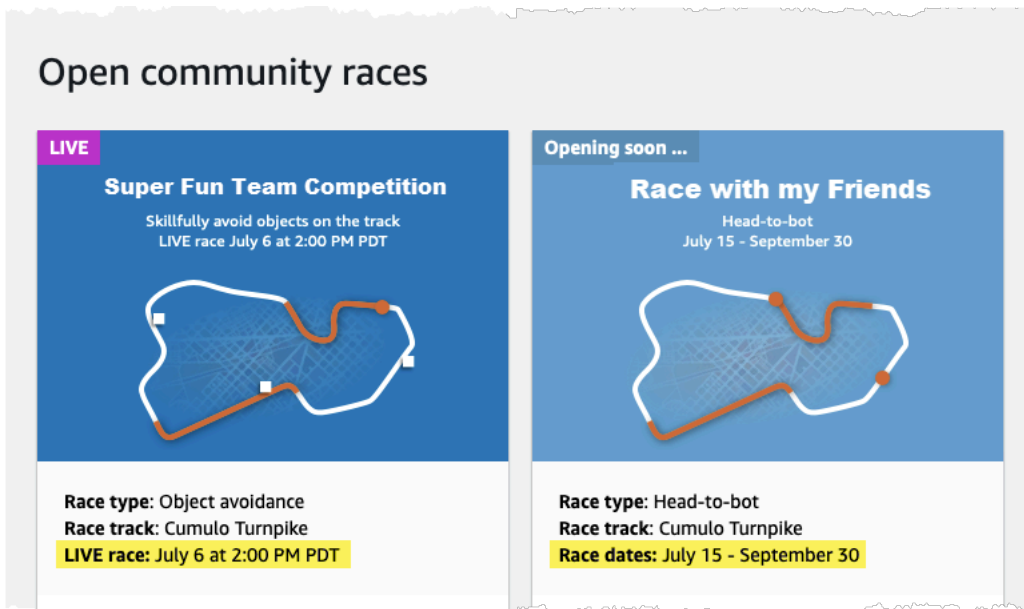

Participez à une course DeepRacer communautaire AWS en tant que participant

Si vous débutez AWS et que vous recevez une invitation à participer à une course DeepRacer communautaire AWS, suivez les étapes décrites dans la section Pour participer en tant que nouvel utilisateur. Si vous êtes invité à une course communautaire active et que vous avez déjà participé à une DeepRacer course AWS, suivez les étapes ci-dessous dans Pour participer à une course classique ou Pour rejoindre une course en direct, selon le format de votre compétition.

Pour vous inscrire en tant que nouvel utilisateur

Si vous êtes nouveau AWS et que vous recevez un lien d'invitation pour participer à une course DeepRacer communautaire AWS, choisissez le lien pour accéder à la DeepRacer console AWS, puis créez un AWS compte avant de participer à la course.

En tant que nouvel DeepRacer utilisateur AWS ou participant pour la première fois à une DeepRacer course AWS, suivez les étapes pour rejoindre une course communautaire dans la DeepRacer console AWS.

Pour participer à une course en tant que nouvel utilisateur

1. Créez un AWS compte dans la [DeepRacer console AWS](#).
2. Une fois que vous êtes configuré et connecté, choisissez le lien partagé avec vous par l'organisateur de la course pour ouvrir la page de la course.

3. Lorsque vous êtes invité à créer un nom de DeepRacer pilote AWS, entrez un nom que vous utiliserez comme identifiant dans tous les DeepRacer classements AWS. Une fois que vous avez choisi le nom d'un coureur, vous ne pouvez pas le modifier.
4. Sur la page des détails de la course, développer Commencer à courir.
5. Choisissez Commencer avec RL pour obtenir une brève introduction à la formation d'un DeepRacer modèle AWS pour la conduite autonome.
6. Entraînez et évaluez votre modèle pour la course dans la DeepRacer console AWS.

Pour plus d'informations sur la formation de votre modèle, consultez [Formez votre premier DeepRacer modèle AWS](#).

7. Accédez aux courses communautaires.
8. Trouvez la course à laquelle vous êtes invité. Choisissez Entrer dans la course sur la carte de course.

The screenshot shows the AWS DeepRacer console interface. On the left is a navigation menu with categories like 'Racing League', 'Reinforcement learning', and 'Resources'. The main content area is titled 'Welcome to the 2021 AWS DeepRacer community races, racer1!'. Below this, there are several links for actions like 'Create your own DeepRacer LIVE virtual race', 'Race for prizes and glory', 'Get rolling with machine learning', 'Join an AWS DeepRacer community race', and 'Connect with the community'. The 'Open community races' section features three race cards. The first card, 'LIVE! LIVE! LIVE!', is for an object avoidance race on July 8. The second card, 'College vs. Colleg...', is for a head-to-bot race on July 9, and its 'Enter race' button is circled in red. The third card, 'Super Team Time Fu...', is for a head-to-bot race from July 7 to 31. At the bottom, there is a link to 'Completed races (18)'.

9. Suivez les étapes décrites dans Pour participer à une course classique ou Pour participer à une course en direct, selon le format de compétition de votre course.

Pour participer à une course classique

1. Sélectionnez le lien que vous avez reçu de l'organisateur de la course. Si vous n'êtes pas encore connecté à votre compte dans la [DeepRacer console AWS](#), vous serez invité à vous connecter.

- Une fois connecté à la DeepRacer console AWS, le lien vous redirigera vers la page de course. La page Course affiche les détails de la course, le classement et les informations de votre coureur. Choisissez Enter race.

The screenshot shows the AWS DeepRacer console interface for a community race titled "Super Team Time Fun!".

Navigation Sidebar:

- AWS DeepRacer**
 - Racing League
 - AWS Virtual Circuit
 - Community races
 - Your racer profile
 - Reinforcement learning
 - Get started
 - Your models
 - Your garage
 - Resources
 - About the league
 - Schedules & standings
 - Rules & prizes
 - Developer guide
 - Tips & tricks
 - Forum
 - Community Slack channel
 - Buy AWS DeepRacer
 - Next challenge
 - Try a robotics project *New!*
 - Try computer vision
 - Try generative AI

Main Content Area:

Header: AWS DeepRacer > Community races > Super Team Time Fun! Enter race

Race details

<p>Race hosting Classic race</p> <p>Race type Head-to-bot</p> <p>Race dates Start July 7, 2021 at 12:00 AM End July 31, 2021 at 12:00 AM</p> <p>Time zone UTC-0700 (Pacific Daylight Time) America/Los_Angeles</p>	<p>Competition track Inspired by Monza, re:Invent 2018 was the first Championship Cup track. This short, classic speedway remains a perennial rookie favorite. Length: 17.6 m (57.97') Width: 76 cm (30")</p> 	<p>Rules</p> <table border="1"> <tr> <td>Ranking method</td> <td>Total time</td> </tr> <tr> <td>Style</td> <td>Individual lap</td> </tr> <tr> <td>Entry criteria</td> <td>3 consecutive laps</td> </tr> <tr> <td>Resets</td> <td>Unlimited resets</td> </tr> <tr> <td>Off-track penalty</td> <td>3 seconds</td> </tr> </table> <p>Head-to-bot rules</p> <table border="1"> <tr> <td>Number of bot cars</td> <td>3 cars</td> </tr> <tr> <td>Bot car speed</td> <td>0.75 m/s</td> </tr> <tr> <td>Bot lane change</td> <td>Disabled</td> </tr> <tr> <td>Collision penalty</td> <td>3 seconds</td> </tr> </table>	Ranking method	Total time	Style	Individual lap	Entry criteria	3 consecutive laps	Resets	Unlimited resets	Off-track penalty	3 seconds	Number of bot cars	3 cars	Bot car speed	0.75 m/s	Bot lane change	Disabled	Collision penalty	3 seconds
Ranking method	Total time																			
Style	Individual lap																			
Entry criteria	3 consecutive laps																			
Resets	Unlimited resets																			
Off-track penalty	3 seconds																			
Number of bot cars	3 cars																			
Bot car speed	0.75 m/s																			
Bot lane change	Disabled																			
Collision penalty	3 seconds																			

Leaderboard: Super Team Time Fun! leaderboard

Search: < 1 >

Rank	Racer	Time	Gap to 1st	Video	Off-track	Collision
No entries. Be the first to make it onto this leaderboard!						

Start your engines

Train a model

To increase your chances of a good ranking, ensure you train a model type that matches the race type, and that your training setup (track and bots) mimics the race setup. Good luck in the race!

- Sur la page Entrer dans la course, sous Choisir un modèle, choisissez un modèle entraîné, puis choisissez Entrer dans la course.

AWS DeepRacer > Community races > Super Team Time Fun! > Enter race

Enter race

Super Team Time Fun!

<p>Race hosting Classic race</p> <p>Race type Head-to-bot</p> <p>Race dates Start July 7, 2021 at 12:00 AM End July 31, 2021 at 12:00 AM</p> <p>Time zone UTC-0700 (Pacific Daylight Time) America/Los_Angeles</p>	<p>Competition track Inspired by Monza, re:Invent 2018 was the first Championship Cup track. This short, classic speedway remains a perennial rookie favorite. Length: 17.6 m (57.97') Width: 76 cm (30")</p> 	<p>Rules</p> <table border="1"> <tr><td>Ranking method</td><td>Total time</td></tr> <tr><td>Style</td><td>Individual lap</td></tr> <tr><td>Entry criteria</td><td>3 consecutive laps</td></tr> <tr><td>Resets</td><td>Unlimited resets</td></tr> <tr><td>Off-track penalty</td><td>3 seconds</td></tr> </table> <p>Head-to-bot rules</p> <table border="1"> <tr><td>Number of bot cars</td><td>3 cars</td></tr> <tr><td>Bot car speed</td><td>0.75 m/s</td></tr> <tr><td>Bot lane change</td><td>Disabled</td></tr> <tr><td>Collision penalty</td><td>3 seconds</td></tr> </table>	Ranking method	Total time	Style	Individual lap	Entry criteria	3 consecutive laps	Resets	Unlimited resets	Off-track penalty	3 seconds	Number of bot cars	3 cars	Bot car speed	0.75 m/s	Bot lane change	Disabled	Collision penalty	3 seconds
Ranking method	Total time																			
Style	Individual lap																			
Entry criteria	3 consecutive laps																			
Resets	Unlimited resets																			
Off-track penalty	3 seconds																			
Number of bot cars	3 cars																			
Bot car speed	0.75 m/s																			
Bot lane change	Disabled																			
Collision penalty	3 seconds																			

Choose model

Selection and submission
Submit your model to participate in the virtual race. Your time and rank will be displayed on the race leaderboard alongside other competitors.

Tagris-terminator ▲

asjdfhasdf

dafdsfasdfasdf

Tagris-terminator

Fabulous-mud

Action-Space-Activator

Trivial - Activation for circular



Cancel Enter race

4. Si votre modèle est évalué avec succès selon les critères de la course, regardez le tableau des scores de l'événement pour voir comment votre modèle se classe par rapport aux autres participants.
5. Vous pouvez également choisir Regarder pour visionner une vidéo des performances de votre véhicule ou choisir Télécharger les journaux d'évaluation pour consulter un aperçu détaillé des résultats produits.

AWS DeepRacer x Submission successful! Watch your video. View Video x

AWS DeepRacer > Community races > Super Team Time Fun!

Super Team Time Fun!

Race details

Race hosting
Classic race

Race type
Head-to-bot

Race dates
Start July 7, 2021 at 12:00 AM
End July 31, 2021 at 12:00 AM

Time zone
UTC-0700 (Pacific Daylight Time)
America/Los_Angeles

Competition track
Inspired by Monza, re:Invent 2018 was the first Championship Cup track. This short, classic speedway remains a perennial rookie favorite. Length: 17.6 m (57.97') Width: 76 cm (30")

Rules

Ranking method	Total time
Style	Individual lap
Entry criteria	3 consecutive laps
Resets	Unlimited resets
Off-track penalty	3 seconds

Head-to-bot rules

Number of bot cars	3 cars
Bot car speed	0.75 m/s
Bot lane change	Disabled
Collision penalty	3 seconds

Super Team Time Fun! leaderboard (1)

Search by racer alias

Rank	Racer	Time	Gap to 1st	Video	Off-track	Collision
1	racer1	01:47.821		Watch	12	2

Your best model
Tagris-terminator

Latest model submitted

Name
Tagris-terminator

Total lap time
01:47.821

Submission time
7/7/2021, 12:51:56 PM PDT

Status
Completed 3 laps
Watch video

Download evaluation logs

- Choisissez à nouveau Race pour saisir un autre modèle. Vous pouvez soumettre un nombre illimité de modèles à tout moment pendant les dates d'ouverture et de fin de la course pour obtenir le meilleur classement possible.

Pour participer à une course en direct

- Sélectionnez le lien que vous avez reçu de l'organisateur de la course. Si vous n'êtes pas encore connecté à votre compte dans la [DeepRacer console AWS](#), vous serez invité à vous connecter.

- Une fois connecté à la DeepRacer console AWS, le lien vous redirigera vers la page de course. La page Course affiche les détails de la course et le classement. Choisissez Enter race.

The screenshot displays the AWS DeepRacer console interface for a live race. On the left is a navigation sidebar with categories like 'Racing League', 'Reinforcement learning', 'Resources', and 'Next challenge'. The main content area is titled 'LIVE! LIVE! LIVE!' and features an 'Enter race' button in the top right corner. Below this, the 'Race details' section is divided into three columns: 'Race hosting' (LIVE race), 'Race type' (Object avoidance), and 'LIVE race date' (Start on July 7, 2021 at 12:00 AM (PDT)). The 'Competition track' section includes a description of the 'Cumulo Turnpike' track and a track map. The 'Rules' section lists parameters such as 'Ranking method' (Best lap time), 'Style' (Individual lap), 'Entry criteria' (3 consecutive laps), 'Resets' (Unlimited resets), 'Off-track penalty' (3 seconds), and 'Time per racer' (3 minutes). The 'Object avoidance rules' section specifies 'Number of obstacles' (4) and 'Collision penalty' (3 seconds). Below the race details, the 'Racers (1)' section shows a single racer named 'racer1' with a status of 'Awaiting Submission'. A 'TUNE IN' section indicates that 'Leaderboard results posted here as soon as the race starts' and provides a 'Calendar' link for '12:00 AM PDT'. The 'LIVE! LIVE! LIVE! leaderboard' section includes a search bar and a table with columns for Rank, Racer, Time, Gap to 1st, Video, Off-track, and Collision. The current status of the race is 'Live racing results in on 7/7/2021, 12:00:00 AM. Results from live racing will appear on leaderboard'. At the bottom left, the 'Start your engines' section provides instructions on how to 'Train a model' to improve performance.

3. Sur la page Entrer dans la course, sous Choisir un modèle, choisissez un modèle entraîné, puis choisissez Entrer dans la course.

The screenshot shows the 'Enter race' page for a community race titled 'LIVE! LIVE! LIVE!'. The page is divided into several sections:

- Race hosting:** LIVE race
- Race type:** Object avoidance
- LIVE race date:** Start on July 7, 2021 at 12:00 AM (PDT)
- Competition track:** The Cumulo Turnpike shifts from high-speed straightaways to challenging corners. It requires a perfect storm of exceptional navigation skill and speed control. Length: 60 m (197') Width: 106 cm (42"). A map of the track is shown.
- Rules:**
 - Ranking method: Style
 - Entry criteria: Resets
 - Off-track penalty: 3 seconds
 - Time per racer: 3 minutes
- Object avoidance rules:**
 - Number of obstacles: 4
 - Collision penalty: 3 seconds

Below the race details is the 'Choose model' section. It includes a 'Selection and submission' instruction: 'Submit your model to participate in the virtual race. Your time and rank will be displayed on the race leaderboard alongside other competitors.' A dropdown menu is open, showing a list of models: 'Fabulous-mud', 'asjdfhasdf', 'dafdsfasdfasdf', 'Tagris-terminator', 'Fabulous-mud' (highlighted with a blue bar and a mouse cursor), and 'Action-Space-Activator'. To the right of the dropdown are 'Cancel' and 'Enter race' buttons, with the 'Enter race' button circled in red.

4. Si votre modèle est évalué avec succès selon les critères de la course, regardez le tableau des scores de l'événement pour voir comment votre modèle se classe par rapport aux autres participants.
5. Facultativement, pour les courses en direct, sélectionnez Calendrier pour ajouter l'événement de course en direct à votre calendrier.
6. Choisissez à nouveau Race pour saisir un autre modèle. Vous pouvez saisir plusieurs modèles, mais seul le dernier modèle que vous soumettez avant la fermeture de la fenêtre de soumission sera utilisé.

Participez à une course AWS DeepRacer LIVE

Note

Soumettez votre modèle au moins une heure avant le début de la course en direct. Vous pouvez saisir plusieurs modèles, mais seul le dernier modèle que vous soumettez avant la fermeture de la fenêtre de soumission sera utilisé.

Avant de commencer

- Utilisez un navigateur Chrome ou Firefox (vérifiez que votre navigateur est à jour).
- Déconnectez le réseau privé virtuel (VPN) si vous en utilisez un.
- Fermez tous les onglets supplémentaires.

Pour participer à une course en direct

1. Connectez-vous à la [DeepRacer console AWS](#).
2. Si vous n'avez pas soumis de modèle, recherchez la carte de course pour la course à laquelle vous souhaitez participer et sélectionnez Go to LIVE race.

AWS DeepRacer × **New: DeepRacer LIVE enables in-console real-time virtual races. [Create your race now!](#)**

AWS DeepRacer > Community races

Welcome to the 2021 AWS DeepRacer community races, racer1!

Official-DBS-DeepRacer-League

Race details
Time trial
 This AWS DeepRacer League is open to anyone in the bank! Checkout what's happening, how to get points and rewards, training calendar and etc at: <https://go.db.com/deepracer>
 Time remaining: **64 days left to race**

Release 2018
 Length | 17.6 mi (283)
 Road width | 76 cm (30")

Rules
 Handling method | Single lap time
 Style | Individual lap
 Entry criteria | 1 lap
 Rewards | No resets

Race alias
 dbarsia

Your rank: **--/1103**

Start your engines

Rank	Racer	Time	Gap to 1st	Video
1	RayG	00:07.635		Watch
2	Klemmizian	00:07.866	+00:00.231	Watch

Open community races Manage races Create race

LIVE

Race with Friends

Skillfully avoid objects on the track
LIVE race July 7 at 7:10 PM PDT

Race type: Object avoidance
Race track: Cumulo Turnpike
LIVE race: July 7 at 7:10 PM PDT

Good luck today!
racer1

Your rank: --/-- Gap to fastest: --

Leaderboard Go to LIVE race

5 hours to LIVE race

LIVE! LIVE! LIVE!

Skillfully avoid objects on the track
LIVE race July 8 at 12:00 AM PDT

Race type: Object avoidance
Race track: Cumulo Turnpike
LIVE race: July 8 at 12:00 AM PDT

Race entries open
racer1

Your rank: --/-- Gap to fastest: --

Leaderboard Race again

Model submitted: Tagris-terminator

1 day to LIVE race

College vs. Colleg...

Race against AWS bot cars
LIVE race July 9 at 12:00 AM PDT

Race type: Head-to-bot
Race track: Cumulo Turnpike
LIVE race: July 9 at 12:00 AM PDT

Race entries open
racer1

Your rank: --/-- Gap to fastest: --

Leaderboard Enter race

3. Sur la page Course, sélectionnez Participer à la course.
4. Sur la page Entrer dans la course, sous Choisir un modèle, sélectionnez le modèle que vous souhaitez soumettre dans le menu déroulant et choisissez Entrer dans la course.

AWS DeepRacer > Community races > Race with Friends > Enter race

Enter race

Race with Friends

Race hosting LIVE race	Competition track The Cumulo Tumpike shifts from high-speed straightaways to challenging corners. It requires a perfect storm of exceptional navigation skill and speed control. Length: 60 m (197") Width: 106 cm (42")	Rules <table border="1"> <tr> <td>Ranking method</td> <td>Best lap time</td> </tr> <tr> <td>Style</td> <td>Individual lap</td> </tr> <tr> <td>Entry criteria</td> <td>1 consecutive lap</td> </tr> <tr> <td>Resets</td> <td>Unlimited resets</td> </tr> <tr> <td>Off-track penalty</td> <td>3 seconds</td> </tr> <tr> <td>Time per racer</td> <td>3 minutes</td> </tr> </table>	Ranking method	Best lap time	Style	Individual lap	Entry criteria	1 consecutive lap	Resets	Unlimited resets	Off-track penalty	3 seconds	Time per racer	3 minutes
Ranking method	Best lap time													
Style	Individual lap													
Entry criteria	1 consecutive lap													
Resets	Unlimited resets													
Off-track penalty	3 seconds													
Time per racer	3 minutes													
Race type Object avoidance		Object avoidance rules <table border="1"> <tr> <td>Number of obstacles</td> <td>4</td> </tr> <tr> <td>Collision penalty</td> <td>3 seconds</td> </tr> </table>	Number of obstacles	4	Collision penalty	3 seconds								
Number of obstacles	4													
Collision penalty	3 seconds													
LIVE race date Start on July 7, 2021 at 7:10 PM (PDT)														

Choose model

Selection and submission
Submit your model to participate in the virtual race. Your time and rank will be displayed on the race leaderboard alongside other competitors.

- Tagris-terminator
- asjdfhasdf
- dafdsfasdfasdf
- Tagris-terminator
- Fabulous-mud
- Action-Space-Activator

Cancel **Enter race**

- Sur la page Course, choisissez Go to LIVE race.
- Sur la page de la course en direct, vous verrez un message d'attente. Naviguez jusqu'à la passerelle de conférence qui vous a été fournie par votre organisateur de course.

Welcome to Race with Friends LIVE!

Your race organizer is prepping the race. When it starts, look for your racer alias in the COMING UP section under the LEADERBOARD to find your live race time. If you need assistance, contact your race organizer.

[Back to leaderboard details](#)

- Renseignez-vous auprès de votre organisateur de course, qui examinera le règlement de la course et répondra aux questions des coureurs.
- Consultez la section À VENIR sous LEADERBOARD pour connaître votre heure de course en direct et soyez prêt lorsque l'organisateur de la course annoncera votre prochaine participation.
- À votre tour, il y aura un 10, 9, 8, 7, 6... compte à rebours animé dans la console lorsque l'organisateur de la course lance votre course. Allez-y ! vous aurez accès au contrôle de vitesse

optionnel. Pour choisir les moments clés pour augmenter ou ralentir la vitesse de votre modèle. La fonction de contrôle de la vitesse peut être utilisée de trois manières :

- a. Faites glisser le curseur avec la souris de votre ordinateur.
- b. Vous pouvez également choisir les flèches </> dans la console.
- c. Vous pouvez également sélectionner le bouton du curseur pour activer le curseur, puis utiliser les touches fléchées de votre clavier et celles de votre # # clavier.

Speed control

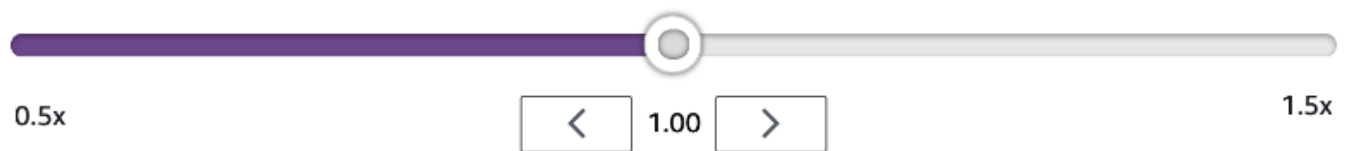

10. Réinitialisez le multiplicateur à 1 pour revenir aux paramètres de vitesse de votre modèle.
11. Pendant que vous courez, regardez la vidéo de votre course en direct pour optimiser vos performances. La superposition de la carte de piste est divisée en trois secteurs qui changent de couleur en fonction de votre rythme. Le vert indique la section de la piste où vous avez enregistré un record personnel, le jaune indique le secteur le plus lent et le violet indique le meilleur score de la session. Vous pouvez également trouver des statistiques détaillant votre meilleur temps au tour, le temps restant en m/s, les réinitialisations et le temps au tour actuel.



Track map overlay key:

- Green - Personal best
- Yellow - Slowest sector
- Purple - Session best

12. La course se termine lorsque l'icône du drapeau à damier apparaît sur la console. Le contrôle de vitesse est désactivé et une rediffusion de votre course s'affiche sur l'écran vidéo. Vous êtes classé dans le classement en fonction de votre meilleur temps au tour.

Organisez une course DeepRacer communautaire AWS

Les courses communautaires sont des courses organisées par des DeepRacer utilisateurs d'AWS qui ne sont pas officiellement sponsorisés par AWS.

Vous pouvez créer votre propre course communautaire et inviter vos collègues, camarades de classe ou amis en partageant un lien d'invitation à une course.

Si vous souhaitez organiser une course pour les étudiants, consultez le [Outils destinés aux enseignants pour AWS Student DeepRacer](#).

Rubriques

- [the section called “Créez un démarrage rapide pour une course”](#)
- [the section called “Personnalisez une course”](#)
- [the section called “Organisez une course en direct”](#)
- [the section called “Gérer une course”](#)
- [the section called “Terminologie des événements de course”](#)

Créez une course communautaire virtuelle : un guide de démarrage rapide

Vous pouvez configurer rapidement une course virtuelle à l'aide des paramètres de course communautaires par défaut. Lorsque vous serez prêt à découvrir toutes les options qui s'offrent à vous, rendez-vous sur [the section called “Personnalisez une course”](#).

Avant de créer une course virtuelle, demandez-vous si une course classique ou en direct convient le mieux à votre groupe et, si vous choisissez une course en direct, si vous la partagez en privé ou en public.

Course classique

Les courses classiques sont des événements asynchrones qui ne nécessitent aucune interaction en temps réel. Les participants doivent recevoir un lien d'invitation pour soumettre un modèle à la course et consulter le classement. Les coureurs peuvent soumettre un nombre illimité de modèles à tout moment pendant une période donnée pour grimper dans le classement. Les commandes

de vitesse ne sont pas disponibles. Les résultats et les vidéos des courses classiques sont consultables pour les modèles soumis sur la page du classement dès le début de la course. Toutes les courses classiques sont des événements privés.

course en direct

Les courses en direct sont des événements synchrones qui se déroulent à une heure fixe et dont la portée peut aller de petits événements où un organisateur de course anime une vidéoconférence privée à de grands événements diffusés publiquement par une petite équipe d'organisateur, de commentateurs et de diffuseurs. Vous pouvez ouvrir et fermer la porte pour la soumission des modèles à tout moment, alors informez les coureurs de la date limite. Les participants peuvent soumettre plusieurs modèles, mais seul le dernier modèle qu'ils soumettront avant la fermeture de la porte pourra courir pendant l'événement. Pendant les courses en direct, les participants en file d'attente ont la possibilité d'utiliser des commandes de vitesse interactives pour donner à leur modèle un avantage compétitif à leur tour. Les participants aux courses en direct doivent également recevoir un lien d'invitation pour soumettre un modèle à la course, mais vous pouvez choisir de diffuser l'événement en privé uniquement aux participants invités ou en public via un service de diffusion en direct tel que Twitch. Pour en savoir plus, consultez [the section called "Diffusez une course en direct"](#).

Pour commencer à créer une course communautaire

1. Ouvrez la [DeepRacer console AWS](#).
2. Choisissez les courses communautaires.
3. Sur la page des courses communautaires, choisissez Créer une course.

The screenshot displays the AWS DeepRacer Community Races interface. On the left is a navigation sidebar with categories like 'Racing League', 'Reinforcement learning', and 'Resources'. The main content area includes a welcome message, a photo of a DeepRacer robot, and several action links: 'Create your own DeepRacer virtual race', 'Race for prizes and glory', 'Get rolling with machine learning', 'Join an AWS DeepRacer community race', and 'Connect with the community'. At the bottom, there are three race cards with buttons for 'Manage races' and 'Create race'.

- Sur la page des détails de la course, choisissez un format de compétition : une course classique, à laquelle vos invités peuvent participer selon leur propre calendrier dans le délai que vous avez défini, ou une course en direct, qui peut être diffusée en privé ou en public sous forme d'événement en temps réel.

Pour continuer à créer une course classique

- Choisissez un type de course. Les types de courses gagnent en complexité, du contre-la-montre à l'évitement d'objets en passant par ead-to-botH. Pour les coureurs débutants, nous recommandons le contre-la-montre. Les courses contre la montre ne nécessitent qu'une seule caméra. La configuration des capteurs est donc plus simple et les modèles d'apprentissage par renforcement (RL) entraînés pour ce type de course convergent plus rapidement. Pour plus d'informations sur les types de courses, consultez [Tailor AWS DeepRacer Training for Time Trials, Object Avoidance et Head-to-Bot Races](#).
- Entrez un nom descriptif original pour la course.
- Spécifiez la date et l'heure de début de l'événement au format 24 heures. La DeepRacer console AWS reconnaît automatiquement votre fuseau horaire. Pour les courses classiques, entrez également une date et une heure de fin. Les courses en direct ont une durée par défaut de quatre heures. Contactez le service client pour planifier une course plus longue. Il n'y a aucune action à entreprendre si votre course LIVE se termine plus tôt que prévu.
- Pour utiliser les paramètres de course par défaut, choisissez Next.

5. Sur la page de révision des détails de la course, consultez les spécifications de la course. Pour apporter des modifications, choisissez Modifier ou Précédent pour revenir à la page des détails de la course. Lorsque vous êtes prêt à recevoir le lien d'invitation, choisissez Soumettre.
6. Pour partager votre course, choisissez Copier le lien d'invitation sur le modal et collez-le dans vos e-mails, SMS et vos applications de réseaux sociaux préférées. Toutes les courses classiques sont privées et ne peuvent être vues que par les coureurs munis du lien d'invitation. Le lien expire à la date de fin de la course.

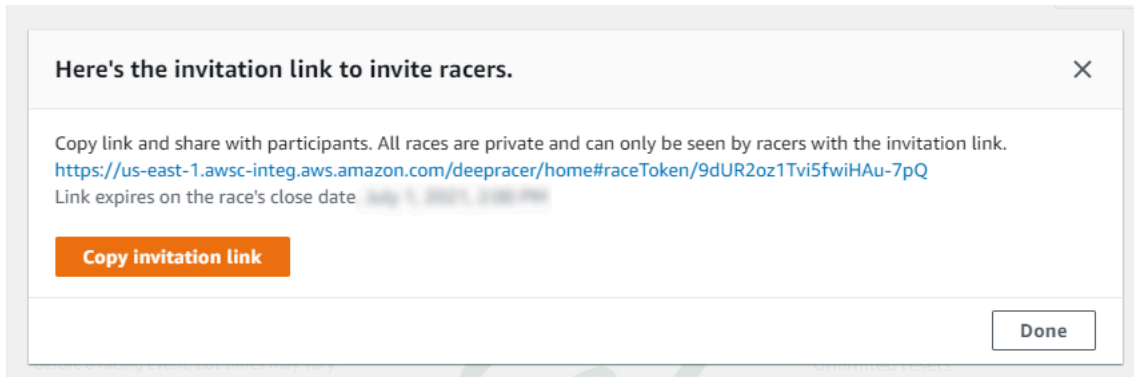

7. Sélectionnez Exécuté. La page Gérer les courses s'affiche.
8. Alors que votre calendrier de course classique touche à sa fin, notez qui a inscrit un modèle et qui doit encore le faire sous Racers sur la page des détails du classement.

Pour continuer à créer une course en direct

1. Choisissez un type de course. Les types de courses gagnent en complexité, du contre-la-montre à l'évitement d'objets en passant par ead-to-botH. Pour les coureurs débutants, nous recommandons le contre-la-montre. Les courses contre la montre ne nécessitent qu'une seule caméra. La configuration des capteurs est donc plus simple et les modèles d'apprentissage par renforcement (RL) entraînés pour ce type de course convergent plus rapidement. Pour plus d'informations sur les types de courses, consultez [Tailor AWS DeepRacer Training for Time Trials, Object Avoidance et Head-to-Bot Races](#).
2. Entrez un nom descriptif original pour la course.
3. Spécifiez la date et l'heure de début de l'événement au format 24 heures. La DeepRacer console AWS reconnaît automatiquement votre fuseau horaire. Pour les courses classiques, entrez également une date et une heure de fin. Les courses en direct ont une durée par défaut de quatre heures. Contactez le service client pour planifier une course plus longue. Il n'y a aucune action à entreprendre si votre course LIVE se termine plus tôt que prévu.
4. Pour utiliser les paramètres de course par défaut, choisissez Next.

- Sur la page de révision des détails de la course, consultez les spécifications de la course. Pour apporter des modifications, choisissez Modifier ou Précédent pour revenir à la page des détails de la course. Lorsque vous êtes prêt à recevoir le lien d'invitation, choisissez Soumettre.
- Sur la <Your Race Name>page, choisissez l'onglet Invitation pour partager votre course.

The screenshot shows the AWS DeepRacer interface for a race named 'TestLiveRace'. The 'Invitation' tab is selected and circled in red. The page displays the following elements:

- Navigation:** AWS DeepRacer > Community races > Manage races > TestLiveRace
- Buttons:** 'Go to race' (top right), 'Reset invitation link' (top right of invitation details), and 'Copy' (next to the invitation link and email template).
- Invitation details:**
 - Share with race participants:** A text box containing the invitation link: `http://localhost:12089/deep racer/home#raceToken/0xPICMicQcOXamooBwGLMQ`.
 - Expiration:** The link expires on the LIVE race date: 7/3/2021, 12:00:00 AM PDT.
 - Suggested email template:** A table with 3 rows and 2 columns.

1	Welcome to TestLiveRace, an AWS DeepRacer LIVE race!	
2		
3	You're invited to TestLiveRace, a time trial race on 7/3/2021, 12:00:00 AM PDT. The winner of this race earns <YOUR EVENT PRIZES>.	

- Sous Détails de l'invitation, choisissez Copier pour coller le lien d'invitation dans les e-mails, les SMS et vos applications de réseaux sociaux préférées.
- Vous pouvez également choisir Copier à côté du modèle d'e-mail suggéré et indiquez vos prix, le délai de soumission du modèle et le lien de la passerelle de conférence où vos coureurs se réuniront pour faire la queue et préparer la course.

Les courses en direct sont privées et ne peuvent être vues que par les coureurs munis du lien d'invitation, sauf si vous choisissez de les diffuser publiquement. Pour en savoir plus, consultez [the section called “Diffusez une course en direct”](#). Le lien expire à 00h00 PDT le jour de la fin de la course.

- Choisissez l'onglet Détails de la course.
- Sous Détails de la course, notez les options de diffusion de votre course EN DIRECT. Une fois que vous avez décidé de diffuser votre course en public ou en privé, utilisez les playbooks créés par l'équipe de l'AWS DeepRacer League pour commencer. Le bouton Afficher le mode diffusion vous permet de voir la page de l'événement de course en direct formatée de manière à pouvoir être utilisée avec des incrustations graphiques personnalisées, notamment des découpes pour les streams des commentateurs.

11. À l'approche de la date de votre course en direct, notez qui a inscrit un modèle et qui doit encore le faire dans l'onglet Invitation de la <Your Race Name>page.

Pour modifier le circuit sélectionné, ajouter une description de course, choisir une méthode de classement, décider du nombre de réinitialisations autorisés aux coureurs, déterminer le nombre minimum de tours qu'un modèle RL doit effectuer pour se qualifier pour votre course, définir la pénalité hors piste et personnaliser les autres détails de la course, choisissez Modifier les détails de la course dans [Gérer les](#) courses communautaires.

Personnalisez une course

Pour créer une course adaptée à votre groupe, développez les personnalisations de course sur la page des détails de la course. Les paramètres d'une course contre la montre s'appliquent également à l'évitement d'objets et aux head-to-bot courses, mais l'évitement d'objets et les types de head-to-bot course comportent des paramètres supplémentaires qui vous permettent de créer des environnements de course spécialement adaptés aux objectifs de votre événement.

Pour personnaliser une course

1. Ouvrez la [DeepRacer console AWS](#).
2. Choisissez les courses communautaires.
3. Sur la page des courses communautaires, choisissez Créer une course.

The screenshot displays the AWS DeepRacer console interface. On the left is a navigation sidebar with categories like 'Racing League', 'Reinforcement learning', 'Resources', and 'Next challenge'. The main content area shows 'Welcome to the 2021 AWS DeepRacer community races,' followed by a large image of a DeepRacer robot. To the right of the image are several links: 'Create your own DeepRacer virtual race', 'Race for prizes and glory', 'Get rolling with machine learning', 'Join an AWS DeepRacer community race', and 'Connect with the community'. Below this is the 'Open community races' section, which contains three race cards. The first card is titled '4 hours to LIVE race' with the name 'fasdfasdf'. The second is 'Opening soon ...' with 'asdfsdfasdf'. The third is '9 days to LIVE race' with 'asdfsdf'. In the top right corner of the 'Open community races' section, there are two buttons: 'Manage races' and 'Create race'. The 'Create race' button is circled in red.

- Sur la page des détails de la course, choisissez un format de compétition : une course classique, à laquelle vos invités peuvent participer selon leur propre calendrier dans le délai que vous avez défini, ou une course en direct, qui peut être diffusée en privé ou en public sous forme d'événement en temps réel.
- En fonction du format de compétition que vous avez choisi, suivez les étapes 1 à 3 de [Pour continuer à créer une course classique](#) ou [Pour continuer à créer une course EN DIRECT](#) dans [the section called "Créez un démarrage rapide pour une course"](#).
- Après avoir choisi vos dates de course, élargissez les personnalisations des courses.

Race dates
Choose a start and close date in 24-hour format(UTC-0700 (Pacific Daylight Time) America/Los_Angeles).



Start date

End date

▼ Race customizations

Competition tracks
Decide which track the racers will compete on.

Sort by

<p><input checked="" type="radio"/> Cumulo Tumpike The Cumulo Tumpike shifts from high-speed straightaways to challenging corners. It requires a perfect storm of exceptional navigation skill and speed control.</p> <p>Length: 60 m (197') Width: 106 cm (347')</p> 	<p><input type="radio"/> Aia Pacific Bay Loop Streak through the Marine Bay's waterfront on the Aia Pacific Bay Loop, a fast and open nighttime track.</p> <p>Length: 60 m (197') Width: 155 cm (50')</p> 	<p><input type="radio"/> The 2019 DeepRacer Championship Cup The official track for the 2019 AWS DeepRacer Championship Cup finals, this is a moderately challenging track ideal for stepping up your training and experimentation.</p> <p>Length: 23.12 m (75.85') Width: 107 cm (351')</p> 
--	--	---

- Choisissez une piste de compétition. Vous pouvez trier les morceaux par popularité : du plus least/Least au plus élevé, difficulté : du plus least/Least au plus et longueur : du plus long shortest/shortest au plus long. Pour voir tous les circuits de chaque catégorie, choisissez [Afficher plus d'options de circuit](#). Pour fermer le menu détaillé, choisissez [Afficher moins d'options de circuit](#).

▼ Race customizations

Competition tracks

Decide which track the racers will compete on.

Sort by

Popularity: Most to least ▲

Popularity: Least to most

Length: Shortest to longest

Length: Longest to shortest

Difficulty: Most to least

Difficulty: Least to most

The screenshot shows a user interface for selecting a race track. A dropdown menu is open, listing sorting criteria: Popularity (Most to least, Least to most), Length (Shortest to longest, Longest to shortest), and Difficulty (Most to least, Least to most). Three track cards are visible below. The first card shows a track with a length of 23.12 m (75.85') and a width of 107 cm (42"). The second card, 'Cumulo Turnpike', is highlighted in blue and has a length of 60m (197') and a width of 107 cm (42"). The third card, 'Fumiaki Loop', has a length of 53m (173.5') and a width of 107 cm (42").

8. Vous pouvez éventuellement rédiger une description de votre course qui résume les objectifs et les règles de l'événement pour les participants. Pour les courses en direct, ajoutez le lien vers la vidéoconférence ou la diffusion en direct de votre événement. La description apparaît dans les détails de votre classement.
9. Pour la méthode de classement pour une course classique, choisissez entre le meilleur temps au tour, où le vainqueur est le coureur qui réalise le meilleur tour ; le temps moyen où, après plusieurs tentatives pendant la durée de l'épreuve, le vainqueur est le coureur avec le meilleur temps moyen ; ou le temps total, où le vainqueur est le coureur ayant la meilleure moyenne générale. Le classement de toutes les courses en direct est classé en fonction du meilleur temps au tour, ce champ n'apparaît donc pas.
10. Pour les courses classiques, choisissez une valeur pour Minimum de tours, qui correspond au nombre de tours consécutifs qu'un coureur doit effectuer pour se qualifier et soumettre le résultat au classement de la course. Pour une course de débutants, choisissez un nombre plus petit. Pour les utilisateurs expérimentés, choisissez un plus grand nombre. Cette personnalisation n'est pas disponible pour les courses en direct car la valeur par défaut est d'un tour.
11. Pour la pénalité hors piste, choisissez le nombre de secondes à ajouter au temps passé par un pilote lorsque son modèle RL sort de la piste.
12. Vous avez maintenant terminé toutes les options de personnalisation pour une course contre la montre. Si vous avez choisi un format de course contre la montre, cliquez sur Suivant pour

- consulter les détails de la course. Si vous avez choisi le format [Object Avoidance](#) ou le format [Head-to-bot](#), passez à la procédure appropriée pour terminer la personnalisation de votre course.
- Sur la page Consulter les détails de la course, consultez les spécifications de la course. Pour apporter des modifications, choisissez Modifier ou Précédent pour revenir à la page des détails de la course. Lorsque vous êtes prêt à recevoir le lien d'invitation, choisissez Soumettre.
 - Pour partager votre course, choisissez Copier le lien d'invitation sur le modal vers votre presse-papiers et collez-le dans vos e-mails, SMS et vos applications de réseaux sociaux préférées. Vous pouvez également choisir l'onglet Invitation pour partager votre course sur la <Your Race Name>page. Le lien expire à la date de fin de la course.

The screenshot shows the AWS DeepRacer console interface. On the left is a navigation sidebar with categories like 'Racing League', 'Reinforcement learning', and 'Resources'. The main content area is titled 'TestLiveRace' and has a breadcrumb trail: 'AWS DeepRacer > Community races > Manage races > TestLiveRace'. There are three tabs: 'Race details', 'Invitation' (which is circled in red), and 'Racers'. Below the tabs, there's a section for 'Invitation details' with a 'Reset invitation link' button. It includes a 'Share with race participants' section with a text input containing a URL and a 'Copy' button. Below that, it says 'The link expires on the LIVE race date: 7/3/2021, 12:00:00 AM PDT.' There's also a 'Suggested email template' section with a 'Copy' button and a table of email content.

Line	Content
1	Welcome to TestLiveRace, an AWS DeepRacer LIVE race!
2	
3	You're invited to TestLiveRace, a time trial race on 7/3/2021, 12:00:00 AM PDT. The winner of this race earns <YOUR EVENT PRIZE>.

- Sélectionnez Exécuté. La page Gérer les courses s'affiche.

Pour savoir comment utiliser notre modèle d'e-mail pour inviter de nouveaux coureurs, supprimer des coureurs de votre course, vérifier le statut de soumission des modèles par les coureurs, etc., consultez [Gérer les](#) courses communautaires.

Pour terminer la personnalisation d'une course d'évitement d'objets

- Pour la pénalité de collision, choisissez le nombre de secondes ajoutées au temps passé par un coureur pour entrer en collision avec un objet ou un robot. Plus il y a de secondes, plus le défi est grand.

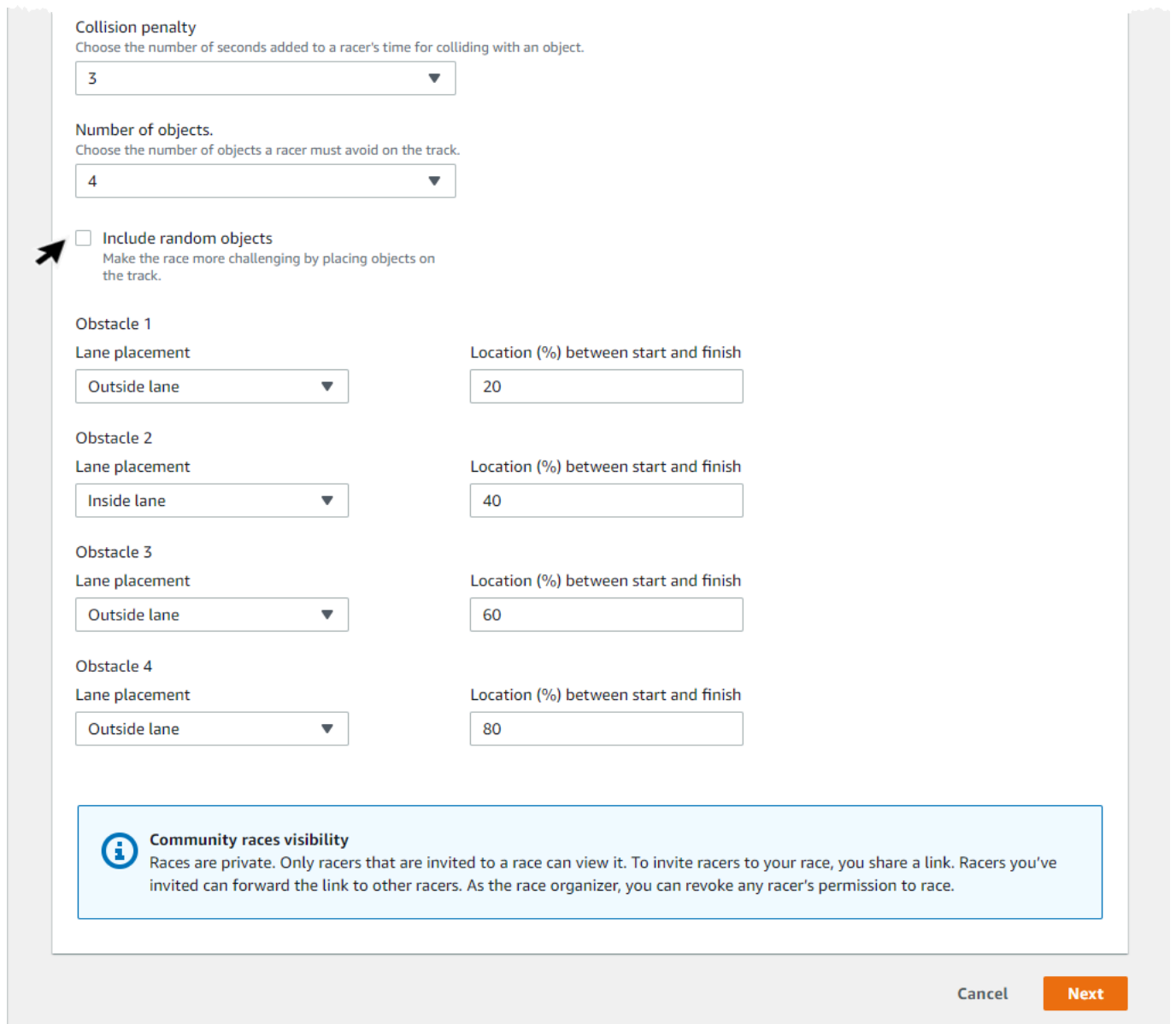

Collision penalty
Choose the number of seconds added to a racer's time for colliding with an object.

3

Number of objects.
Choose the number of objects a racer must avoid on the track.

4

Include random objects
Make the race more challenging by placing objects on the track.

Obstacle 1
Lane placement: Outside lane
Location (%) between start and finish: 20

Obstacle 2
Lane placement: Inside lane
Location (%) between start and finish: 40

Obstacle 3
Lane placement: Outside lane
Location (%) between start and finish: 60

Obstacle 4
Lane placement: Outside lane
Location (%) between start and finish: 80

Community races visibility
Races are private. Only racers that are invited to a race can view it. To invite racers to your race, you share a link. Racers you've invited can forward the link to other racers. As the race organizer, you can revoke any racer's permission to race.

Cancel **Next**

2. Pour Nombre d'objets, choisissez le nombre d'obstacles qu'un coureur doit éviter sur la piste. Plus il y a d'objets, plus la course est difficile.
3. Pour ajouter des objets aléatoires à la piste de course qui seront peuplés à des endroits différents pour chaque coureur, choisissez Inclure des objets aléatoires. C'est plus difficile pour les participants, car il faut s'entraîner pendant de longues périodes et faire des essais et des erreurs sur les fonctions de récompense pour créer des modèles RL qui se généralisent bien à des événements aléatoires tels que des objets inattendus sur un circuit de course.
4. Choisissez où placer chaque objet en choisissant un numéro de voie ou l'emplacement de l'objet pour le placement de la voie. La piste est divisée en deux sur la ligne médiane, ce qui crée des voies intérieures et extérieures. Vous pouvez placer un objet sur la voie intérieure ou extérieure.

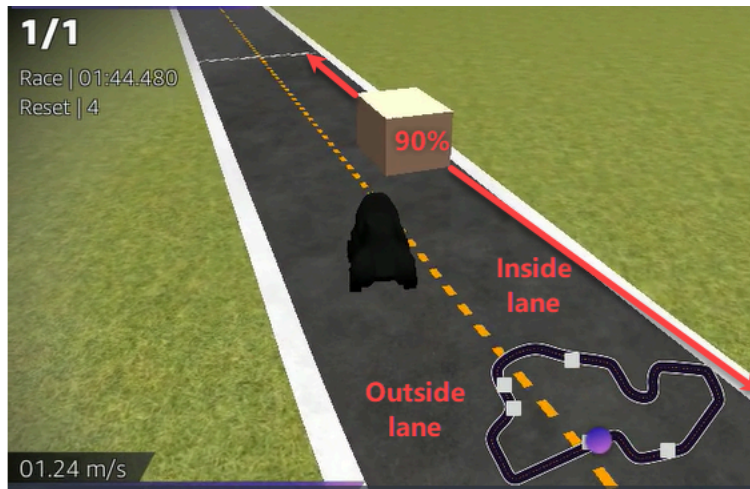

5. Pour chaque objet, choisissez une valeur pour Emplacement (%) entre le début et la fin. Le nombre représente l'emplacement, exprimé en pourcentage, entre les lignes de départ et d'arrivée de votre piste où vous souhaitez placer l'objet.
6. Vous avez maintenant terminé toutes les options de personnalisation uniques pour une course d'évitement d'objets. Choisissez Suivant.
7. Sur la page Consulter les détails de la course, consultez les spécifications de la course. Pour apporter des modifications, choisissez Modifier ou Précédent pour revenir à la page des détails de la course. Lorsque vous êtes prêt à recevoir le lien d'invitation, choisissez Soumettre.
8. Pour partager votre course, choisissez Copier le lien d'invitation et collez-le dans vos e-mails, SMS et applications de réseaux sociaux préférées. Toutes les courses sont privées et ne peuvent être vues que par les coureurs munis du lien d'invitation. Le lien expire à la date de fin de la course.
9. Sélectionnez Exécuté. La page Gérer les courses s'affiche.

Pour savoir ce que vous pouvez faire avec votre race, consultez [Gérer les courses communautaires](#).

Pour terminer la personnalisation d'une course head-to-bot

1. Pour Nombre de voitures de robots, choisissez le nombre de voitures que vous souhaitez affronter par rapport aux modèles AWS DeepRacer RL de vos participants. Les voitures robots sont similaires aux véhicules dotés d'intelligence artificielle pour les jeux vidéo. Ce sont des objets aléatoires qui se déplacent, ce qui leur confère une complexité accrue par rapport aux objets stationnaires. Plus il y a de robots sur la piste, plus la course est difficile. Choisissez-en jusqu'à six.

Number of bot cars

The number of bot cars must be between 1-6.

Bot car speed

The speed must be between 0.2-6 meters per second.

Enable lane change
Enable bot cars to change lanes.

Minimum lane change time

The minimum time between lane changes must be between 1-8 meters per second.

Maximum lane change time

The maximum time between lane changes must be between 1-8 meters per second.

 **Community races visibility**
Races are private. Only racers that are invited to a race can view it. To invite racers to your race, you share a link. Racers you've invited can forward the link to other racers. As the race organizer, you can revoke any racer's permission to race.

Cancel **Next**

2. Pour la vitesse des robots, choisissez la vitesse à laquelle vous souhaitez que les voitures robots se déplacent sur la piste. La vitesse est mesurée en mètres par seconde. La vitesse doit être comprise entre 0,2 et 6 mètres par seconde.
3. Si vous souhaitez autoriser les robots à changer de voie, ce qui complique encore la tâche des modèles AWS DeepRacer RL de vos coureurs, choisissez Activer le changement de voie.
4. Pour le temps de changement de voie minimal, choisissez le nombre minimum de secondes qui s'écoulent entre les instances où les voitures robots changent de voie.
5. Pour le temps de changement de voie maximal, choisissez le nombre maximum de secondes qui s'écoulent entre les instances où les voitures robots changent de voie.
6. Vous avez maintenant terminé toutes les options de personnalisation uniques pour une head-to-bot course. Choisissez Suivant.
7. Sur la page Consulter les détails de la course, consultez les spécifications de la course. Pour apporter des modifications, choisissez Modifier ou Précédent pour revenir à la page des détails de la course. Lorsque vous êtes prêt à recevoir le lien d'invitation, choisissez Soumettre.

8. Pour partager votre course, choisissez Copier le lien d'invitation et collez-le dans vos e-mails, SMS et applications de réseaux sociaux préférées. Toutes les courses sont privées et ne peuvent être vues que par les coureurs munis du lien d'invitation. Le lien expire à la date de fin de la course.
9. Sélectionnez Exécuté. La page Gérer les courses s'affiche.

Pour savoir comment modifier et effacer votre course, consultez [Gérer les courses communautaires](#).

Organisez une course DeepRacer communautaire AWS en direct

Vous avez créé une course en direct et invité des coureurs. Vous avez décidé de diffuser votre événement en privé ou en public avec le soutien de [the section called “Diffusez une course en direct”](#). Apprenez maintenant à gérer la file d'attente, à configurer le simulateur de course et à lancer vos coureurs.

Avant de commencer

- Utilisez un navigateur Chrome ou Firefox (vérifiez que votre navigateur est à jour).
- Déconnectez le réseau privé virtuel (VPN) si vous en utilisez un.
- Fermez tous les onglets supplémentaires.

Pour organiser une course virtuelle en direct

1. Sur la page des courses communautaires, trouvez la carte de course pour la course que vous souhaitez modérer et choisissez Rejoindre maintenant pour voir la course.
2. Sur la <Your Race Name>page LIVE :, sous le panneau de configuration de l'organisateur de courses, choisissez Launch Simulator. Ce bouton devient utilisable une heure avant l'heure de départ de votre course. Vous pouvez masquer cette section du panneau de commande de l'organisateur de courses en sélectionnant l'en-tête du simulateur de course Launch LIVE.

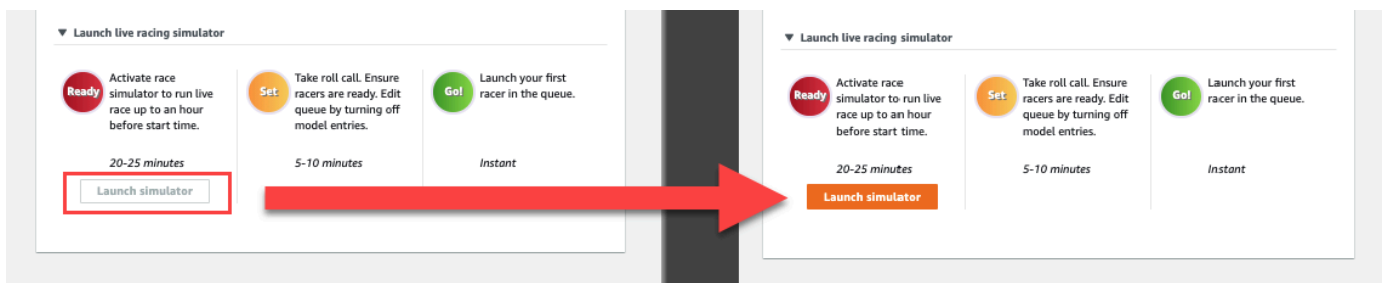

3. Sous « À VENIR », désactivez « Les entrées de modèles sont ouvertes » pour fermer les soumissions. Cela ferme les soumissions de modèles et crée une file d'attente de coureurs modifiable sous le bouton. Vous ne pouvez pas lancer de coureurs tant que le bouton n'est pas désactivé.

The screenshot displays the AWS DeepRacer interface for a live race named 'TESTLIVERACE'. The page is titled 'LIVE: TESTLIVERACE' and includes a 'View leaderboard' button. The main content area features a 'Welcome to TestLiveRace LIVE!' message with instructions for the race organizer. Below this is a 'Race organizer control panel' with buttons for 'Open broadcast mode' and 'Declare winner!'. The 'Race simulator' section shows the status as 'Not created' and a 'Reset simulator' button. The 'Launch live racing simulator' section contains three steps: 'Ready' (20-25 minutes), 'Set' (5-10 minutes), and 'Go!' (Instant). The 'COMING UP' section has a toggle for 'Model entries open' which is circled in red, and an 'Edit' button. The 'LEADERBOARD' section shows a table with 8 rows, each with a number and a placeholder for a name.

4. Ouvrez la vidéoconférence que vous avez créée pour réunir vos coureurs.
5. Lancez un appel nominal pour les coureurs :
 - a. Vérifiez auprès des coureurs qu'ils vous entendent bien.
 - b. Utilisez d'abord une vidéo pour vous présenter. Vous souhaitez peut-être le désactiver ultérieurement pour optimiser la bande passante.
 - c. Vérifiez que la liste des participants à l'appel correspond à la liste des coureurs de votre groupe.
6. Lancez un appel nominal modèle :

- a. Vérifiez que la liste des alias de la file d'attente des coureurs correspond à celle de vos coureurs et qu'aucun d'entre eux n'est surligné en rouge, ce qui signifie que leur modèle n'a pas été soumis avec succès.
 - b. Vérifiez auprès de vos coureurs s'ils rencontrent des problèmes pour soumettre leurs modèles.
7. Consultez le calendrier et le règlement des courses. Indiquez aux coureurs le temps dont ils disposent pour courir à leur tour et rappelez-leur que le classement du classement est déterminé par le meilleur tour qu'ils ont effectué pendant cette période.
 8. Expliquez qu'en utilisant la fonction de contrôle de la vitesse, qui n'est visible que par le pilote pendant sa course, il peut régler manuellement la vitesse maximale à l'aide du curseur de contrôle de vitesse, qui annule temporairement les paramètres de vitesse de son modèle, mais pas l'angle de braquage. Le modèle continue de piloter, mais les pilotes peuvent désormais choisir les moments clés pour augmenter ou diminuer la vitesse de leur voiture en multipliant sa cadence. Pour revenir à l'utilisation des paramètres de vitesse du modèle, les coureurs peuvent remettre le multiplicateur à 1. Rappelez aux coureurs que le curseur de contrôle de vitesse n'est pas la pédale d'accélérateur ; c'est l'occasion de procéder à un ajustement stratégique en temps réel.

Speed control

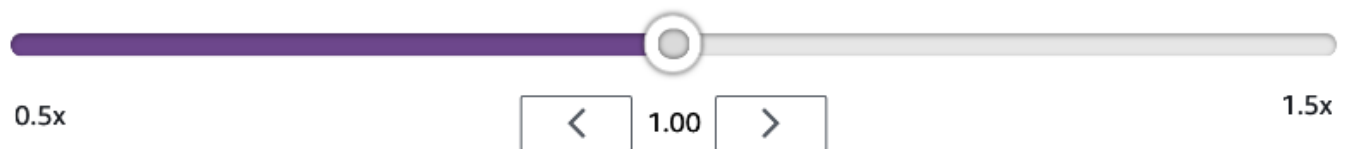

9. Expliquez ensuite que la superposition vidéo de la fenêtre de course contient des informations permettant d'optimiser les performances du coureur. La superposition de la carte de piste est divisée en trois secteurs qui changent de couleur en fonction du rythme du pilote. Le vert indique la section de la piste où un coureur a enregistré son record personnel, le jaune indique le secteur le plus lent et le violet indique le meilleur record de la séance. Les coureurs peuvent également trouver des statistiques détaillant leur meilleur temps au tour, le temps restant en m/s, les réinitialisations et le temps au tour actuel.



Track map overlay key:

- Green - Personal best
- Yellow - Slowest sector
- Purple - Session best

10. Répondez aux questions des coureurs.
11. Vous pouvez également choisir Modifier sous « À VENIR » pour réorganiser votre file d'attente en saisissant et en supprimant les noms des coureurs.

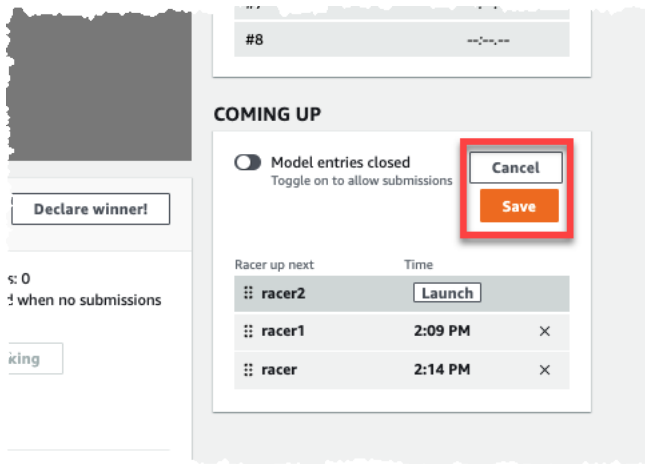

13. Lancez le premier pilote de votre file d'attente :

- Lancez chaque pilote manuellement en cliquant sur le bouton Lancer situé à côté du nom de la file d'attente des meilleurs coureurs. Au tour de chaque coureur, il y a un 10, 9, 8, 7, 6... compte à rebours animé dans la console après le lancement.
- Allez-y ! , le modèle s'exécute pendant la durée que vous avez choisie tout en étant évalué en temps réel.
- Si un modèle échoue au milieu de la course, vous devez relancer le pilote à l'aide du bouton Launch situé à côté de son alias dans la file d'attente des coureurs.
- Environ 2 minutes avant que le coureur actuel ne termine, contactez les 2 coureurs suivants dans la file d'attente via votre pont de conférence et confirmez qu'ils sont prêts à courir.
- 30 secondes avant que le coureur actuel ne termine, avertissez le coureur suivant de 30 secondes.
- Lancez le pilote suivant dès que vous constatez que le pilote actuel a terminé. La fin de la course est indiquée par une icône représentant un drapeau à damier sur la console. Le contrôle de vitesse du pilote est désactivé et une rediffusion de la course est lancée sur l'écran vidéo.

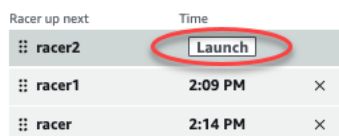

14. Vous pouvez éventuellement choisir Réinitialiser le simulateur si vous rencontrez des problèmes avec le simulateur.

15. Vous pouvez également choisir Effacer le classement si, pour une raison quelconque, vous souhaitez réinitialiser le classement, qui efface toutes les entrées.
16. À la fin de votre course, choisissez le gagnant déclaré ! bouton, faites des remarques finales aux coureurs, expliquez comment les prix sont distribués, répondez aux questions et fermez la vidéoconférence.

Diffusez une course communautaire EN DIRECT à l'aide des playbooks de production de l'AWS DeepRacer League

Les courses en direct sont des événements en temps réel qui se déroulent à une date et à une heure précises. Leur portée peut aller de petits événements où un organisateur de course anime une vidéoconférence privée à de grands événements diffusés publiquement par une petite équipe d'organisateur, de commentateurs et de diffuseurs utilisant un service de diffusion en direct tel que Twitch.

Rôles de l'organisateur

Les rôles que les organisateurs peuvent jouer lors d'un événement AWS DeepRacer LIVE sont suggérés ci-dessous. Plus l'événement que vous planifiez est complexe, plus vous aurez peut-être besoin d'aide pour vous inscrire.

Organisateurs

Les organisateurs de la course ont organisé la course et la vidéoconférence associée pour organiser et guider les coureurs. Lors d'une course EN DIRECT, les organisateurs utilisent les commandes de l'organisateur pour faire la queue, lancer des coureurs et appeler un gagnant. Les organisateurs n'apparaissent pas sur la chaîne LIVE.

Commentateurs

Les commentateurs discutent de la course pendant qu'elle se déroule, fournissent un play-by-play aperçu des événements, des informations supplémentaires et une connaissance approfondie de l'événement et de ses participants. Les commentateurs sont les principaux intervenants de l'événement public.

Diffuseurs

Les diffuseurs utilisent un logiciel de streaming pour créer des scènes à l'avance et les parcourir pendant la course en direct. Un diffuseur gère également les flux vidéo. Les diffuseurs n'apparaissent pas sur la chaîne LIVE. Ils agissent en tant que producteurs de contenu pendant l'événement.

Scènes de diffusion

La diffusion en direct d'un DeepRacer événement AWS raconte l'histoire de votre course. Pour favoriser l'engagement au début, au milieu et à la fin de votre événement, utilisez des scènes. Il s'agit d'animations et de mises en page composées de superpositions graphiques et de flux vidéo qui ponctuent les différents segments de votre événement.

Une superposition est un graphique (généralement un fichier PNG transparent) qui se trouve au-dessus de la fenêtre du mode diffuseur de votre course et des diffusions (facultatives) de la webcam ou de vos commentateurs. C'est comme un masque pour votre stream. Positionnez votre contenu en dessous de manière à ce que tout s'aligne parfaitement pour créer une mise en page unifiée.

Utilisez un logiciel de streaming, tel qu'OBS, pour configurer vos scènes avant leur diffusion. Passez en douceur entre eux pendant l'événement pour créer un rythme dynamique et ravir le public. Par exemple, utilisez une scène d'animation d'introduction pour lancer l'événement. Passez ensuite à votre scène de contenu principale (PCS), qui est la mise en page principale contenant la vue de la course et une ou deux fenêtres pour les commentateurs. Passez à une scène à double commentateur en plein écran ou à une scène avec un commentateur et une personne interviewée pour que les choses restent animées, et terminez par une scène de classement. Vous pouvez éventuellement créer des scènes publicitaires à intercaler entre les courses.

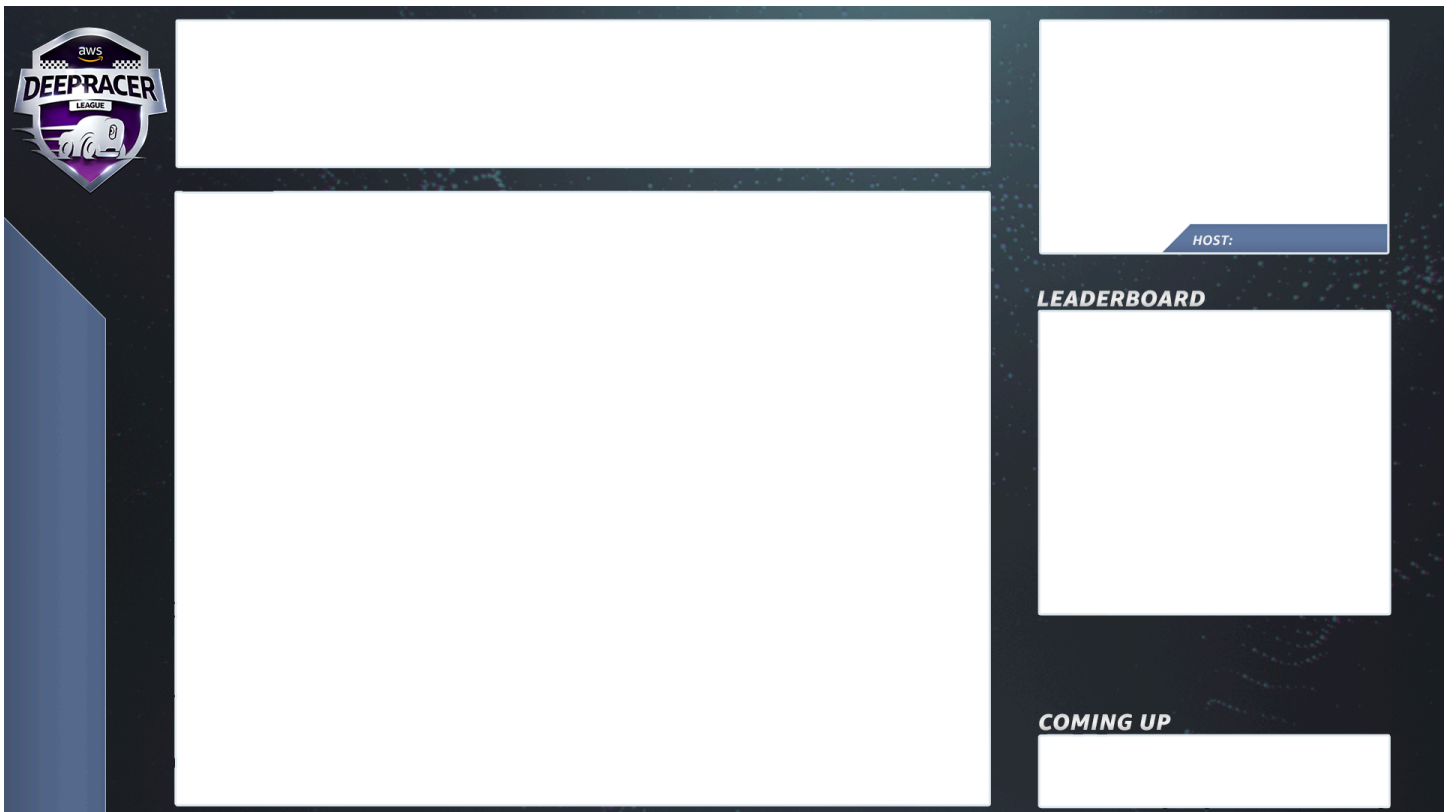

Modèles de DeepRacer scènes AWS

L'équipe du circuit virtuel de l'AWS DeepRacer League a créé une collection de fichiers modèles que vous pouvez utiliser pour vos courses communautaires LIVE. Téléchargez les [modèles de DeepRacer scène AWS](#) et utilisez-les pour diffuser un événement de qualité professionnelle.

Types de scènes et comment les utiliser

1. Animation de présentation du DeepRacer bouclier AWS
2. Affichage partagé sur console uniquement :
 - Couche de base : partage d'écran de l'URL du mode diffuseur de votre course. Redimensionnez-le pour l'adapter aux cadres de la scène.
3. Vue par un seul commentateur (1 personne au maximum) :
 - Couche de base : partage d'écran de l'URL du mode diffuseur de votre course. Redimensionnez-le pour l'adapter aux cadres de la scène.
 - Couche suivante : OBS Ninja ou webcam locale si le commentateur que vous filmez se trouve dans la même pièce. Insérez et redimensionnez sous le cadre de scène dans le coin supérieur droit de la fenêtre image dans image (PIP).

4. Commentateur et personne interviewée ou double commentateur (2 personnes au maximum) :
 - Couche de base : partage d'écran de l'URL du mode diffuseur de votre course. Redimensionnez-le pour l'adapter aux cadres de la scène.
 - Couche suivante : OBS Ninja ou webcam locale si le commentateur que vous filmez se trouve dans la même pièce. Insérez et redimensionnez sous le cadre de scène dans le coin supérieur droit de la fenêtre image dans image (PIP).
 - Insérez deux flux de webcam ou des flux ninja dans les fenêtres en haut à droite, en les redimensionnant comme il convient (dans la configuration une semaine avant votre événement - Vérifiez tous vos flux audiovisuels et attribuez des caméras dans OBS)
5. Double commentateur en plein écran (pas de vue sur la course ; interview uniquement) :
 - Pas de console de base ; seulement deux flux de caméras.
6. Terminer les classements :
 - En temps réel, saisissez manuellement les résultats du classement sur la couche de scène.

Conseils DeepRacer sur les modèles de fichiers de scène AWS

- 34 - Configurez vos titres pour les commentateurs (scènes préconstruites avec les noms) PIPs
- 234 - Vues sur les courses
 - Envisagez de remplacer le logo de l'AWS DeepRacer League en haut à gauche par le logo de votre entreprise.
 - Remplacez le texte en bas à gauche par le nom de votre course et vos informations dans le texte vertical.

Pour produire une émission privée en direct, configuration de 5 minutes

Une diffusion privée d'une course communautaire AWS DeepRacer LIVE convient parfaitement à une petite course informelle.

Rôles de l'organisateur

- Pour une course standard, vous n'avez besoin que d'un seul organisateur.

Matériel

- Matériel recommandé : 16 Go de RAM minimum

- (Facultatif) Microphones, casques ou casques de qualité AirPods
- Éclairage annulaire à LED (en option) - Pour éviter de voir l'anneau lumineux se refléter sur les lunettes, positionnez-le à un angle par rapport au visage de l'utilisateur.
- (Facultatif) Webcams et GoPros - pour diversifier les séquences

Conseils

- Utilisez un navigateur Chrome ou Firefox (vérifiez que votre navigateur est à jour)
- Déconnectez-vous du VPN si vous utilisez
- Fermez tous les onglets supplémentaires

Pour organiser un DeepRacer événement LIVE AWS privé

1. Ouvrez la [DeepRacer console AWS](#).
2. Choisissez les courses communautaires.
3. Sur la page des courses communautaires, choisissez Créer une course.
4. Décidez à quelle date et à quelle heure vous souhaitez organiser une course communautaire LIVE standard.
5. Avant de suivre les étapes pour créer une course communautaire EN DIRECT, sous Date de course, vérifiez que cette période est disponible. Les courses communautaires en direct peuvent durer jusqu'à quatre heures. Contactez le service client pour planifier une course plus longue.
6. Lorsque vous avez choisi une date et une heure disponibles, créez une vidéoconférence correspondante pour les organisateurs de la course et les participants. Si vous organisez une petite course avec peu ou pas de public, une seule vidéoconférence est tout ce dont vous avez besoin. Si vous souhaitez organiser une course privée plus importante, créez une autre vidéoconférence pour diffuser votre course à un public.
7. Suivez les étapes indiquées [the section called "Créez un démarrage rapide pour une course"](#) et sélectionnez Pour continuer à créer une course EN DIRECT.
 - Éventuellement, à l'étape 8, choisissez Copier à côté du modèle d'e-mail suggéré et créez un e-mail pour les coureurs et les organisateurs de courses. Indiquez vos prix, le délai de soumission des modèles et le lien de la passerelle de conférence où vos coureurs se retrouveront pour faire la queue et préparer la course.
8. Le jour de la course, suivez les instructions pour [the section called "Organisez une course en direct"](#).

9. Distribuez les prix, le cas échéant, aux participants à la course.

Pour produire une émission publique en direct - configuration de 2 heures

Une diffusion premium de course communautaire AWS DeepRacer LIVE utilise plusieurs scènes de diffusion et une équipe de trois personnes ou plus diffuse une course sur une plateforme de streaming mondiale. Les instructions suivantes utilisent Twitch comme exemple.

Rôles de l'organisateur

- Organiseurs
- Commentateurs/MC
- Diffuseurs
- Modérateur Twitch - facultatif

Matériel

- Matériel recommandé : vous devez disposer d'un minimum de 16 Go de RAM
- (Facultatif) Microphones, casques ou casques de qualité AirPods
- Éclairage annulaire à LED (en option) : pour éviter de voir l'anneau lumineux se refléter sur les lunettes, positionnez-le en biais par rapport au visage de l'utilisateur.
- (Facultatif) Webcams et GoPros : utilisez-les pour diversifier les séquences.

Conseils

- Utilisez un navigateur Chrome ou Firefox (vérifiez que votre navigateur est à jour).
- Déconnectez-vous du VPN si vous en utilisez un.
- Fermez tous les onglets supplémentaires.

Conditions préalables

- [Compte Twitch](#) - Service de streaming vidéo en direct.
- Clé de diffusion Twitch : permet au logiciel de savoir où envoyer votre vidéo.
- [Open Broadcaster Software \(OBS\)](#) - Logiciel gratuit et open source pour l'enregistrement vidéo et la diffusion en direct.

- (Facultatif) [VDO Ninja \(anciennement OBS Ninja\)](#) - Outil permettant d'ajouter des flux vidéo supplémentaires et de passer d'un flux vidéo à un autre si vous choisissez d'inclure des commentateurs et des personnes interviewées.

Pour organiser un DeepRacer événement public LIVE AWS

1. Configurez un compte [Twitch](#) en suivant les étapes décrites dans [Comment créer un compte Twitch](#).
2. Localisez votre clé de diffusion Twitch. Découvrez comment trouver votre [clé Steam Twitch](#).
3. Téléchargez le [logiciel Open Broadcaster \(OBS\)](#).
4. Apprenez à utiliser [OBS](#) pour gérer vos scènes. Configurez-les à l'avance. Nous vous recommandons de préparer vos actifs au moins une semaine avant votre course :
 - a. Téléchargez les modèles de DeepRacer scènes AWS inclus.
 - b. Chargez des scènes et modifiez-les.
 - c. Mettez à jour la source avec l'URL de votre course.
 - d. Vérifiez vos appareils photo.
 - e. Assignez des personnes à leurs flux.
5. Facultativement, si des commentateurs et des personnes interviewées participent à votre événement de diffusion, utilisez [VDO Ninja \(anciennement OBS Ninja\)](#) pour gérer plusieurs flux vidéo. Apprenez à utiliser [OBS Ninja](#).
6. Accédez à la [DeepRacerconsole AWS](#) pour créer une course.
7. Choisissez les courses communautaires.
8. Sur la page des courses communautaires, choisissez Créer une course.
9. Décidez de la date et de l'heure auxquelles vous souhaitez organiser une course communautaire publique en direct.
10. Avant de suivre les étapes pour créer une course communautaire EN DIRECT, sous Date de course, vérifiez que cette période est disponible. Les courses communautaires LIVE ont une durée par défaut de quatre heures. Contactez le service client pour planifier une course plus longue. Il n'y a aucune action à entreprendre si votre course en direct dure moins de quatre heures.
11. Lorsque vous aurez choisi une date et une heure disponibles, créez une vidéoconférence correspondante pour les organisateurs de la course et les participants.
12. Créez ensuite une autre visioconférence pour vos diffuseurs.

13. Suivez les étapes pour organiser une course communautaire EN DIRECT.
 - a. Facultativement, à l'étape 8, sous Description de la course, ajoutez le lien vers votre diffusion en direct pour que les coureurs puissent la partager avec leur famille et leurs amis. Vous pouvez également inclure le pont de conférence de la salle de course pour les coureurs. La description apparaîtra dans les détails de votre classement, ce qui vous permettra d'accéder facilement aux liens.
 - b. Éventuellement, à l'étape 12, choisissez Copier à côté du modèle d'e-mail suggéré et créez un e-mail pour les coureurs et les organisateurs de courses. Indiquez vos prix, le délai de soumission des modèles et le lien de la passerelle de conférence où vos coureurs se retrouveront pour faire la queue et préparer la course.
 - c. Créez un autre e-mail ou un autre chat pour votre équipe d'organisateur.
14. Le jour de la course, suivez les instructions [the section called "Organisez une course en direct"](#)
15. Célébrez les gagnants et les participants, distribuez des prix, rédigez des blogs, tweetez, publiez et proliférez.

Gérez une course DeepRacer communautaire AWS

Toutes les courses communautaires sont privées. Ils ne sont visibles que par les personnes disposant d'un lien d'invitation. Les participants peuvent librement transmettre les liens d'invitation. Toutefois, pour participer à une course, les participants ont besoin d'un AWS compte. Les nouveaux utilisateurs doivent terminer le processus de création de compte avant de pouvoir participer à la course.

En tant qu'organisateur de la course, vous pouvez modifier les détails de la course, notamment les dates de début et de fin, et supprimer des participants.

Pour gérer une course DeepRacer communautaire AWS

1. Connectez-vous à la DeepRacer console AWS.
2. Choisissez les courses communautaires.
3. Sur la page Gérer les courses, pour les courses, choisissez la course que vous souhaitez gérer. Les détails de la course choisie, y compris la liste des participants, sont affichés.

AWS DeepRacer > Community races > Manage races

Manage races

Races (9) Actions ▾ Create race

< 1 > 

	Name ▾	Status ▾
<input type="radio"/>	TESTSrFUN	Open
<input checked="" type="radio"/>	MyRaceName	Open
<input type="radio"/>	Fun2LearnRL	Opening soon
<input type="radio"/>	adfdas	Opening soon
<input type="radio"/>	Supa Awesome Fast Race	Opening soon
<input type="radio"/>	Need4Speed	Opening soon
<input type="radio"/>	BestRaceEver	Closed
<input type="radio"/>	AnotherRace	Closed
<input type="radio"/>	EasyRace	Closed

MyRaceName Copy invitation link

Status	Race dates (GMT)	Race track
Open	09/30/2020 - 10/01/2020	Cumulo Turnpike

Racers (0) Remove racer

< 1 > 

	Alias ▾	Date joined ▲
--	---------	---------------

4. Pour modifier les détails de la course, dans Actions, choisissez Modifier les détails de la course.

AWS DeepRacer > Community races > Manage races

Manage races

Races (9) Actions ▲ Create race

Search races

Name	Status
<input type="radio"/> TESTSrFUN	Open
<input checked="" type="radio"/> MyRaceName	Open
<input type="radio"/> Fun2LearnRL	Opening soon
<input type="radio"/> adfdas	Opening soon
<input type="radio"/> Supa Awesome Fast Race	Opening soon
<input type="radio"/> Need4Speed	Opening soon
<input type="radio"/> BestRaceEver	Closed
<input type="radio"/> AnotherRace	Closed
<input type="radio"/> EasyRace	Closed

View leaderboard
Reset invitation link
Export race participants to CSV
Edit race details
Close race
Delete race

MyRaceName Copy invitation link

Status	Race dates (GMT)	Race track
Open	09/30/2020 - 10/01/2020	Cumulo Turnpike

Racers (0) Remove racer

Search racers

< 1 > ⚙️

Alias	Date joined
-------	-------------

Suivez les instructions à l'écran pour terminer la modification.

5. Pour consulter le classement de l'événement, dans Actions, choisissez Afficher le classement.

6. Pour réinitialiser le lien d'invitation de l'événement, dans Actions, choisissez Réinitialiser le lien d'invitation. La réinitialisation du lien d'invitation empêche toute personne n'ayant pas encore choisi le lien d'origine d'accéder à la course. Tous les utilisateurs qui ont déjà cliqué sur le lien et soumis un modèle restent dans la course.

Vous pouvez également copier le lien pour le partager avec les participants invités.

7. Pour terminer une course ouverte, dans Actions, sélectionnez Fermer la course. Cela met fin à la course immédiatement, avant la date de clôture spécifiée.
8. Pour supprimer l'événement, dans Actions, choisissez Supprimer la course. Cela supprime définitivement cette course et les détails de toutes les courses communautaires des participants.
9. Pour supprimer un ou des participants, choisissez un ou plusieurs participants à la course, sélectionnez Remove participants (Supprimer les participants), puis confirmez la suppression du participant.

La suppression d'un participant d'un événement révoque ses autorisations d'accès à l'événement de course.

Organiser un DeepRacer événement AWS

Qu'est-ce qu'un DeepRacer événement AWS ?

AWS DeepRacer est un service éducatif qui propose un moyen amusant de suivre un apprentissage pratique grâce à l'intelligence artificielle et à l'apprentissage automatique (en fonction des besoins AI/ML). AWS DeepRacer can help bridge the AI/ML talent gap for your organization and apply AI/ML de votre entreprise).

AWS DeepRacer ne se contente pas d' AI/ML apporter des compétences à votre équipe, il vous permet également d'organiser des événements pour encourager le team building et la compétition amicale. Ces événements permettent aux participants techniques et non techniques d'acquérir les bases de l'apprentissage automatique en leur proposant une expérience pratique de création de modèles d'apprentissage par renforcement pour piloter des DeepRacer voitures AWS en personne ou virtuellement dans l'AWS DeepRacer League. Les DeepRacer événements AWS aident également les dirigeants à mobiliser leurs équipes pour atteindre les AI/ML visions et les objectifs de leur organisation.

Ce guide fournit des ressources, des outils et des exemples pour vous aider à commencer à planifier et à organiser vos propres DeepRacer événements AWS virtuels ou en personne. Si vous souhaitez planifier votre DeepRacer événement AWS avec 50 participants ou moins, consultez la section [Points à prendre en compte avant de commencer](#). Si vous planifiez un événement de plus grande envergure (avec plus de 50 participants), nous vous recommandons de contacter l'équipe chargée de votre AWS compte et de [demander la tenue d'un événement](#).

Pour en savoir plus sur les avantages des DeepRacer événements AWS et consulter les témoignages de clients, consultez les [événements DeepRacer d'entreprise AWS](#).

Comment fonctionnent DeepRacer les événements AWS et à quoi s'attendre

Que vous souhaitiez proposer à votre équipe une formation et des exercices pratiques grâce à l'apprentissage par renforcement, promouvoir votre organisation pour attirer de nouveaux talents, ou une combinaison des deux, ce guide fournit les outils et les ressources nécessaires pour vous aider à créer et à personnaliser votre propre DeepRacer événement AWS.

Les DeepRacer événements AWS sont flexibles pour répondre à vos besoins et à vos objectifs, mais la formule de base d'un DeepRacer événement AWS inclut :

- Un composant éducatif, tel qu'un [cours d'apprentissage par DeepRacer renforcement AWS en ligne](#) ou un atelier en présentiel avec un expert AWS DeepRacer Pit Crew.
- Formation pratique sur les modèles dans la AWS console et temps pour les participants de créer et d'entraîner leurs modèles.
- Une DeepRacer course AWS, telle qu'une course en présentiel ou plusieurs courses virtuelles, afin que les participants puissent voir leurs modèles d'apprentissage automatique entraînés en action. Pour plus d'informations sur les types de courses que vous pouvez organiser, consultez la section [Types de DeepRacer courses AWS](#).
- Un récapitulatif après l'événement ou une communication sur les prochaines étapes pour les participants à l'événement.

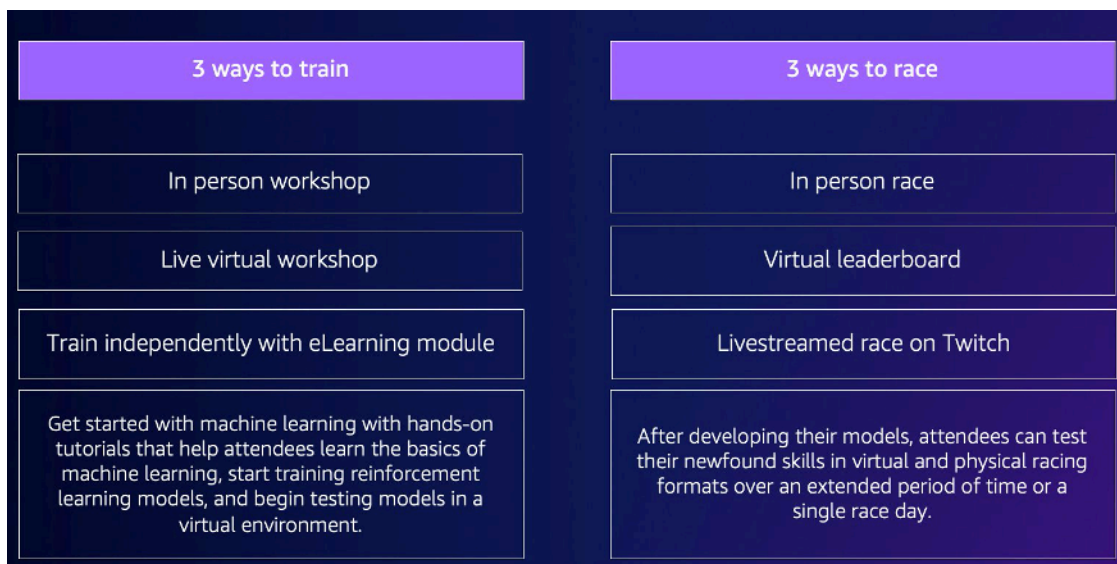

Pour en savoir plus sur ce que vous pouvez attendre des DeepRacer événements AWS et des points forts pour les clients, regardez la [YouTube vidéo AWS DeepRacer Accelerate](#).

Points à prendre en compte avant de commencer

La première étape de la planification de votre événement consiste à définir vos objectifs commerciaux et ceux de votre organisation, puis à élaborer un plan de projet. Voici un exemple d'objectif :

« Je veux encourager le team building d'une manière amusante et éducative au sein de mon organisation ».

Votre plan de projet doit répondre aux questions suivantes :

- Qui sont vos animateurs d'événements ?

Identifiez les personnes de votre organisation qui participent à la planification et à l'exécution de cet événement. Les responsables de l'événement peuvent inclure des équipes telles que les installations, les ressources humaines, les relations publiques/marketing, un sponsor exécutif ou AWS une équipe chargée des comptes

- Qui sont les organisateurs de l'événement ?

Identifiez le responsable de l'événement au sein de votre organisation. Cette personne ou cette équipe doit être l'organisateur principal et doit participer à toutes les décisions lors de la planification de cet événement.

- Quelle est la date de l'événement ?

Déterminez quand vous souhaitez organiser l'événement. Si vous envisagez un événement de grande envergure (avec plus de 100 participants), vous devez planifier la date de votre événement plus tard afin de prévoir suffisamment de temps pour planifier et faciliter l'événement. Pour un exemple de chronologie, reportez-vous aux [exemples DeepRacer d'événements AWS](#).

- Quel est le budget prévisionnel ?

Estimez le budget de votre événement. Il y a deux considérations financières que vous devez prendre en compte lors d'un événement.

- Les coûts de l'événement : si vous organisez un événement en personne, cela peut inclure tout, notamment le lieu de l'événement, le suivi et les achats d'appareils, la nourriture, les boissons et les prix de l'événement.
- Coûts de formation des modèles : ce coût est dû à la formation de vos employés à des modèles d'apprentissage par renforcement liés AWS Management Console à l'utilisation du DeepRacer service AWS. Par exemple, chaque participant a besoin d'environ 10 heures pour former un ou plusieurs modèles dans la DeepRacer console AWS. Pour plus d'informations sur les coûts, consultez la section [DeepRacerTarification AWS](#).
- Quel type de lieu est nécessaire pour l'événement ?

Si vous organisez un événement en personne, vous devez vous procurer un emplacement physique pour l'atelier et la course. Le type de piste physique que vous sélectionnez doit également correspondre à l'emplacement.

- Quel est le nombre estimé de participants ?

Estimez le nombre de participants à votre événement. Le nombre de participants est également pris en compte dans votre budget estimatif.

- Prévoyez-vous une séance rétrospective après l'événement pour évaluer le succès ?

Pour encourager les participants à continuer à développer leurs compétences en apprentissage automatique et à continuer à collaborer, pensez à communiquer les prochaines étapes et à demander aux participants de faire part de leurs commentaires. Par exemple, envoyez un sondage aux participants pour évaluer leur intérêt et recruter des AI/ML leaders au sein de l'organisation. Cela peut également déterminer qui sera impliqué dans les futurs DeepRacer événements AWS.

- Quelle est la stratégie de communication pour promouvoir l'événement dans votre organisation ?

Communiquer cet événement au sein de votre organisation peut être aussi simple qu'un e-mail interne ou une invitation dans le calendrier.

- Qui sont les parties prenantes exécutives ?

Identifiez les dirigeants qui sponsorisent l'événement et encouragent le leadership éclairé et la collaboration au sein de votre organisation.

Types de DeepRacer courses AWS

Après avoir répondu aux principales questions relatives au plan de votre projet, déterminez le type de courses que vous souhaitez organiser lors de votre événement. Le type de course que vous organisez doit être basé sur votre budget estimé et le nombre de participants à l'événement. Vous pouvez organiser les deux types de courses suivants.

Courses virtuelles

Les courses virtuelles sont un excellent moyen pour les équipes multirégionales ou distantes de collaborer et de piloter leurs modèles entraînés dans un environnement virtuel. Comme les courses virtuelles ne nécessitent pas d'appareils physiques ni de pistes, elles offrent une flexibilité quant à la taille des groupes et constituent une excellente solution pour les organisations soumises à des contraintes de localisation et de budget.

Il existe deux types de courses virtuelles : les courses classiques et les courses en direct. La principale différence entre les courses classiques et les courses en direct est que les participants aux courses classiques peuvent entraîner leurs modèles et les soumettre à leur propre rythme. Les courses en direct impliquent que les participants pilotent leurs modèles les uns après les autres dans

un laps de temps défini. Les deux types de courses peuvent être partagés en privé ou en public et utiliser les classements pour déterminer le classement des participants. AWS fournit également des outils vous permettant de diffuser vos courses sur Twitch.

Les courses virtuelles sont le moyen le plus rapide de démarrer avec DeepRacer les courses AWS. Les participants peuvent suivre le processus de démarrage, qui comprend une introduction à l'apprentissage automatique et à l'apprentissage par renforcement dans la console. La console guide les participants dans la création de leur premier modèle. Pour plus d'informations sur la configuration d'une course virtuelle, voir [Créer une course](#).

Courses en personne

Organisez une course en personne pour proposer un événement captivant auquel votre équipe pourra assister en personne. Les courses en présentiel incluent une piste physique et des appareils DeepRacer AWS. AWS propose des options pour construire votre circuit et vous procurer des véhicules pour votre événement.

Pour plus d'informations sur DeepRacer les appareils AWS, consultez [Utiliser votre DeepRacer véhicule AWS](#). Pour plus d'informations sur la construction et l'organisation de votre piste physique et de vos barrières, voir [Construire votre piste physique](#).

Outre ces deux types de courses, vous pouvez également inclure des formations ou des ateliers éducatifs en ligne et diffuser en direct vos événements de course sur Twitch.

Bonnes pratiques

Pour rendre votre planification DeepRacer d'événements AWS encore plus efficace, nous vous recommandons également les meilleures pratiques suivantes.

- Obtenez le soutien de vos dirigeants internes. Support apporté par les dirigeants de l'organisation encourage la participation des équipes et accroît l'engagement et la satisfaction globale des participants.
- Si vous avez un responsable de compte AWS, contactez-le pour l'informer de votre événement et pour savoir si vous avez besoin d'assistance.
- Si vous planifiez un événement de grande envergure (avec plus de 50 participants), contactez vos responsables de compte AWS tôt et souvent. Soumettez une demande si vous ne savez pas à qui vous adresser au sein de l'équipe chargée de votre compte AWS. Pour soumettre une demande, consultez la section [Demander un événement](#). Pour plus de ressources de la

DeepRacer communauté AWS concernant les événements et les formations, consultez le [canal AWS DeepRacer Slack](#).

- Établissez un budget qui répond aux objectifs de vos DeepRacer événements AWS. Votre budget peut avoir une incidence sur le type d'événement que vous planifiez, mais AWS DeepRacer fournit des outils, tels que le [mode multi-utilisateurs](#), pour vous aider à limiter et à gérer les coûts.
- Offrez des prix à vos participants. Que votre équipe soit intéressée par la traditionnelle coupe du championnat ou NFTs que vos prix soient attrayants pour encourager la participation.

Commencer à organiser votre DeepRacer événement AWS

Une fois que vous avez défini les objectifs de votre organisation, vous pouvez utiliser votre plan de projet pour commencer à définir le type d'événement que vous souhaitez organiser. Les exemples d'objectifs suivants montrent comment configurer un événement en fonction de vos besoins et des avantages que vous souhaitez tirer d'AWS DeepRacer.

Renforcement d'équipe

Si vous souhaitez organiser un événement local ponctuel qui encourage le renforcement de l'esprit d'équipe pour les petits groupes, envisagez un événement en personne ou virtuel. Pour un exemple du type d'événement qui répond à cet objectif, consultez la section [Exemples d'événements virtuels](#).

Investir dans AI/ML l'éducation

Si vous souhaitez que vos employés techniques et non techniques se familiarisent avec l'apprentissage automatique et appliquent ces compétences, vous devriez envisager de demander un soutien accru à la direction et envisager de faire de votre événement un événement réunissant plusieurs équipes, auquel participeraient davantage de participants afin de créer un impact organisationnel plus important. Cet événement peut inclure des composants d'événement en personne et virtuels afin de permettre l'augmentation du nombre de participants. Pour un exemple du type d'événement qui répond à cet objectif, consultez la section [Exemples d'événements en personne](#).

Promouvoir et sensibiliser l'organisation

Si vous souhaitez positionner votre organisation en tant que leader innovant et éclairé afin d'attirer davantage de talents et de favoriser une plus grande prise de conscience au sein de votre organisation, envisagez de diffuser en direct votre événement virtuel ou en personne, ou de créer un événement personnalisé. Pour un exemple du type d'événement qui répond à cet objectif, voir [Exemple d'événement personnalisé](#).

Exemples DeepRacer d'événements AWS

Les sections suivantes fournissent des exemples des différents types d'événements que vous pouvez créer en fonction de vos objectifs et des exigences du plan de projet. Le calendrier de ces événements est établi en fonction des composantes pédagogiques et de course. Cependant, vous pouvez personnaliser la chronologie de votre événement pour n'importe quel nombre de composants de l'événement en fonction des besoins de votre organisation.

Exemples d'événements virtuels

Les événements virtuels sont un excellent moyen pour les organisations réparties sur plusieurs sites ou pour les équipes multirégionales de se réunir de manière pratique et rentable. Les événements virtuels sont plus pratiques et plus économiques car ils comportent moins de dépendances. Par exemple, vous n'avez pas besoin de prendre en compte des pistes physiques, des appareils ou un espace de localisation comme vous le feriez pour un événement en personne. Les exemples d'événements virtuels suivants se concentrent sur différents éléments du plan de projet, tels que le calendrier et le nombre de participants.

	Virtual classic	Virtual live	Leaderboard + LIVE
Lead time	4 weeks	4 weeks	6-8 weeks
Cost	Organizing and submitting models in any virtual race is free. Costs incurred include: training a model, evaluating a model, and S3 storage of models.		
Recommended number of attendees	10-1000	<30	10-1000

- Course classique virtuelle de deux semaines :

L'exemple suivant d'un calendrier d'événements de deux semaines est une excellente option pour les organisations qui recherchent un moyen simple d'organiser un événement avec de nombreux participants et pour les équipes qui prévoient de participer à la course, car il n'y a aucune limite aux inscriptions aux courses classiques et aucune contrainte de temps de course en direct. Tous les participants peuvent soumettre leurs modèles à tout moment, même simultanément, pendant la période de course. Cet exemple d'événement utilise la section des courses communautaires de la AWS console pour créer une course classique privée et planifie l'entraînement et les courses sur deux semaines distinctes. Pour savoir comment configurer une course communautaire, consultez [Gérer vos courses](#).

- Jour 1 : Les participants assistent à un atelier virtuel gratuit et à la demande pour tous les participants. Pour plus d'informations sur les ressources de l'atelier en ligne, consultez [AWS DeepRacer : Driven by Reinforcement Learning](#). Vous pouvez également programmer un expert AWS DeepRacer Pit Crew pour animer un atelier virtuel.
- Jours 1 à 5 : Les participants s'entraînent, mettent à jour et testent leurs modèles dans la DeepRacer console AWS. Ils soumettent leurs modèles pour participer à une course virtuelle privée pendant les jours 1 à 5. Pour savoir comment configurer la AWS console pour plusieurs participants sous un même AWS compte, consultez la section [Mode multi-utilisateurs](#).
- Jours 5 à 10 : Les 10 meilleurs gagnants sont identifiés le jour 5 et ont accès à une nouvelle course virtuelle privée sur un nouveau circuit la semaine suivante.
- Jour 10 : Les trois premiers gagnants sont identifiés le jour 10 et la course et l'événement se terminent.
- Course virtuelle d'une semaine en direct :

L'exemple de course virtuelle en direct suivant est un excellent moyen de faire découvrir aux petites équipes l'enthousiasme et le plaisir de la course en temps réel. Ce type d'événement est peu coûteux et permet à tout le monde de courir en temps réel. Pour plus d'informations sur la façon d'organiser une course en direct, voir [Organiser une course en direct](#).

- Jour 1 : Les participants assistent à un atelier virtuel avec un expert AWS DeepRacer Pit Crew. Pour plus d'informations sur les ateliers, consultez [AWS DeepRacer Events](#).
- Jours 1 à 5 : les participants s'entraînent, mettent à jour et testent leurs modèles dans la DeepRacer console AWS du 1er au 5 jours.
- Jour 5 : Les participants se réunissent pendant 1 à 2 heures en ligne pour soumettre leurs modèles et participer à une course virtuelle en direct le jour 5.
- Course classique virtuelle et événement de course en direct :

L'exemple d'événement suivant est une excellente option pour les organisations qui souhaitent réunir de nombreux participants multirégionaux ou des participants travaillant à distance dans plusieurs bureaux en ligne. Dans ce type d'événement, vos participants ont plus d'occasions de s'entraîner à entraîner leurs modèles et de courir puisque le calendrier de l'événement est étalé sur deux semaines. Nous vous recommandons également de faire appel à un annonceur lors de vos courses en direct afin de rendre votre événement plus intéressant pour les participants qui regardent la diffusion en direct. Regardez le [stream Twitch de la finale de Pro Division](#) pour découvrir comment les diffuseurs de la finale rendent la course encore plus excitante.

- Jour 1 : Les participants assistent à un atelier virtuel avec un expert AWS DeepRacer Pit Crew. Pour plus d'informations sur les ateliers, consultez [AWS DeepRacer Events](#).
- Jours 1 à 5 : les participants s'entraînent, mettent à jour et testent leurs modèles dans la DeepRacer console AWS, puis soumettent des modèles pour participer à une course de championnat privé du 1er au 5 jours.
- Jour 5 : Les 10 meilleurs gagnants sont identifiés et ont accès à une nouvelle course de championnat privé sur une nouvelle piste.
- Jours 5 à 10 : La semaine suivante, les 10 meilleurs gagnants sont identifiés et participent à la course tout en diffusant l'événement en direct sur Twitch. Pour plus d'informations, voir [Diffuser une course en direct](#).

Exemples d'événements en personne

Pour les organisations qui sont en mesure de réunir leurs participants dans un seul espace physique, il n'y a pas de meilleur moyen de découvrir AWS DeepRacer qu'un événement en présentiel. Rien de tel que de ressentir le frisson et l'excitation de se tenir au bord de la piste et de voir votre modèle se comporter sur une voiture physique. En général, les événements en présentiel nécessitent plus de ressources et sont plus coûteux que les événements virtuels. Pour toute organisation comptant plus de 50 participants et disposant du budget nécessaire, nous recommandons vivement de profiter de l' DeepRacer expérience AWS en personne. Nous vous recommandons également de faire appel à un annonceur lors de ces événements en personne pour rendre vos courses encore plus excitantes, car les résultats des compétitions sont annoncés en temps réel pour que les participants puissent les suivre depuis le bord de la piste.

	One-day workshop + race	Two-day workshop + race	Custom format
Lead time	6+ weeks	6+ weeks	10+ weeks
Recommended number of attendees	51–100	100–500	500–1,000

- Événement d'une journée en personne :

L'exemple suivant d'événement en présentiel est idéal pour les équipes locales et permet à tous les participants d'entraîner leur premier mannequin AWS Management Console et de concourir en une journée. Un événement en personne d'une journée typique consiste en un atelier en personne

et une course pour tous les participants. L'atelier est généralement dirigé par un expert d'AWS DeepRacer Pit Crew qui aborde les principes fondamentaux de l'apprentissage par renforcement et donne aux participants l'occasion de former leur premier modèle. Après l'atelier, les participants peuvent soumettre leurs modèles, les télécharger sur un DeepRacer appareil AWS et participer à la course le jour même.

- Les participants assistent à un DeepRacer atelier AWS en personne animé par un expert d'AWS DeepRacer Pit Crew (90 à 120 minutes). Pour plus d'informations sur la manière de demander DeepRacer des ateliers AWS, consultez la section [Demander un événement](#).
- Course en personne après l'atelier (120 minutes ou ~5 minutes par course).
- Événement de deux jours en personne :

L'exemple d'événement en présentiel de deux jours suivant est similaire à l'événement d'une journée, sauf que le fait de répartir l'atelier et la course proprement dite sur des jours distincts donne aux participants plus de temps pour s'entraîner et mettre à jour leurs modèles pendant qu'ils se préparent pour la course. Il est courant que les organisations organisent ces événements à quelques jours, voire à quelques semaines d'intervalle, afin de donner aux participants plus de temps pour former et peaufiner leurs modèles. Le fait de prévoir plus de temps entre les ateliers et les courses permet aux participants d'avoir une journée de course plus compétitive.

- Jour 1 : Les participants assistent à un DeepRacer atelier AWS en personne animé par un expert AWS DeepRacer Pit Crew (90 à 120 minutes). Pour plus d'informations sur la façon de demander des ateliers en personne, voir [Demander un événement](#).
- Jour 2 : Les participants assistent à une course en personne après l'atelier (120 minutes ou environ 5 minutes par course).

Exemple d'événement personnalisé

Comme pour les événements virtuels, les événements personnalisés constituent une excellente option pour les grandes organisations (100 participants ou plus) qui doivent organiser un événement pour des équipes réparties sur plusieurs sites. Les événements personnalisés vous permettent d'être plus flexible en ce qui concerne les entraînements, les ateliers et les courses, car il n'y a aucune limite de temps et de format de course. Vous pouvez inclure des courses virtuelles et en présentiel dans ces événements. Ces courses peuvent s'étendre sur plusieurs semaines afin de permettre aux participants du monde entier de passer plus de temps à entraîner leurs modèles et à collaborer. Ce type d'événement personnalisé est plus efficace lorsque vous organisez d'abord quelques événements de moindre envergure à l'avance afin de vous préparer à d'éventuels problèmes

logistiques. Ce type d'événement ou de série d'événements permet également de former une équipe d'évangélistes de l'apprentissage automatique au sein de votre propre organisation.

- Dans l'exemple suivant, l'événement personnalisé est étalé sur trois mois pour accueillir les employés de plusieurs régions.
 - Mois 1 : ateliers internationaux dans plusieurs lieux.
 - Mois 2 : Des courses de qualification de ligue virtuelles d'un mois sont proposées aux participants de plusieurs régions.
 - Mois 3 : Course en personne et course virtuelle de la Championship Cup. Cette course en présentiel peut être diffusée en direct afin que vos équipes du monde entier puissent la suivre.

Si vous souhaitez organiser un événement personnalisé, contactez-nous AWS pour obtenir de l'aide. Voir [Demander un événement](#).

Ressources supplémentaires

Pour plus de ressources relatives aux DeepRacer événements AWS, consultez la liste suivante :

- [DeepRacer Blogue AWS](#)
- [DeepRacer Ligue AWS](#)
- [Chaîne Slack DeepRacer de la communauté AWS](#)
- [Formation à l'apprentissage automatique](#)
- [Certification en apprentissage automatique](#)
- [DeepRacer Formation AWS](#)
- [DeepRacer GitHub Référentiel AWS](#)
- [Conseils de course](#)
- [DeepRacer YouTube canal AWS](#)
- [Vitrine DeepRacer AWS](#)

Mode multi-utilisateurs

La configuration de comptes en mode multi-utilisateurs constitue un moyen intéressant pour les organisations de sponsoriser plusieurs DeepRacer participants AWS sous un même AWS compte. Les participants sponsorisés n'engagent aucune dépense ; leurs heures de formation et leurs frais de stockage sont facturés sur le compte de parrainage AWS . Grâce à la configuration d'un compte en mode multi-utilisateurs, les organisateurs d' AWS DeepRacer événements peuvent définir des budgets, surveiller et contrôler les dépenses en mettant à jour les quotas par défaut relatifs aux heures de formation et aux modèles pour les participants individuels, les groupes ou pour l'ensemble des participants.

Les sections suivantes décrivent comment utiliser le mode DeepRacer multi-utilisateurs d'AWS, en tant qu'administrateur ou participant.

Note

Le mode multi-utilisateurs avec parrainage de compte n'est disponible que dans le AWS DeepRacer service.

Rubriques

- [Configurer le mode multi-utilisateurs \(admin\)](#)
- [Expérience DeepRacer multi-utilisateurs AWS \(participant\)](#)

Configurer le mode multi-utilisateurs (admin)

Avec une configuration de compte multi-utilisateurs, les organisateurs (tels que les administrateurs de compte) peuvent fournir aux participants l'accès au DeepRacer service AWS sous leur identifiant de compte. Ils peuvent également définir des quotas d'utilisation pour les heures de formation des participants, surveiller les dépenses de formation et de stockage, démarrer et arrêter la formation, et consulter et gérer les modèles pour chaque utilisateur de leur compte depuis la DeepRacer console AWS.

Le mode multi-utilisateurs est particulièrement utile pour les grands événements réunissant plusieurs participants qui n'ont pas de AWS compte individuel. Au lieu de créer et de gérer des comptes pour

chaque participant à un événement, un DeepRacer administrateur AWS peut héberger tous les participants sponsorisés via un seul AWS compte.

En mode multi-utilisateurs, les participants sponsorisés peuvent concourir et s'entraîner sans encourir de frais. Leurs frais de formation et de stockage sont facturés sur le compte multi-utilisateurs AWS sponsor. Si un administrateur cesse de sponsoriser l'utilisation des participants, ceux-ci conservent leurs alias et profils de pilote.

Parties prenantes multi-utilisateurs

Cette procédure pas à pas fait référence aux parties prenantes multi-utilisateurs typiques suivantes pour la configuration et l'utilisation du mode multi-utilisateurs.

- AWS administrateur pour la configuration IAM/SSO. L' AWS administrateur chargé de la configuration IAM/SSO configure IAM ou SSO pour que l' DeepRacer administrateur AWS et pour que les participants utilisent le mode multi-utilisateurs. L' AWS administrateur de IAM/SSO dispose des autorisations d'administrateur IAM et SSO. Pour plus d'informations sur la création d'utilisateurs IAM, consultez la section [Création d'un utilisateur IAM dans votre compte AWS](#).
- DeepRacer Administrateur AWS. L' DeepRacer administrateur AWS gère le parrainage DeepRacer des participants AWS et peut suspendre et reprendre le parrainage, supprimer des modèles et des artefacts, configurer et héberger des courses virtuelles, et activer et désactiver le mode multi-utilisateurs. L' DeepRacer administrateur AWS dispose [AWSDeepRacerAccountAdminAccess](#)d'autorisations.
- DeepRacer Participant à AWS. DeepRacer Les participants AWS sont invités à participer à des événements sous le AWS compte d'un administrateur en mode multi-utilisateurs. Les participants sont [AWSDeepRacerDefaultMultiUserAccess](#)autorisés à former, à évaluer et à stocker des modèles sur le compte du sponsor. Les participants configurent également leur profil de pilote, participent à des courses virtuelles et téléchargent leurs modèles pour les déployer sur un DeepRacer véhicule AWS physique.

Dans cette procédure pas à pas, vous devez effectuer les étapes suivantes :

- Étape 1. Effectuez les prérequis.
- Étape 2. Activez le mode multi-utilisateurs sur votre DeepRacer compte AWS.
- Étape 3. Invitez des participants.
- Étape 4 : Définissez des quotas d'utilisation.

- Étape 5. Surveillez l'utilisation de vos participants sponsorisés.

Étape 1. Conditions requises pour le mode DeepRacer multi-utilisateurs AWS

Remplissez les conditions préalables suivantes pour le mode multi-utilisateurs

- [Configurez votre compte avec des autorisations DeepRacer d'administrateur AWS pour plusieurs utilisateurs.](#) Si vous organisez une course en mode multi-utilisateurs et que vous effectuez des tâches d'administrateur AWS classiques, vous devez configurer votre compte en tant qu'administrateur AWS avec [AWSDeepRacerAccountAdminAccess](#) autorisation.
- [Donnez aux participants que vous souhaitez sponsoriser l'accès à la AWS console et les autorisations relatives aux règles relatives aux coureurs.](#)

Configurez votre compte avec des autorisations DeepRacer d'administrateur AWS pour plusieurs utilisateurs

Pour être configuré en tant qu'administrateur AWS pour le mode multi-utilisateurs, vous devez avoir la politique d'administrateur IAM AWS attachée à votre utilisateur, groupe ou rôle. [AWSDeepRacerAccountAdminAccess](#) En fonction de votre organisation, vous pouvez configurer vous-même la politique d'administrateur en utilisant la console pour créer un utilisateur ou un rôle et en y joignant la politique IAM requise, ou vous pouvez demander à votre administrateur informatique de la fournir. Pour plus d'informations sur la politique d'administrateur requise, consultez [AWSDeepRacerAccountAdminAccess](#). Pour plus d'informations sur les politiques IAM, consultez la section [Gestion des accès](#) dans le Guide de l'utilisateur IAM.

Donnez un accès à AWS la console à vos participants sponsorisés

Pour permettre aux coureurs que vous sponsorisez d'accéder à la DeepRacer console AWS, nous vous recommandons d'utiliser des protocoles AWS d'autorisation standard tels que [AWS IAM Identity Center](#) ou [Gestion des identités et des accès AWS](#). Vous pouvez également fournir un accès via le SSO préexistant de votre organisation. Lorsque les participants se connectent à la DeepRacer console AWS à l'aide des informations d'identification que vous fournissez, ils sont invités à créer un compte AWS joueur pour se connecter et accéder à la DeepRacer console AWS sous votre AWS compte. Pour plus d'informations sur les comptes de AWS joueurs, consultez la section [Comptes de AWS joueurs](#).

Fournir un accès à AWS la console aux participants sponsorisés à l'aide d'IAM

1. Créez un nom d'utilisateur et un mot de passe IAM pour chaque participant. Consultez [la section Création d'un utilisateur IAM dans votre compte AWS](#).
2. Accordez à chaque participant les autorisations d'entrer [AWSDeepRacerDefaultMultiUserAccess](#). Pour plus d'informations, consultez la section [Politiques AWS gérées pour AWS DeepRacer](#).
3. Envoyez un e-mail aux participants avec des noms d'utilisateur et des mots de passe IAM ainsi qu'un lien vers la console. À l'aide du lien fourni et en saisissant leurs noms d'utilisateur et mots de passe IAM, les participants peuvent accéder à la console. Pour plus d'informations sur la création d'utilisateurs IAM, consultez la section [Création d'un utilisateur IAM dans votre compte AWS](#).

Fournir un accès à AWS la console aux participants sponsorisés à l'aide d'IAM Identity Center

1. Ouvrez la console IAM Identity Center à l'<https://console.aws.amazon.com/singlesignon/adresse>, créez un ensemble d'autorisations personnalisé et attribuez des utilisateurs au compte. Pour plus d'informations, consultez la section [Ensembles d'autorisations](#).
 2. Lors de la création de l'ensemble d'autorisations personnalisé, indiquez les valeurs suivantes :
- État du relais : `https://console.aws.amazon.com/deepracer/home?region=us-east-1#getStarted`

Note

L'état Relay redirige les participants du compte vers une URL spécifiée ; dans ce cas, il les redirige vers la DeepRacer console AWS.

- AWS politiques gérées : `AWS DeepRacerDefaultMultiUserAccess`

Une fois que vous avez rempli les prérequis, vous êtes prêt à activer le mode multi-utilisateurs et à inviter les participants à courir via votre compte.

Étape 2 : activer le mode compte multi-utilisateurs

Après avoir configuré votre compte DeepRacer administrateur AWS et accordé l'accès à la console et les autorisations aux participants sponsorisés, vous pouvez activer le mode multi-utilisateurs sur votre DeepRacer compte AWS.

Note

Par défaut, il existe des quotas sur les comptes sponsorisant des participants en mode multi-utilisateurs. Pour plus d'informations, consultez la section sur les quotas de compte dans [Surveiller l'utilisation](#).

1. Dans le volet de navigation de gauche, accédez à la gestion multi-utilisateurs et à la page de configuration.
2. Dans Activer le mode compte multi-utilisateurs, activez Activer le mode multi-utilisateurs.
3. Dans la boîte de dialogue Activer le mode multi-utilisateurs, cochez les cases pour confirmer que les participants que vous sponsorisez disposent des droits d'accès et des autorisations requis.
4. Choisissez Activer le mode multi-utilisateurs.

Lorsque vous remplissez les conditions requises et que vous activez le mode multi-utilisateurs, chacun de vos participants sponsorisés peut créer des courses et entraîner des modèles, tous les frais d'entraînement et de stockage étant facturés sur le compte de l'administrateur. AWS Par défaut, un participant dispose d'un quota de 3 modèles simultanés et peut gérer jusqu'à 10 courses ouvertes ou futures à la fois (y compris les courses LIVE, Classic et Student).

Désactiver le mode compte multi-utilisateurs

La désactivation du mode multi-utilisateurs garantit qu'aucun nouveau profil ne peut être créé sous votre compte administrateur et que les profils des participants précédemment sponsorisés ne sont plus visibles sur le compte de l'administrateur. Les participants ne sont plus invités à se connecter à leur compte AWS joueur et ne peuvent pas accéder aux modèles créés sous le compte de l'administrateur ni les entraîner.

L'administrateur peut télécharger, enregistrer et importer les modèles des participants sponsorisés.

1. Accédez à la gestion multi-utilisateurs et à la page de configuration.

2. Dans Désactiver le mode compte multi-utilisateur, choisissez Désactiver le mode multi-utilisateurs.
3. Dans la boîte de dialogue Désactivation du mode multi-utilisateur, cochez la case pour confirmer que vous souhaitez désactiver le mode multi-utilisateur. Choisissez Désactiver le mode multi-utilisateurs.

Le mode multi-utilisateurs est désactivé.

Note

Tous les modèles créés dans le cadre d'un compte AWS multi-utilisateurs sponsorisé sont conservés et les coûts de stockage des modèles restent sur le AWS compte jusqu'à ce que les modèles soient supprimés.

Étape 3 : Invitez les participants à être sponsorisés

Vous pouvez inviter des participants à s'entraîner et à courir en tant que participants sponsorisés en utilisant le modèle d'e-mail fourni.

Pour inviter des participants

1. Dans le volet de navigation de gauche, accédez à la gestion multi-utilisateurs et à la page de configuration. Sous Configurer le mode multi-utilisateurs dans la section Inviter des utilisateurs, choisissez Afficher le modèle d'invitation.
2. Copiez le modèle d'e-mail qui apparaît dans votre application client de messagerie et utilisez-le pour créer un e-mail à envoyer aux participants que vous souhaitez inviter à être sponsorisés. Si vous utilisez le SSO existant de votre entreprise, vous pouvez inclure une URL SSO que vos participants pourront utiliser. Vous pouvez également fournir des informations d'identification IAM que les participants utiliseront pour se connecter à la AWS console.

Étape 4 : définir des quotas d'utilisation

Une fois que les participants sponsorisés ont reçu leur e-mail d'invitation et ont créé leur profil sous votre compte, ils apparaissent dans la liste des utilisateurs sponsorisés sur l'écran Surveiller l'utilisation. Sur cet écran, vous pouvez ensuite définir des quotas d'utilisation en fonction du nombre d'heures de formation disponibles et des modèles pour les participants sponsorisés. En définissant

des quotas, vous pouvez contrôler les coûts par participant sur votre compte et vous assurer que les participants ne peuvent pas dépasser leur quota d'utilisation. Vous pouvez également augmenter ou diminuer les quotas d'utilisation selon les besoins afin de fournir aux participants sponsorisés les heures dont ils ont besoin pour former efficacement un DeepRacer modèle AWS.

Note

Par défaut, les participants sponsorisés en mode multi-utilisateurs bénéficient de 5 heures de formation.

Pour modifier les quotas d'utilisation pour les coureurs sponsorisés

1. Dans le volet de navigation de gauche, accédez à la gestion multi-utilisateurs et à l'écran d'utilisation du moniteur. Dans l'écran Surveiller l'utilisation dans Utilisateurs sponsorisés, sélectionnez les participants pour lesquels vous souhaitez définir des quotas. Choisissez Actions pour ouvrir la liste déroulante, puis choisissez Définir les quotas d'utilisation.
2. Dans la fenêtre contextuelle Définir les quotas d'utilisation, entrez le nombre maximum d'heures de formation et le nombre maximal de modèles pour les participants que vous avez sélectionnés. Choisissez Confirmer pour conserver vos modifications ou Annuler pour les annuler.

Étape 5 : Surveiller l'utilisation

Vous pouvez surveiller l'utilisation des participants que vous sponsorisez, y compris les dépenses estimées et le nombre d'heures consacrées aux modèles de formation. Vous pouvez également suspendre le parrainage des participants, supprimer des modèles et consulter les résumés d'utilisation. Vous effectuez toutes les tâches liées à la surveillance de l'utilisation dans la gestion DeepRacer multi-utilisateurs d'AWS sur la page Surveiller l'utilisation.

Toutes les informations sur les dépenses des coureurs sponsorisés ne sont qu'une estimation et ne doivent pas être utilisées à des fins de budgétisation ou de comptabilité analytique. Les estimations sont en dollars américains et ne reflètent aucun prix spécial. Pour plus d'informations sur la tarification, consultez [Tarification d'](#).

Quotas de compte pour le mode multi-utilisateurs

Par défaut, un compte de parrainage en mode multi-utilisateurs possède les quotas suivants, qui sont partagés entre tous les profils sponsorisés :

- 100 emplois de formation simultanés
- 100 tâches d'évaluation simultanées
- 100 courses ouvertes ou futures (y compris les courses en direct, classique et étudiante)
- 1000 voitures
- 50 classements privés

Pour ajuster ces quotas, contactez [le service client](#).

Pour consulter une estimation des dépenses

Sur la page Surveiller l'utilisation, sous Surveiller l'utilisation, vous pouvez consulter un résumé estimatif de l'utilisation de vos participants.

Pour configurer des alertes de facturation

Vous pouvez configurer des alertes de facturation pour votre compte. Les alertes de facturation vous aident à vous tenir au courant de vos dépenses. Pour plus d'informations, consultez la section [Facturation](#).

Pour suspendre le parrainage

Vous pouvez suspendre le parrainage d'un seul participant, de plusieurs participants ou de tous les participants. Lorsque vous suspendez le parrainage, les participants que vous sponsorisez ne peuvent pas créer de nouveaux modèles ou entraîner des modèles sous votre compte. La formation en cours se poursuit jusqu'à la fin et est incluse dans les prévisions de dépenses. Vous pouvez reprendre le parrainage à tout moment. Les participants dont l'accès multi-utilisateur a été suspendu peuvent toujours consulter leurs modèles et les publier dans les classements, mais ils ne peuvent effectuer aucune activité génératrice de coûts.

1. Sur la page Surveiller l'utilisation, sous Surveiller l'utilisation, dans la section Utilisateurs sponsorisés, sélectionnez les utilisateurs pour lesquels vous souhaitez suspendre le parrainage.
2. Choisissez Suspendre le parrainage.
3. Dans la boîte de dialogue Suspendre le parrainage, choisissez Suspendre le parrainage pour suspendre le parrainage. Choisissez Annuler si vous ne souhaitez pas suspendre le parrainage.

Pour reprendre le parrainage

Vous pouvez reprendre le parrainage des coureurs dont vous avez suspendu le parrainage.

1. Sur la page Surveiller l'utilisation, sous Surveiller l'utilisation, dans la section Utilisateurs sponsorisés, sélectionnez les coureurs dont vous souhaitez reprendre le parrainage.
2. Choisissez Reprendre le parrainage.

Pour voir les modèles des coureurs

- Sur la page Vos modèles, sous Modèles, vous pouvez consulter vos modèles et ceux de vos utilisateurs.

Étapes suivantes

Après avoir configuré et activé le mode multi-utilisateurs, vous pouvez suivre les étapes suivantes :

- Créez une course communautaire.
- Demandez un DeepRacer atelier AWS.

Créez une course communautaire

Les courses communautaires offrent aux participants que vous sponsorisez un moyen passionnant de faire l'expérience de l'apprentissage par renforcement.

Vous pouvez créer des courses communautaires et inviter les participants que vous sponsorisez.

Pour de plus amples informations, veuillez consulter [the section called “Créez un démarrage rapide pour une course”](#).

Demandez un atelier

Vous pouvez demander un atelier pour en savoir plus sur AWS DeepRacer grâce à un atelier de 60 minutes en ligne ou en présentiel.

Pour plus d'informations, consultez [Workshop](#).

Expérience DeepRacer multi-utilisateurs AWS (participant)

Cette présentation explique l'expérience d'un participant individuel dont le profil est sponsorisé par le compte d'une organisation en mode multi-utilisateurs.

AWS vous DeepRacer propose un moyen passionnant de découvrir l'apprentissage par renforcement (RL) en vous entraînant et en pilotant DeepRacer des modèles AWS. Votre organisation peut vous offrir la possibilité de faire sponsoriser votre profil sous son AWS compte. Tous les frais que vous générez, y compris la formation, l'évaluation et le stockage des modèles, sont facturés sur le AWS compte que vous avez utilisé pour vous connecter. L'administrateur du AWS compte qui sponsorise votre profil peut consulter vos modèles, vos voitures et vos classements, suspendre vos heures d'entraînement, ajuster vos heures d'entraînement et vos quotas de stockage, et arrêter de sponsoriser votre profil.

Dans le cadre de votre processus d'inscription en tant que coureur sponsorisé, vous créez un compte AWS joueur. Le compte est un profil portable que vous conservez et que vous pouvez utiliser avec un certain nombre d'autres AWS services. Pour plus d'informations, consultez la section [Comptes des AWS joueurs](#).

Conditions préalables

Le coordinateur d'événements de votre organisation envoie une invitation à rejoindre AWS DeepRacer, qui inclut les informations de connexion à la AWS console. Utilisez ces informations d'identification pour vous connecter à la console. Vous créez également un profil de coureur et un compte AWS joueur dans le cadre de votre configuration.

Cette procédure pas à pas couvre les étapes suivantes :

- Connectez-vous à la AWS console à l'aide des informations d'identification du compte sponsor.
- Créez un compte AWS joueur ou connectez-vous à celui-ci.
- Personnalisez votre profil.
- Former les modèles .
- Afficher l'utilisation sponsorisée.
- (Facultatif) Demandez des heures sponsorisées supplémentaires.

Étape 1. Connectez-vous à la AWS console à l'aide des informations d'identification du compte sponsor

Pour commencer à utiliser AWS DeepRacer en tant que participant sponsorisé, vous devez vous connecter à la console à l'aide des informations d'identification fournies dans l'invitation que vous avez reçue du coordinateur de l'événement.

Pour vous connecter à la AWS console en tant que participant sponsorisé

1. Utilisez les informations d'identification fournies dans l'invitation que vous avez reçue du coordinateur de l'événement.
2. Dans la console, accédez à AWS DeepRacer.

La page AWS du compte du joueur apparaît.

Étape 2. Créez un compte AWS joueur ou connectez-vous à un compte

1. Sur la page du compte AWS joueur, créez un compte joueur existant ou connectez-vous à un compte AWS joueur existant.
 - Si vous n'avez pas encore de compte, choisissez Créer un compte, entrez votre adresse e-mail et un mot de passe, puis choisissez Créer votre compte.
 - Si vous avez déjà un compte AWS joueur, entrez votre e-mail et votre mot de passe, puis choisissez Se connecter.
2. Un message est envoyé à l'adresse e-mail que vous avez spécifiée pour valider la configuration du compte.
3. Dans le champ Code de vérification, entrez le code que vous avez reçu dans l'e-mail et choisissez Confirmer l'enregistrement.

Note

Restez sur la page actuelle jusqu'à ce que vous ayez saisi votre code de vérification.

Vous êtes désormais connecté à la DeepRacer console AWS en tant que participant sponsorisé.

4. Passez à l'étape 3 pour personnaliser votre profil de pilote.

Étape 3. Personnalisez votre profil

Personnalisez votre profil en modifiant votre image de profil et en ajoutant un nom de coureur. Vous pouvez mettre à jour et modifier votre profil de pilote à tout moment. Vous pouvez également ajouter votre pays de résidence et une adresse e-mail de contact pour recevoir des communications concernant les prix gagnés dans l'AWS DeepRacer League. De plus, si vous recevez des

récompenses pour vos performances dans l'AWS DeepRacer League, vous pouvez les partager sur les réseaux sociaux depuis la page de profil de votre pilote.

Note

Pour participer aux événements de course de l'AWS DeepRacer League et former des modèles, vous devez créer un nom de coureur et ajouter votre pays de résidence. Votre nom de coureur doit être unique au monde. Une fois que vous avez sélectionné votre pays de résidence, celui-ci est bloqué pour la saison des courses.

Pour personnaliser votre image de profil de pilote

1. Dans le volet de navigation de gauche, accédez à la page de profil de votre pilote.
2. Sur la page de profil de votre pilote, choisissez Modifier.
3. Dans la boîte de dialogue Votre profil de pilote, personnalisez l'image de votre profil de pilote en choisissant des éléments dans les listes déroulantes.
4. Choisissez Enregistrer.

Pour personnaliser le nom de votre pilote

1. Dans le volet de navigation de gauche, accédez à la page de profil de votre pilote.
2. Sur la page de profil de votre pilote, choisissez Modifier.
3. Dans la boîte de dialogue Votre profil de pilote, choisissez Changer le nom de votre pilote et entrez un nom pour votre profil.
4. Choisissez Enregistrer.

Étape 4 : Modèles de trains

Lorsque vous avez personnalisé votre profil, vous êtes prêt à commencer à former des modèles. Pour de plus amples informations, veuillez consulter [Former et évaluer les DeepRacer modèles AWS](#).

Étape 5. Afficher l'utilisation sponsorisée

Vous devez suivre les heures et les modèles que vous sponsorisez afin d'en tirer le meilleur parti.

Pour consulter les heures sponsorisées, l'utilisation et les modèles enregistrés

- Sur la page de profil de votre pilote, consultez la section Utilisation sponsorisée pour le nombre total d'heures utilisées et le nombre de modèles enregistrés.

Étape 6. (Facultatif) Demandez des heures sponsorisées supplémentaires

En tant que participant sponsorisé, vous bénéficiez de cinq heures de formation gratuites. Si vous n'avez plus d'heures sponsorisées gratuites, vous pouvez demander des heures supplémentaires à l'administrateur de votre compte ou à l'organisateur de l'événement. Sinon, si vous n'avez pas accès à des heures sponsorisées supplémentaires, vous pouvez poursuivre votre voyage avec AWS DeepRacer en créant votre propre DeepRacer compte AWS. Pour plus d'informations sur les coûts de formation et de stockage, consultez la section [Tarification](#).

Outils destinés aux enseignants pour AWS Student DeepRacer

Cette section fournit des informations et des ressources pour intégrer le programme AWS DeepRacer Machine Learning en classe, organiser des ateliers pratiques pour les DeepRacer étudiants d'AWS et créer des courses communautaires pour les étudiants.

Intégrer AWS DeepRacer Student dans la salle de classe

Si vous êtes un enseignant qui commence tout juste à utiliser AWS DeepRacer, nous vous recommandons de lire les manuels destinés aux enseignants d'AWS pour DeepRacer étudiants.

Manuel du programme

Le [manuel du programme AWS DeepRacer Student](#) présente la présentation de chaque module AWS DeepRacer Student, les objectifs d'apprentissage, les résultats d'apprentissage, les concepts clés, le matériel de support, ainsi que les suggestions d'évaluation et d'activités.

Manuel des laboratoires pour étudiants

Le [manuel AWS DeepRacer Student Labs](#) fournit des informations et des ressources permettant aux enseignants d'organiser des ateliers pratiques pour DeepRacer étudiants AWS. Les ateliers pratiques comprennent des événements virtuels tels que des courses de l'AWS DeepRacer Student League, des courses communautaires privées, des courses virtuelles en direct et des événements en personne avec une piste physique et un DeepRacer appareil AWS.

Créez des courses communautaires pour étudiants

Une fois que vous aurez commencé à utiliser les playbooks destinés aux enseignants, utilisez les courses communautaires dans la [DeepRacer console AWS](#) pour créer des courses destinées aux étudiants de l'[AWS DeepRacer Student League](#). Partagez un lien d'invitation à une course pour inviter des étudiants à participer à la course.

Les enseignants ont besoin d'un AWS compte pour se connecter à la DeepRacer console AWS afin de créer et d'organiser des courses, mais les étudiants n'ont besoin que d'une adresse e-mail pour se connecter à l'AWS DeepRacer Student League, mettre à jour leur profil, commencer à suivre

des cours gratuits et créer des DeepRacer modèles AWS. Les enseignants peuvent également utiliser une adresse e-mail pour créer un compte dans AWS DeepRacer Student League afin de prévisualiser le programme, de tester l'expérience de course et de suivre les progrès de vos élèves.

Passez à l'une des rubriques suivantes pour créer ou gérer une course virtuelle AWS DeepRacer Student.

Rubriques

- [the section called “Créez une course étudiante”](#)
- [the section called “Personnalisez une course étudiante”](#)
- [the section called “Gérez une course étudiante”](#)

Créez une course communautaire AWS pour DeepRacer étudiants

Vous pouvez configurer rapidement une course virtuelle en utilisant les paramètres de course par défaut de la communauté étudiante.

Les courses communautaires étudiantes sont des événements asynchrones qui ne nécessitent aucune interaction en temps réel. Les participants doivent recevoir un lien d'invitation pour soumettre un modèle à la course et consulter le classement. Les coureurs peuvent soumettre un nombre illimité de modèles à tout moment pendant une période donnée pour grimper dans le classement. Les résultats et les vidéos des courses classiques sont consultables pour les modèles soumis sur la page du classement dès le début de la course.

Pour commencer à créer une course communautaire étudiante

1. Ouvrez la [DeepRacer console AWS](#).
2. Sur la page des courses communautaires, choisissez Course communautaire étudiante.
3. Sélectionnez Créer une course.

Create a community race

Community race
Community races are available to all customers through the AWS Console.

- Race takes place in AWS Console
- Event creator can take part in the race
- Up to 2 competition formats
- Up to 3 race types
- 56 race tracks

Student community race
Student community races are available to all students with a AWS DeepRacer Student account.

- Race takes place in AWS DeepRacer Student. Students need an [AWS DeepRacer Student account](#) to access the race.
- Event creator can not take part in the race
- Classic race format
- Time trial race type
- 10 race tracks

4. Entrez un nom descriptif original pour la course.
5. Spécifiez la date et l'heure de début de l'événement au format 24 heures. La DeepRacer console AWS reconnaît automatiquement votre fuseau horaire. Entrez également une date et une heure de fin.
6. Pour utiliser les paramètres de course par défaut, choisissez Next. Lorsque vous serez prêt à découvrir toutes les options qui s'offrent à vous, rendez-vous sur [the section called "Personnalisez une course étudiante"](#).
7. Sur la page de révision des détails de la course, consultez les spécifications de la course. Pour apporter des modifications, choisissez Modifier ou Précédent pour revenir à la page des détails de la course. Lorsque vous êtes prêt à recevoir le lien d'invitation, choisissez Soumettre.
8. Pour partager votre course, choisissez Copier et collez le lien dans le modèle d'e-mail suggéré, les SMS et vos applications de réseaux sociaux préférées. Toutes les courses ne peuvent être vues que par seuls les coureurs disposant d'un lien d'invitation peuvent voir une course. Le lien expire à la date de fin de la course.

You successfully created a race. Here's the invitation link to invite racers.

Copy link and share with participants. All races are private and can only be seen by racers with the invitation link.

<https://student.deep racer.com/raceToken/tsL87YY8Rh-m4HdykH2OLQ>

Link expires on the race's close date: 8/13/2022, 2:36:00 PM PDT.

► [Suggested email template](#)

9. À la fin de la période de course de votre étudiant, notez qui a inscrit un modèle et qui doit encore le faire sous Racers sur la page Gérer les courses.

Choisissez [Gérer les courses](#) pour modifier le circuit sélectionné, ajouter une description de course, choisir une méthode de classement, décider du nombre de réinitialisations autorisées aux coureurs, déterminer le nombre minimum de tours qu'un modèle RL doit effectuer pour se qualifier pour votre course, définir la pénalité hors piste et personnaliser les autres détails de la course.

 Note

Vous ne verrez que les alias de vos élèves dans l'onglet Racers et dans le classement. Notez donc quel alias est associé à quel étudiant.

Personnalisez une course communautaire AWS DeepRacer Student

Pour créer une course adaptée à votre groupe, ajoutez des personnalisations qui augmentent ou diminuent la complexité et le défi d'une course.

Pour personnaliser une course étudiante

1. Ouvrez la [DeepRacer console AWS](#).
2. Choisissez les courses communautaires.
3. Sur la page des courses communautaires, choisissez le classement de la course que vous souhaitez personnaliser.

Community Races (2)
Manage races

21 hours remaining!

schoolname-teacher...

Time trial
August 3 - August 12

Race location: Student.deepracer
Race type: Time trial
Race track: Ross Raceway
Race dates: August 3 - August 12

Top racer

--

Best time

--

Leaderboard

Opening soon ...

SchoolOfLife-DrWis...

Time trial
August 11 - August 25

Race location: Student.deepracer
Race type: Time trial
Race track: Ross Raceway
Race dates: August 11 - August 25

Top racer

--

Best time

--

Leaderboard

4. Sur la page des détails de la course, choisissez Modifier la course.

AWS DeepRacer > Community races > SchoolOfLife-DrWise
Edit race

SchoolOfLife-DrWise Info

Race details

<p>Race location Student.deepracer</p> <p>Race hosting Classic race</p> <p>Race type Time trial</p> <p>Race dates Start August 11, 2022 at 11:27 PM End August 25, 2022 at 12:00 PM</p> <p>Time zone UTC-0700 (Pacific Daylight Time) America/Los_Angeles</p>	<p>Competition track The Ross Raceway was named in honor of the 2021 AWS DeepRacer 3rd place Champion, Ross Williams. Expect to see racers put the pedal to the metal on the 3x dragstrips featured on the Ross Raceway, but there will be no shortage of off tracks as they navigate the various sweeping turns.</p>	<p>Rules</p> <p><u>Ranking method</u> Total time</p> <p><u>Style</u> Individual lap</p> <p><u>Entry criteria</u> 3 consecutive laps</p> <p><u>Resets</u> Unlimited resets</p> <p><u>Off-track penalty</u> 3 seconds</p>
--	--	--

5. Développez les personnalisations de la course.

Search for services, features, blogs, docs, and more [Option+S]

▼ Race customizations

Description of the racing event- optional
The race description will only be displayed under the race details in the AWS DeepRacer console.

Summarize the goals and rules of the event for participants.

Ranking method
Choose between Best lap time (the winner is the racer who posts the fastest lap) or Total time (the winner is the racer with the fastest overall average).

Total time ▼

Minimum laps
Choose the number of laps required for a model to pass evaluation.

3 consecutive laps ▼

Off-track penalty
Choose the number of seconds added to a racer's time for driving off track.

3 seconds ▼

Community races visibility
Races are private. Only racers that are invited to a race can view it. To invite racers to your race, you share a link. Racers you've invited can forward the link to other racers. As the race organizer, you can revoke any racer's permission to race.

6. Vous pouvez éventuellement rédiger une description de votre course qui résume les objectifs et les règles de l'événement pour les participants. La description apparaîtra dans les détails de votre classement.
7. Pour la méthode de classement pour une course classique, choisissez entre le meilleur temps au tour, où le gagnant est le coureur qui réalise le meilleur tour ; le temps moyen, où, après plusieurs tentatives pendant la durée de l'épreuve, le vainqueur est le coureur avec le meilleur temps moyen ; ou le temps total, où le vainqueur est le coureur ayant la meilleure moyenne générale.
8. Choisissez une valeur pour Minimum de tours, qui correspond au nombre de tours consécutifs qu'un coureur doit effectuer pour se qualifier et soumettre le résultat au classement de la course. Pour une course de débutants, choisissez un nombre plus petit. Pour les utilisateurs expérimentés, choisissez un plus grand nombre.
9. Pour la pénalité hors piste, choisissez le nombre de secondes à ajouter au temps passé par un pilote lorsque son modèle RL sort de la piste.
10. Vous avez maintenant terminé toutes les options de personnalisation pour votre course communautaire étudiante. Cliquez sur Suivant pour consulter les détails de la course.

11. Sur la page Consulter les détails de la course, consultez les spécifications de la course. Pour apporter des modifications, choisissez Modifier ou Précédent pour revenir à la page des détails de la course. Lorsque vous êtes prêt à recevoir le lien d'invitation, choisissez Soumettre.
12. Sélectionnez Exécuté. La page Gérer les courses s'affiche.

Pour savoir comment utiliser notre modèle d'e-mail pour inviter de nouveaux coureurs, supprimer des coureurs de votre course, vérifier le statut de soumission des modèles par les coureurs, etc., consultez [Gérer les](#) courses communautaires.

Gérez une course communautaire AWS DeepRacer Student

Toutes les courses communautaires étudiantes ne sont visibles que par les personnes ayant reçu un lien d'invitation. Les participants peuvent librement transmettre les liens d'invitation. Toutefois, pour participer à une course, les participants doivent disposer d'un [compte AWS DeepRacer Student](#). Les nouveaux utilisateurs doivent terminer le processus de création de compte avant de pouvoir participer à la course. Les étudiants n'ont besoin que d'une adresse e-mail pour créer un compte.

En tant qu'organisateur de la course, vous pouvez :

- Modifier les détails de la course (y compris les dates de début et de fin)
- Supprimer des participants
- Terminez les courses
- Supprimer des courses

Note

Vous ne verrez que les alias de vos élèves dans l'onglet Racers et dans le classement. Notez donc quel alias est associé à quel étudiant.

Pour gérer une course communautaire AWS DeepRacer Student

1. Connectez-vous à la DeepRacer console AWS.
2. Choisissez les courses communautaires.
3. Sélectionnez Gérer les courses.

Community Races (2) Manage races

21 hours remaining!

schoolname-teacher...

Time trial
August 3 - August 12



Race location: Student.deepracer
Race type: Time trial
Race track: Ross Raceway
Race dates: August 3 - August 12

Top racer
--



Best time
--

Leaderboard

Opening soon ...

SchoolOfLife-DrWis...

Time trial
August 11 - August 25



Race location: Student.deepracer
Race type: Time trial
Race track: Ross Raceway
Race dates: August 11 - August 25

Top racer
--



Best time
--

Leaderboard

4. Sur la page Gérer les courses, choisissez la course que vous souhaitez gérer.
5. Choisissez les détails de la course, puis sélectionnez Modifier.

AWS DeepRacer > Community races > Manage races

Manage races Info

Races (21) Refresh Race details Create race

Search race name

Name	Status	Competition format	Start date	End date
<input checked="" type="radio"/> schoolname-teachername-2022	Opening soon	Classic	8/3/2022, 6:40:00 PM PDT	8/12/2022, 12:00:00 P
<input type="radio"/> AnotherRace	Closed	Classic	9/25/2020, 4:40:00 AM PDT	9/25/2020, 12:00:00 P
<input type="radio"/> EasyRace	Closed	Classic	9/26/2020, 12:00:00 PM PDT	9/26/2020, 4:00:00 PM

6. Pour consulter le classement de l'événement, choisissez Afficher la course.
7. Pour réinitialiser le lien d'invitation de l'événement, choisissez Réinitialiser le lien d'invitation. La réinitialisation du lien d'invitation empêche toute personne n'ayant pas encore choisi le

- lien d'origine de participer à la course. La réinitialisation du lien d'invitation n'affecte pas les participants existants à la course.
- Pour terminer une course, choisissez Terminer la course. Cela met immédiatement fin à la course.
 - Pour supprimer l'événement, choisissez Supprimer la course. Cela supprime définitivement cette course de la AWS console et d'AWS DeepRacer Student.
 - Pour supprimer un participant, cliquez sur l'onglet Coureurs, sélectionnez un ou plusieurs participants, puis sélectionnez Supprimer un coureur. Le fait de retirer un participant d'un événement l'empêche de rejoindre la course.

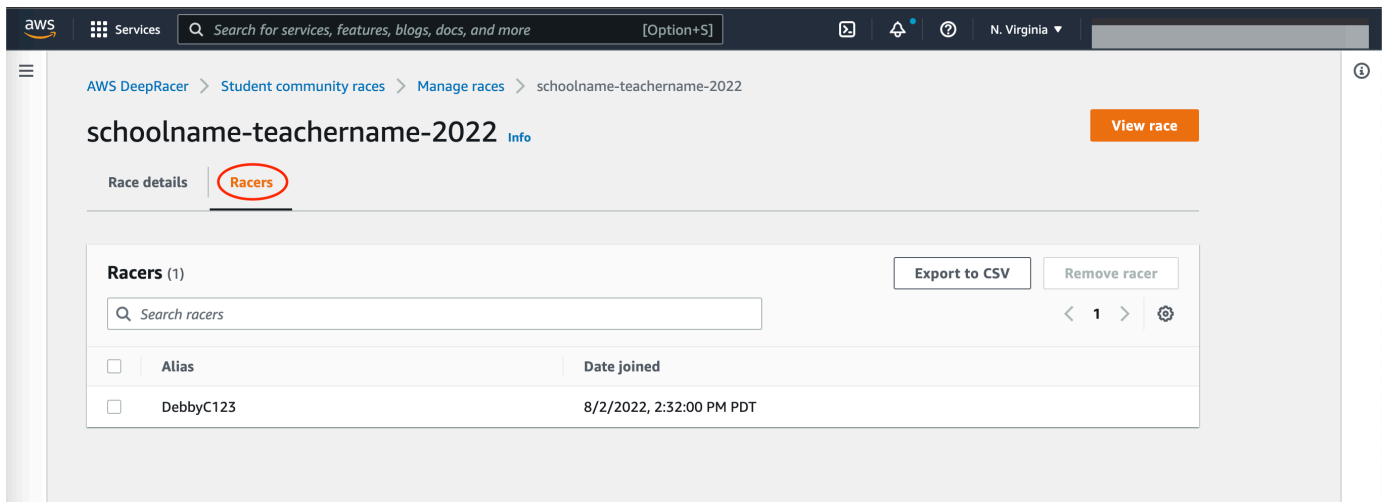

The screenshot shows the AWS DeepRacer console interface. The breadcrumb navigation is: AWS DeepRacer > Student community races > Manage races > schoolname-teachername-2022. The main heading is 'schoolname-teachername-2022' with an 'Info' link and a 'View race' button. Below this, there are two tabs: 'Race details' and 'Racers' (which is circled in red). The 'Racers' tab contains a search bar labeled 'Search racers', an 'Export to CSV' button, and a 'Remove racer' button. A table below lists the racers:

<input type="checkbox"/>	Alias	Date joined
<input type="checkbox"/>	DebbyC123	8/2/2022, 2:32:00 PM PDT

Sécurité pour AWS DeepRacer

Pour utiliser AWS DeepRacer pour former et évaluer l'apprentissage par renforcement, votre AWS compte doit disposer des autorisations de sécurité appropriées pour accéder aux AWS ressources dépendantes, notamment Amazon VPC pour exécuter des tâches de formation et un compartiment Amazon S3 pour stocker les artefacts de modèles entraînés.

La DeepRacer console AWS vous permet de configurer les paramètres de sécurité requis pour les services dépendants. Cette section décrit les AWS services DeepRacer dont dépend AWS ainsi que les rôles et la politique IAM définissant les autorisations requises pour accéder aux services dépendants.

Rubriques

- [Protection des données dans AWS DeepRacer](#)
- [Services DeepRacer dépendants d' AWS AWS](#)
- [Rôles IAM requis pour qu'AWS puisse DeepRacer appeler des services dépendants AWS](#)
- [Gestion des identités et des accès AWS pour AWS DeepRacer](#)

Protection des données dans AWS DeepRacer

AWS DeepRacer est conforme au modèle de [responsabilité AWS partagée, modèle](#) de , qui inclut des réglementations et des directives relatives à la protection des données. AWS est chargé de protéger l'infrastructure mondiale qui gère tous les AWS services. AWS conserve le contrôle des données hébergées sur cette infrastructure, y compris les contrôles de configuration de sécurité pour le traitement du contenu client et des données personnelles. AWS les clients et les partenaires APN, agissant en tant que contrôleurs ou sous-traitants de données, sont responsables de toutes les données personnelles qu'ils placent dans le AWS Cloud.

À des fins de protection des données, nous vous recommandons de protéger les informations d'identification des AWS comptes et de configurer des comptes utilisateur individuels avec Gestion des identités et des accès AWS (IAM), afin que chaque utilisateur ne dispose que des autorisations nécessaires pour accomplir ses tâches. Nous vous recommandons également de sécuriser vos données comme indiqué ci-dessous :

- Utilisez l'authentification multifactorielle (MFA) avec chaque compte.
- SSL/TLS À utiliser pour communiquer avec AWS les ressources.

- Configurez l'API et la journalisation de l'activité des utilisateurs avec AWS CloudTrail.
- Utilisez des solutions de AWS chiffrement, ainsi que tous les contrôles de sécurité par défaut au sein AWS des services.
- Utilisez des services de sécurité gérés avancés tels qu'Amazon Macie, qui contribuent à la découverte et à la sécurisation des données personnelles stockées dans Amazon S3.

Nous vous recommandons vivement de ne jamais placer d'informations identifiables sensibles, telles que les numéros de compte de vos clients, dans des champs de formulaire comme Nom. Cela inclut lorsque vous travaillez avec AWS DeepRacer ou d'autres AWS services à l'aide de la console, de l'API ou AWS SDKs. AWS CLI Toutes les données que vous entrez dans AWS DeepRacer ou dans d'autres services peuvent être récupérées pour être incluses dans les journaux de diagnostic. Lorsque vous fournissez une URL à un serveur externe, n'incluez pas les informations d'identification non chiffrées dans l'URL pour valider votre demande adressée au serveur.

Pour en savoir plus sur la protection des données, consultez le billet de blog [Modèle de responsabilité partagée AWS et RGPD](#) sur le Blog sur la sécurité d'AWS .

Services DeepRacer dépendants d' AWS AWS

AWS DeepRacer utilise les services AWS suivants pour gérer les ressources requises :

Amazon Simple Storage Service

Pour stocker des artefacts de modèles entraînés dans un compartiment Amazon S3.

AWS Lambda

Pour créer et exécuter les fonctions de récompense.

AWS CloudFormation

Pour créer des tâches de formation pour les DeepRacer modèles AWS.

SageMaker IA

Pour entraîner les DeepRacer modèles AWS.

Les personnes AWS Lambda AWS CloudFormation dépendantes et l' SageMaker IA utilisent à leur tour d'autres AWS services, notamment Amazon CloudWatch et Amazon CloudWatch Logs.

Le tableau suivant présente AWS les services utilisés par AWS DeepRacer, directement ou indirectement.

AWS Services qu'AWS DeepRacer utilise directement ou indirectement

AWS service principal	Commentaires
<u>application-autoscaling</u>	<ul style="list-style-type: none"> Indirectement appelée par l' SageMaker IA pour adapter automatiquement ses opérations.
<u>cloudformation</u>	<ul style="list-style-type: none"> Appelé directement par AWS DeepRacer pour créer des ressources de compte.
<u>cloudwatch</u>	<ul style="list-style-type: none"> Appelé directement par AWS DeepRacer pour consigner ses opérations. Indirectement appelée par SageMaker l'IA pour enregistrer ses opérations.
<u>ec2</u>	<ul style="list-style-type: none"> Indirectement appelée par AWS CloudFormation une SageMaker IA pour créer et gérer des emplois de formation.
<u>kinesisvideo</u>	<ul style="list-style-type: none"> Appelé directement par AWS DeepRacer pour consulter les flux de formation mis en cache.
<u>lambda</u>	<ul style="list-style-type: none"> Appelé directement par AWS DeepRacer pour créer et exécuter les fonctions de récompense.
<u>logs</u>	<ul style="list-style-type: none"> Appelé directement par AWS DeepRacer pour consigner ses opérations. Indirectement appelé AWS Lambda pour enregistrer ses opérations.
<u>s3</u>	<ul style="list-style-type: none"> Indirectement appelé par l' SageMaker IA pour effectuer des opérations de stockage SageMaker spécifiques à l'IA.

AWS service principal	Commentaires
	<ul style="list-style-type: none"> Appelé directement par AWS DeepRacer pour créer, répertorier et supprimer des compartiments dont le nom commence par « »<code>deep racer</code> . Également appelé pour télécharger des objets depuis les compartiments, charger des objets dans les compartiments ou supprimer des objets des compartiments.
sagemaker	<ul style="list-style-type: none"> Appelé directement par AWS DeepRacer pour former des modèles d'apprentissage par renforcement.

Pour utiliser AWS DeepRacer pour appeler ces services, vous devez disposer des rôles IAM appropriés auxquels sont associées les politiques requises. Apprenez-en davantage sur ces stratégies et rôles dans [Rôles IAM requis pour qu'AWS puisse DeepRacer appeler des services dépendants AWS](#).

Rôles IAM requis pour qu'AWS puisse DeepRacer appeler des services dépendants AWS

Avant de créer un modèle, utilisez la DeepRacer console AWS pour configurer les ressources de votre compte. Au cours de cette opération, la DeepRacer console AWS crée les rôles IAM suivants :

[AWSDeepRacerServiceRole](#)

Permet DeepRacer à AWS de créer les ressources nécessaires et d'appeler AWS les services en votre nom.

[AWSDeepRacerSageMakerAccessRole](#)

Permet à Amazon SageMaker AI de créer les ressources nécessaires et d'appeler AWS les services en votre nom.

[AWSDeepRacerLambdaAccessRole](#)

Permet aux AWS Lambda fonctions d'appeler AWS des services en votre nom.

[AWSDeepRacerCloudFormationAccessRole](#)

Permet AWS CloudFormation de créer et de gérer des AWS piles et des ressources en votre nom.

Suivez les liens pour consulter le détail des autorisations d'accès dans la console AWS IAM.

Gestion des identités et des accès AWS pour AWS DeepRacer

Gestion des identités et des accès AWS (IAM) est un outil Service AWS qui permet à un administrateur de contrôler en toute sécurité l'accès aux AWS ressources. Les administrateurs IAM contrôlent qui peut être authentifié (connecté) et autorisé (autorisé) à utiliser DeepRacer les ressources. IAM est un Service AWS outil que vous pouvez utiliser sans frais supplémentaires.

Rubriques

- [Public ciblé](#)
- [Authentification par des identités](#)
- [Gestion de l'accès à l'aide de politiques](#)
- [Comment AWS DeepRacer fonctionne avec IAM](#)
- [Exemples de politiques basées sur l'identité pour AWS DeepRacer](#)
- [AWS politiques gérées pour AWS DeepRacer](#)
- [Prévention du problème de l'adjoint confus entre services](#)
- [Résolution des problèmes AWS DeepRacer d'identité et d'accès](#)

Public ciblé

La façon dont vous utilisez Gestion des identités et des accès AWS (IAM) varie en fonction de votre rôle :

- Utilisateur du service : demandez des autorisations à votre administrateur si vous ne pouvez pas accéder aux fonctionnalités (voir [Résolution des problèmes AWS DeepRacer d'identité et d'accès](#))
- Administrateur du service : déterminez l'accès des utilisateurs et soumettez les demandes d'autorisation (voir [Comment AWS DeepRacer fonctionne avec IAM](#))
- Administrateur IAM : rédigez des politiques pour gérer l'accès (voir [Exemples de politiques basées sur l'identité pour AWS DeepRacer](#))

Authentification par des identités

L'authentification est la façon dont vous vous connectez à AWS l'aide de vos informations d'identification. Vous devez être authentifié en tant qu'utilisateur IAM ou en assumant un rôle IAM. Utilisateur racine d'un compte AWS

Vous pouvez vous connecter en tant qu'identité fédérée à l'aide d'informations d'identification provenant d'une source d'identité telle que AWS IAM Identity Center (IAM Identity Center), d'une authentification unique ou d'informations d'identification. Google/Facebook Pour plus d'informations sur la connexion, consultez [Connexion à votre Compte AWS](#) dans le Guide de l'utilisateur Connexion à AWS .

Pour l'accès par programmation, AWS fournit un SDK et une CLI pour signer les demandes de manière cryptographique. Pour plus d'informations, consultez [Signature AWS Version 4 pour les demandes d'API](#) dans le Guide de l'utilisateur IAM.

Compte AWS utilisateur root

Lorsque vous créez un Compte AWS, vous commencez par une seule identité de connexion appelée utilisateur Compte AWS root qui dispose d'un accès complet à toutes Services AWS les ressources. Il est vivement déconseillé d'utiliser l'utilisateur racine pour vos tâches quotidiennes. Pour les tâches qui requièrent des informations d'identification de l'utilisateur racine, consultez [Tâches qui requièrent les informations d'identification de l'utilisateur racine](#) dans le Guide de l'utilisateur IAM.

Utilisateurs et groupes IAM

Un [utilisateur IAM](#) est une identité qui dispose d'autorisations spécifiques pour une seule personne ou application. Nous vous recommandons d'utiliser ces informations d'identification temporaires au lieu des utilisateurs IAM avec des informations d'identification à long terme. Pour plus d'informations, voir [Exiger des utilisateurs humains qu'ils utilisent la fédération avec un fournisseur d'identité pour accéder à AWS l'aide d'informations d'identification temporaires](#) dans le guide de l'utilisateur IAM.

[Les groupes IAM](#) spécifient une collection d'utilisateurs IAM et permettent de gérer plus facilement les autorisations pour de grands ensembles d'utilisateurs. Pour plus d'informations, consultez [Cas d'utilisation pour les utilisateurs IAM](#) dans le Guide de l'utilisateur IAM.

Rôles IAM

Un [rôle IAM](#) est une identité dotée d'autorisations spécifiques qui fournit des informations d'identification temporaires. Vous pouvez assumer un rôle en [passant d'un rôle d'utilisateur à un rôle](#)

[IAM \(console\)](#) ou en appelant une opération d' AWS API AWS CLI ou d'API. Pour plus d'informations, consultez [Méthodes pour endosser un rôle](#) dans le Guide de l'utilisateur IAM.

Les rôles IAM sont utiles pour l'accès des utilisateurs fédérés, les autorisations temporaires des utilisateurs IAM, les accès intercompte, les accès entre services et les applications exécutées sur Amazon EC2. Pour plus d'informations, consultez [Accès intercompte aux ressources dans IAM](#) dans le Guide de l'utilisateur IAM.

Gestion de l'accès à l'aide de politiques

Vous contrôlez l'accès en AWS créant des politiques et en les associant à AWS des identités ou à des ressources. Une politique définit les autorisations lorsqu'elles sont associées à une identité ou à une ressource. AWS évalue ces politiques lorsqu'un directeur fait une demande. La plupart des politiques sont stockées AWS sous forme de documents JSON. Pour plus d'informations les documents de politique JSON, consultez [Vue d'ensemble des politiques JSON](#) dans le Guide de l'utilisateur IAM.

À l'aide de politiques, les administrateurs précisent qui a accès à quoi en définissant quel principal peut effectuer des actions sur quelles ressources et dans quelles conditions.

Par défaut, les utilisateurs et les rôles ne disposent d'aucune autorisation. Un administrateur IAM crée des politiques IAM et les ajoute aux rôles, que les utilisateurs peuvent ensuite assumer. Les politiques IAM définissent les autorisations quelle que soit la méthode que vous utilisez pour exécuter l'opération.

politiques basées sur l'identité

Les stratégies basées sur l'identité sont des documents de stratégie d'autorisations JSON que vous attachez à une identité (utilisateur, groupe ou rôle). Ces politiques contrôlent les actions que peuvent exécuter ces identités, sur quelles ressources et dans quelles conditions. Pour découvrir comment créer une politique basée sur l'identité, consultez [Définition d'autorisations IAM personnalisées avec des politiques gérées par le client](#) dans le Guide de l'utilisateur IAM.

Les politiques basées sur l'identité peuvent être des politiques intégrées (intégrées directement dans une seule identité) ou des politiques gérées (politiques autonomes associées à plusieurs identités). Pour découvrir comment choisir entre des politiques gérées et en ligne, consultez [Choix entre les politiques gérées et les politiques en ligne](#) dans le Guide de l'utilisateur IAM.

Politiques basées sur une ressource

Les politiques basées sur les ressources sont des documents de politique JSON que vous attachez à une ressource. Les exemples incluent les politiques de confiance de rôle IAM et les stratégies de compartiment Amazon S3. Dans les services qui sont compatibles avec les politiques basées sur les ressources, les administrateurs de service peuvent les utiliser pour contrôler l'accès à une ressource spécifique. Vous devez [spécifier un principal](#) dans une politique basée sur les ressources.

Les politiques basées sur les ressources sont des politiques en ligne situées dans ce service. Vous ne pouvez pas utiliser les politiques AWS gérées par IAM dans une stratégie basée sur les ressources.

Listes de contrôle d'accès (ACLs)

Les listes de contrôle d'accès (ACLs) contrôlent les principaux (membres du compte, utilisateurs ou rôles) autorisés à accéder à une ressource. ACLs sont similaires aux politiques basées sur les ressources, bien qu'elles n'utilisent pas le format de document de politique JSON.

Amazon S3 et AWS WAF Amazon VPC sont des exemples de services compatibles. ACLs Pour en savoir plus ACLs, consultez la [présentation de la liste de contrôle d'accès \(ACL\)](#) dans le guide du développeur Amazon Simple Storage Service.

Autres types de politique

AWS prend en charge des types de politiques supplémentaires qui peuvent définir les autorisations maximales accordées par les types de politiques les plus courants :

- Limites d'autorisations : une limite des autorisations définit le nombre maximum d'autorisations qu'une politique basée sur l'identité peut accorder à une entité IAM. Pour plus d'informations, consultez [Limites d'autorisations pour des entités IAM](#) dans le Guide de l'utilisateur IAM.
- Politiques de contrôle des services (SCPs) — Spécifiez les autorisations maximales pour une organisation ou une unité organisationnelle dans AWS Organizations. Pour plus d'informations, consultez [Politiques de contrôle de service](#) dans le Guide de l'utilisateur AWS Organizations .
- Politiques de contrôle des ressources (RCPs) : définissez le maximum d'autorisations disponibles pour les ressources de vos comptes. Pour plus d'informations, voir [Politiques de contrôle des ressources \(RCPs\)](#) dans le guide de AWS Organizations l'utilisateur.
- Politiques de session : politiques avancées que vous passez en tant que paramètre lorsque vous créez par programmation une session temporaire pour un rôle ou un utilisateur fédéré. Pour plus d'informations, consultez [Politiques de session](#) dans le Guide de l'utilisateur IAM.

Types de politique multiple

Lorsque plusieurs types de politiques s'appliquent à la requête, les autorisations en résultant sont plus compliquées à comprendre. Pour savoir comment AWS détermine s'il faut autoriser une demande lorsque plusieurs types de politiques sont impliqués, consultez la section [Logique d'évaluation des politiques](#) dans le guide de l'utilisateur IAM.

Comment AWS DeepRacer fonctionne avec IAM

Avant d'utiliser IAM pour gérer l'accès à DeepRacer, découvrez les fonctionnalités IAM disponibles. DeepRacer

Fonctionnalités IAM que vous pouvez utiliser avec AWS DeepRacer

Fonctionnalité IAM	DeepRacer soutien
Politiques basées sur l'identité	Oui
Politiques basées sur les ressources	Non
Actions de politique	Oui
Ressources de politique	Oui
Clés de condition de politique	Oui
ACLs	Non
ABAC (étiquettes dans les politiques)	Oui
Informations d'identification temporaires	Oui
Autorisations de principal	Oui
Rôles de service	Oui
Rôles liés à un service	Non

Pour obtenir une vue d'ensemble de la façon dont DeepRacer les autres AWS services fonctionnent avec la plupart des fonctionnalités IAM, consultez la section [AWS Services compatibles avec IAM](#) dans le Guide de l'utilisateur IAM.

Politiques basées sur l'identité pour DeepRacer

Prend en charge les politiques basées sur l'identité : oui

Les politiques basées sur l'identité sont des documents de politique d'autorisations JSON que vous pouvez attacher à une identité telle qu'un utilisateur, un groupe d'utilisateurs ou un rôle IAM. Ces politiques contrôlent quel type d'actions des utilisateurs et des rôles peuvent exécuter, sur quelles ressources et dans quelles conditions. Pour découvrir comment créer une politique basée sur l'identité, consultez [Définition d'autorisations IAM personnalisées avec des politiques gérées par le client](#) dans le Guide de l'utilisateur IAM.

Avec les politiques IAM basées sur l'identité, vous pouvez spécifier des actions et ressources autorisées ou refusées, ainsi que les conditions dans lesquelles les actions sont autorisées ou refusées. Pour découvrir tous les éléments que vous utilisez dans une politique JSON, consultez [Références des éléments de politique JSON IAM](#) dans le Guide de l'utilisateur IAM.

Exemples de politiques basées sur l'identité pour DeepRacer

Pour consulter des exemples de politiques DeepRacer basées sur l'identité, consultez. [Exemples de politiques basées sur l'identité pour AWS DeepRacer](#)

Politiques basées sur les ressources au sein de DeepRacer

Prend en charge les politiques basées sur les ressources : non

Les politiques basées sur les ressources sont des documents de politique JSON que vous attachez à une ressource. Par exemple, les politiques de confiance de rôle IAM et les politiques de compartiment Amazon S3 sont des politiques basées sur les ressources. Dans les services qui sont compatibles avec les politiques basées sur les ressources, les administrateurs de service peuvent les utiliser pour contrôler l'accès à une ressource spécifique. Pour la ressource dans laquelle se trouve la politique, cette dernière définit quel type d'actions un principal spécifié peut effectuer sur cette ressource et dans quelles conditions. Vous devez [spécifier un principal](#) dans une politique basée sur les ressources. Les principaux peuvent inclure des comptes, des utilisateurs, des rôles, des utilisateurs fédérés ou. Services AWS

Pour permettre un accès intercompte, vous pouvez spécifier un compte entier ou des entités IAM dans un autre compte en tant que principal dans une politique basée sur les ressources. Pour plus d'informations, consultez [Accès intercompte aux ressources dans IAM](#) dans le Guide de l'utilisateur IAM.

Actions politiques pour DeepRacer

Prend en charge les actions de politique : oui

Les administrateurs peuvent utiliser les politiques AWS JSON pour spécifier qui a accès à quoi. C'est-à-dire, quel principal peut effectuer des actions sur quelles ressources et dans quelles conditions.

L'élément `Action` d'une politique JSON décrit les actions que vous pouvez utiliser pour autoriser ou refuser l'accès à une politique. Intégration d'actions dans une politique afin d'accorder l'autorisation d'exécuter les opérations associées.

Pour consulter la liste des DeepRacer actions, reportez-vous à la section [Actions définies par AWS DeepRacer](#) dans la référence d'autorisation de service.

Les actions de politique en DeepRacer cours utilisent le préfixe suivant avant l'action :

```
deepracer
```

Pour indiquer plusieurs actions dans une seule déclaration, séparez-les par des virgules.

```
"Action": [  
  "deepracer:action1",  
  "deepracer:action2"  
]
```

Pour consulter des exemples de politiques DeepRacer basées sur l'identité, consultez. [Exemples de politiques basées sur l'identité pour AWS DeepRacer](#)

Ressources politiques pour DeepRacer

Prend en charge les ressources de politique : oui

Les administrateurs peuvent utiliser les politiques AWS JSON pour spécifier qui a accès à quoi. C'est-à-dire, quel principal peut effectuer des actions sur quelles ressources et dans quelles conditions.

L'élément de politique JSON `Resource` indique le ou les objets auxquels l'action s'applique. Il est recommandé de définir une ressource à l'aide de son [Amazon Resource Name \(ARN\)](#). Pour les actions qui ne sont pas compatibles avec les autorisations de niveau ressource, utilisez un caractère générique (*) afin d'indiquer que l'instruction s'applique à toutes les ressources.

```
"Resource": "*"
```

Pour consulter la liste des types de DeepRacer ressources et leurs caractéristiques ARNs, consultez la section [Ressources définies par AWS DeepRacer](#) dans la référence d'autorisation de service. Pour savoir grâce à quelles actions vous pouvez spécifier l'ARN de chaque ressource, consultez [Actions définies par AWS DeepRacer](#).

Pour consulter des exemples de politiques DeepRacer basées sur l'identité, consultez. [Exemples de politiques basées sur l'identité pour AWS DeepRacer](#)

Clés de conditions de politique pour DeepRacer

Prend en charge les clés de condition de politique spécifiques au service : oui

Les administrateurs peuvent utiliser les politiques AWS JSON pour spécifier qui a accès à quoi. C'est-à-dire, quel principal peut effectuer des actions sur quelles ressources et dans quelles conditions.

L'élément `Condition` indique à quel moment les instructions s'exécutent en fonction de critères définis. Vous pouvez créer des expressions conditionnelles qui utilisent des [opérateurs de condition](#), tels que les signes égal ou inférieur à, pour faire correspondre la condition de la politique aux valeurs de la demande. Pour voir toutes les clés de condition AWS globales, voir les clés de [contexte de condition AWS globales](#) dans le guide de l'utilisateur IAM.

Pour consulter la liste des clés de DeepRacer condition, reportez-vous à la section [Clés de condition correspondantes AWS DeepRacer](#) dans le guide de l'utilisateur IAM dans la référence d'autorisation de service. Pour savoir avec quelles actions et ressources vous pouvez utiliser une clé de condition, consultez la section [Actions définies par AWS DeepRacer](#).

Pour consulter des exemples de politiques DeepRacer basées sur l'identité, consultez. [Exemples de politiques basées sur l'identité pour AWS DeepRacer](#)

Listes de contrôle d'accès (ACLs) dans DeepRacer

Supports ACLs : Non

Les listes de contrôle d'accès (ACLs) contrôlent les principaux (membres du compte, utilisateurs ou rôles) autorisés à accéder à une ressource. ACLs sont similaires aux politiques basées sur les ressources, bien qu'elles n'utilisent pas le format de document de politique JSON.

Contrôle d'accès basé sur les attributs (ABAC) avec DeepRacer

Prise en charge d'ABAC (balises dans les politiques) : Oui

Le contrôle d'accès par attributs (ABAC) est une stratégie d'autorisation qui définit les autorisations en fonction des attributs appelés balises. Vous pouvez associer des balises aux entités et aux AWS ressources IAM, puis concevoir des politiques ABAC pour autoriser les opérations lorsque la balise du principal correspond à la balise de la ressource.

Pour contrôler l'accès basé sur des étiquettes, vous devez fournir les informations d'étiquette dans [l'élément de condition](#) d'une politique utilisant les clés de condition `aws:ResourceTag/key-name`, `aws:RequestTag/key-name` ou `aws:TagKeys`.

Si un service prend en charge les trois clés de condition pour tous les types de ressources, alors la valeur pour ce service est Oui. Si un service prend en charge les trois clés de condition pour certains types de ressources uniquement, la valeur est Partielle.

Pour plus d'informations sur ABAC, consultez [Définition d'autorisations avec l'autorisation ABAC](#) dans le Guide de l'utilisateur IAM. Pour accéder à un didacticiel décrivant les étapes de configuration de l'ABAC, consultez [Utilisation du contrôle d'accès par attributs \(ABAC\)](#) dans le Guide de l'utilisateur IAM.

Utilisation d'informations d'identification temporaires avec DeepRacer

Prend en charge les informations d'identification temporaires : oui

Les informations d'identification temporaires fournissent un accès à court terme aux AWS ressources et sont automatiquement créées lorsque vous utilisez la fédération ou que vous changez de rôle. AWS recommande de générer dynamiquement des informations d'identification temporaires au

lieu d'utiliser des clés d'accès à long terme. Pour plus d'informations, consultez [Informations d'identification de sécurité temporaires dans IAM](#) et [Services AWS compatibles avec IAM](#) dans le Guide de l'utilisateur IAM.

Autorisations principales interservices pour DeepRacer

Prend en charge les sessions d'accès direct (FAS) : oui

Les sessions d'accès direct (FAS) utilisent les autorisations du principal appelant et Service AWS, combinées Service AWS à la demande d'envoi de demandes aux services en aval. Pour plus de détails sur la politique relative à la transmission de demandes FAS, consultez la section [Sessions de transmission d'accès](#).

Rôles de service pour DeepRacer

Prend en charge les rôles de service : oui

Un rôle de service est un [rôle IAM](#) qu'un service endosse pour accomplir des actions en votre nom. Un administrateur IAM peut créer, modifier et supprimer un rôle de service à partir d'IAM. Pour plus d'informations, consultez [Création d'un rôle pour la délégation d'autorisations à un Service AWS](#) dans le Guide de l'utilisateur IAM.

Warning

La modification des autorisations associées à un rôle de service peut perturber DeepRacer les fonctionnalités. Ne modifiez des rôles de service que quand DeepRacer vous le conseille.

Rôles liés à un service pour DeepRacer

Prend en charge les rôles liés à un service : non

Un rôle lié à un service est un type de rôle de service lié à un Service AWS. Le service peut endosser le rôle afin d'effectuer une action en votre nom. Les rôles liés à un service apparaissent dans votre Compte AWS répertoire et appartiennent au service. Un administrateur IAM peut consulter, mais ne peut pas modifier, les autorisations concernant les rôles liés à un service.

Pour plus d'informations sur la création ou la gestion des rôles liés à un service, consultez [Services AWS qui fonctionnent avec IAM](#). Recherchez un service dans le tableau qui inclut un Yes dans la

colonne Rôle lié à un service. Choisissez le lien Oui pour consulter la documentation du rôle lié à ce service.

Exemples de politiques basées sur l'identité pour AWS DeepRacer

Par défaut, les utilisateurs et les rôles ne sont pas autorisés à créer ou modifier les ressources DeepRacer. Pour octroyer aux utilisateurs des autorisations d'effectuer des actions sur les ressources dont ils ont besoin, un administrateur IAM peut créer des politiques IAM.

Pour apprendre à créer une politique basée sur l'identité IAM à l'aide de ces exemples de documents de politique JSON, consultez [Création de politiques IAM \(console\)](#) dans le Guide de l'utilisateur IAM.

Pour plus de détails sur les actions et les types de ressources définis par DeepRacer, y compris le format de ARNs pour chacun des types de ressources, voir [Actions, ressources et clés de condition AWS DeepRacer](#) dans la référence d'autorisation de service.

Rubriques

- [Bonnes pratiques en matière de politiques](#)
- [Utilisation de la DeepRacer console](#)
- [Autorisation accordée aux utilisateurs pour afficher leurs propres autorisations](#)

Bonnes pratiques en matière de politiques

Les politiques basées sur l'identité déterminent si quelqu'un peut créer, accéder ou supprimer DeepRacer des ressources dans votre compte. Ces actions peuvent entraîner des frais pour votre Compte AWS. Lorsque vous créez ou modifiez des politiques basées sur l'identité, suivez ces instructions et recommandations :

- Commencez AWS par les politiques gérées et passez aux autorisations du moindre privilège : pour commencer à accorder des autorisations à vos utilisateurs et à vos charges de travail, utilisez les politiques AWS gérées qui accordent des autorisations pour de nombreux cas d'utilisation courants. Ils sont disponibles dans votre Compte AWS. Nous vous recommandons de réduire davantage les autorisations en définissant des politiques gérées par les AWS clients spécifiques à vos cas d'utilisation. Pour plus d'informations, consultez [politiques gérées par AWS](#) ou [politiques gérées par AWS pour les activités professionnelles](#) dans le Guide de l'utilisateur IAM.
- Accordez les autorisations de moindre privilège : lorsque vous définissez des autorisations avec des politiques IAM, accordez uniquement les autorisations nécessaires à l'exécution d'une seule tâche. Pour ce faire, vous définissez les actions qui peuvent être entreprises sur des ressources

spécifiques dans des conditions spécifiques, également appelées autorisations de moindre privilège. Pour plus d'informations sur l'utilisation d'IAM pour appliquer des autorisations, consultez [politiques et autorisations dans IAM](#) dans le Guide de l'utilisateur IAM.

- Utilisez des conditions dans les politiques IAM pour restreindre davantage l'accès : vous pouvez ajouter une condition à vos politiques afin de limiter l'accès aux actions et aux ressources. Par exemple, vous pouvez écrire une condition de politique pour spécifier que toutes les demandes doivent être envoyées via SSL. Vous pouvez également utiliser des conditions pour accorder l'accès aux actions de service si elles sont utilisées par le biais d'un service spécifique Service AWS, tel que CloudFormation. Pour plus d'informations, consultez [Conditions pour éléments de politique JSON IAM](#) dans le Guide de l'utilisateur IAM.
- Utilisez l'Analyseur d'accès IAM pour valider vos politiques IAM afin de garantir des autorisations sécurisées et fonctionnelles : l'Analyseur d'accès IAM valide les politiques nouvelles et existantes de manière à ce que les politiques IAM respectent le langage de politique IAM (JSON) et les bonnes pratiques IAM. IAM Access Analyzer fournit plus de 100 vérifications de politiques et des recommandations exploitables pour vous aider à créer des politiques sécurisées et fonctionnelles. Pour plus d'informations, consultez [Validation de politiques avec IAM Access Analyzer](#) dans le Guide de l'utilisateur IAM.
- Exiger l'authentification multifactorielle (MFA) : si vous avez un scénario qui nécessite des utilisateurs IAM ou un utilisateur root, activez l'authentification MFA pour une sécurité accrue. Compte AWS Pour exiger la MFA lorsque des opérations d'API sont appelées, ajoutez des conditions MFA à vos politiques. Pour plus d'informations, consultez [Sécurisation de l'accès aux API avec MFA](#) dans le Guide de l'utilisateur IAM.

Pour plus d'informations sur les bonnes pratiques dans IAM, consultez [Bonnes pratiques de sécurité dans IAM](#) dans le Guide de l'utilisateur IAM.

Utilisation de la DeepRacer console

Pour accéder à la AWS DeepRacer console, vous devez disposer d'un ensemble minimal d'autorisations. Ces autorisations doivent vous permettre de répertorier et d'afficher les détails DeepRacer des ressources de votre Compte AWS. Si vous créez une politique basée sur l'identité qui est plus restrictive que l'ensemble minimum d'autorisations requis, la console ne fonctionnera pas comme prévu pour les entités (utilisateurs ou rôles) tributaires de cette politique.

Il n'est pas nécessaire d'accorder des autorisations de console minimales aux utilisateurs qui appellent uniquement l'API AWS CLI ou l' AWS API. Autorisez plutôt l'accès à uniquement aux actions qui correspondent à l'opération d'API qu'ils tentent d'effectuer.

Pour garantir que les utilisateurs et les rôles peuvent toujours utiliser la DeepRacer console, associez également la politique DeepRacer ConsoleAccess ou la politique ReadOnly AWS gérée aux entités. Pour plus d'informations, consultez [Ajout d'autorisations à un utilisateur](#) dans le Guide de l'utilisateur IAM.

Autorisation accordée aux utilisateurs pour afficher leurs propres autorisations

Cet exemple montre comment créer une politique qui permet aux utilisateurs IAM d'afficher les politiques en ligne et gérées attachées à leur identité d'utilisateur. Cette politique inclut les autorisations permettant d'effectuer cette action sur la console ou par programmation à l'aide de l'API AWS CLI or AWS .

```
{
  "Version": "2012-10-17",
  "Statement": [
    {
      "Sid": "ViewOwnUserInfo",
      "Effect": "Allow",
      "Action": [
        "iam:GetUserPolicy",
        "iam:ListGroupsWithUser",
        "iam:ListAttachedUserPolicies",
        "iam:ListUserPolicies",
        "iam:GetUser"
      ],
      "Resource": ["arn:aws:iam::*:user/${aws:username}"]
    },
    {
      "Sid": "NavigateInConsole",
      "Effect": "Allow",
      "Action": [
        "iam:GetGroupPolicy",
        "iam:GetPolicyVersion",
        "iam:GetPolicy",
        "iam:ListAttachedGroupPolicies",
        "iam:ListGroupPolicies",
        "iam:ListPolicyVersions",
        "iam:ListPolicies",
        "iam:ListUsers"
      ],
      "Resource": "*"
    }
  ]
}
```

```
]
}
```

AWS politiques gérées pour AWS DeepRacer

Une politique AWS gérée est une politique autonome créée et administrée par AWS. AWS les politiques gérées sont conçues pour fournir des autorisations pour de nombreux cas d'utilisation courants afin que vous puissiez commencer à attribuer des autorisations aux utilisateurs, aux groupes et aux rôles.

N'oubliez pas que les politiques AWS gérées peuvent ne pas accorder d'autorisations de moindre privilège pour vos cas d'utilisation spécifiques, car elles sont accessibles à tous les AWS clients. Nous vous recommandons de réduire encore les autorisations en définissant des [politiques gérées par le client](#) qui sont propres à vos cas d'utilisation.

Vous ne pouvez pas modifier les autorisations définies dans les politiques AWS gérées. Si les autorisations définies dans une politique AWS gérée sont mises à jour, la mise à jour affecte toutes les identités principales (utilisateurs, groupes et rôles) auxquelles la politique est attachée. AWS est le plus susceptible de mettre à jour une politique AWS gérée lorsqu'une nouvelle politique Service AWS est lancée ou lorsque de nouvelles opérations d'API sont disponibles pour les services existants.

Pour plus d'informations, consultez [Politiques gérées par AWS](#) dans le Guide de l'utilisateur IAM.

Les politiques AWS gérées suivantes sont spécifiques à l'utilisation du mode DeepRacer multi-utilisateur AWS pour sponsoriser plusieurs participants sous votre AWS compte.

- `AWSDeepRacerAccountAdminAccess` Accorde les DeepRacer autorisations AWS requises pour l'administrateur de comptes multi-utilisateurs.
- `AWSDeepRacerDefaultMultiUserAccess` Accorde DeepRacer les autorisations AWS requises pour utiliser la DeepRacer console AWS.

Rubriques

- [AWSDeepRacerAccountAdminAccess politique gérée pour les DeepRacer administrateurs AWS](#)
- [AWSDeepRacerDefaultMultiUserAccess politique gérée pour les pilotes DeepRacer multi-utilisateurs AWS](#)
- [DeepRacer Mises à jour des politiques AWS gérées par AWS](#)

AWSDeepRacerAccountAdminAccess politique gérée pour les DeepRacer administrateurs AWS

Pour permettre à plusieurs profils d'utiliser votre identifiant de AWS compte et vos informations de facturation auprès d'AWS DeepRacer, joignez la AWSDeepRacerAccountAdminAccess politique.

Vous pouvez associer la AWSDeepRacerAccountAdminAccess politique à l'identité IAM que vous souhaitez utiliser pour sponsoriser d'autres coureurs.

JSON

```
{
  "Version": "2012-10-17",
  "Statement": [
    {
      "Sid": "DeepRacerAdminAccessStatement",
      "Effect": "Allow",
      "Action": [
        "deepracer:*"
      ],
      "Resource": [
        "*"
      ],
      "Condition": {
        "Null": {
          "deepracer:UserToken": "true"
        }
      }
    }
  ]
}
```

AWSDeepRacerDefaultMultiUserAccess politique gérée pour les pilotes DeepRacer multi-utilisateurs AWS

Cette politique permet aux DeepRacer utilisateurs AWS d'accéder à toutes les DeepRacer actions AWSAWSDeepRacerDefaultMultiUserAccess, à l'exception des actions d'administration de comptes multi-utilisateurs.

Vous pouvez associer la AWSDeepRacerDefaultMultiUserAccess politique à l'identité IAM des participants que vous souhaitez parrainer sous votre compte.

JSON

```
{
  "Version": "2012-10-17",
  "Statement": [
    {
      "Effect": "Allow",
      "Action": [
        "deepracer:Add*",
        "deepracer:Remove*",
        "deepracer:Create*",
        "deepracer:Perform*",
        "deepracer:Clone*",
        "deepracer:Get*",
        "deepracer:List*",
        "deepracer>Edit*",
        "deepracer:Start*",
        "deepracer:Set*",
        "deepracer:Update*",
        "deepracer>Delete*",
        "deepracer:Stop*",
        "deepracer:Import*",
        "deepracer:Tag*",
        "deepracer:Untag*"
      ],
      "Resource": [
        "*"
      ],
      "Condition": {
        "Null": {
          "deepracer:UserToken": "false"
        }
      },
    }
  ]
}
```

```
"Bool": {
  "deepracer:MultiUser": "true"
}
},
{
  "Effect": "Allow",
  "Action": [
    "deepracer:GetAccountConfig",
    "deepracer:GetTrack",
    "deepracer:ListTracks",
    "deepracer:TestRewardFunction"
  ],
  "Resource": [
    "*"
  ]
},
{
  "Effect": "Deny",
  "Action": [
    "deepracer:Admin*"
  ],
  "Resource": [
    "*"
  ]
}
]
```

DeepRacer Mises à jour des politiques AWS gérées par AWS

Consultez les informations relatives aux mises à jour apportées aux politiques AWS gérées pour AWS DeepRacer depuis que ce service a commencé à suivre ces modifications. Pour recevoir des alertes automatiques concernant les modifications apportées à cette page, abonnez-vous au flux RSS sur la page d'historique des DeepRacer documents AWS.

Modifier	Description	Date
AWSDeepRacerAccountAdminAccess et AWSDeepRacerDefaultMultiUserAccess politiques ajoutées	De nouvelles politiques gérées ont été ajoutées afin que vous puissiez parrainer plusieurs participants sous un même DeepRacer compte AWS en mode multi-utilisateurs.	26 octobre 2021
AWS a DeepRacer commencé à suivre les modifications apportées aux politiques.	AWS DeepRacer a commencé à suivre les modifications apportées à ses politiques gérées par AWS.	26 octobre 2021

Prévention du problème de l'adjoint confus entre services

Le problème de député confus est un problème de sécurité dans lequel une entité qui n'est pas autorisée à effectuer une action peut contraindre une entité plus privilégiée à le faire. En AWS, l'usurpation d'identité interservices peut entraîner un problème de confusion chez les adjoints. L'usurpation d'identité entre services peut se produire lorsqu'un service (le service appelant) appelle un autre service (le service appelé). Le service appelant peut être manipulé et ses autorisations utilisées pour agir sur les ressources d'un autre client auxquelles on ne serait pas autorisé à accéder autrement. Pour éviter cela, AWS fournit des outils qui vous aident à protéger vos données pour tous les services avec des principaux de service qui ont eu accès aux ressources de votre compte.

Nous recommandons d'utiliser les clés de contexte de condition [aws:SourceAccount](#) globale [aws:SourceArn](#) et les clés contextuelles dans les politiques de ressources afin de limiter les autorisations qui AWSDeep RacerLong accordent un autre service à la ressource. Si vous utilisez les deux clés de contexte de condition globale, la valeur `aws:SourceAccount` et le compte de la valeur `aws:SourceArn` doit utiliser le même ID de compte lorsqu'il est utilisé dans la même déclaration de stratégie.

La valeur de `aws:SourceArn` doit être `s3 your-bucket-name` :

Le moyen le plus efficace de se protéger contre le problème de député confus consiste à utiliser la clé de contexte de condition globale `aws:SourceArn` avec l'ARN complet de la ressource. Si vous ne connaissez pas l'ARN complet de la ressource ou si vous spécifiez plusieurs ressources, utilisez

la clé de contexte de condition globale `aws:SourceArn` avec des caractères génériques (*) pour les parties inconnues de l'ARN. Par exemple, `arn:aws:service::123456789012:*`.

L'exemple suivant montre comment vous pouvez utiliser les touches `aws:SourceArn` contextuelles et de condition `aws:SourceAccount` globale dans AWS Deep Racer pour éviter le problème de confusion des adjoints.

JSON

```
{
  "Version": "2012-10-17",
  "Statement": [
    {
      "Sid": "Stmt1586917903457",
      "Effect": "Allow",
      "Principal": {
        "Service": "deepracer.amazonaws.com"
      },
      "Action": [
        "s3:GetObjectAcl",
        "s3:GetObject",
        "s3:PutObject",
        "s3:PutObjectAcl"
      ],
      "Resource": [
        "arn:aws:s3::your-bucket-name",
        "arn:aws:s3::your-bucket-name/*"
      ],
      "Condition": {
        "StringEquals": {
          "aws:SourceArn": "arn:${Partition}:deepracer:${us-east-1}:
          ${Account}:model/reinforcement_learning/${ResourceId}"
        }
      }
    }
  ]
}
```

Si vous utilisez une ressource personnalisée AWS Key Management Service (KMS) pour ce compartiment, incluez la politique de AWS KMS ressources :

Résolution des problèmes AWS DeepRacer d'identité et d'accès

Utilisez les informations suivantes pour vous aider à diagnostiquer et à résoudre les problèmes courants que vous pouvez rencontrer lorsque vous travaillez avec DeepRacer IAM.

Rubriques

- [Je reçois une erreur d'autorisation en DeepRacer mode compte multi-utilisateurs](#)
- [Je ne suis pas autorisé à effectuer une action dans DeepRacer](#)
- [Je ne suis pas autorisé à effectuer iam : PassRole](#)
- [Je veux afficher mes clés d'accès](#)
- [Je suis administrateur et je souhaite autoriser d'autres personnes à accéder DeepRacer](#)
- [Je souhaite permettre à des personnes extérieures Compte AWS à moi d'accéder à mes DeepRacer ressources](#)

Je reçois une erreur d'autorisation en DeepRacer mode compte multi-utilisateurs

Si vous êtes un administrateur doté d'une [AWSDeepRacerAccountAdminAccess](#) politique, vous risquez de recevoir une erreur d'autorisation si un jeton utilisateur est associé à votre session. Les administrateurs ne doivent pas avoir de jetons d'utilisateur associés à une session. Pour résoudre ce problème, effacez vos cookies.

Si le compte est en mode multi-utilisateurs et que vous êtes un adepte d'une [AWSDeepRacerDefaultMultiUserAccess](#) politique, vous risquez de recevoir une erreur d'autorisation si aucun jeton utilisateur n'est associé à votre politique. Pour résoudre ce problème, vous devez vous authentifier auprès de votre profil de joueur AWS avant de continuer à l'utiliser AWS DeepRacer.

Si le compte est en mode mono-utilisateur et que vous êtes un coureur avec une [AWSDeepRacerDefaultMultiUserAccess](#) politique, il se peut qu'une erreur d'autorisation s'affiche. Pour résoudre ce problème, contactez l'administrateur de votre AWS compte, car en mode mono-utilisateur, un utilisateur soumis à une [AWSDeepRacerDefaultMultiUserAccess](#) politique ne peut pas l'utiliser AWS DeepRacer.

Je ne suis pas autorisé à effectuer une action dans DeepRacer

S'il vous AWS Management Console indique que vous n'êtes pas autorisé à effectuer une action, vous devez contacter votre administrateur pour obtenir de l'aide. Votre administrateur est la personne qui vous a fourni votre nom d'utilisateur et votre mot de passe.

L'exemple d'erreur suivant se produit quand l'utilisateur IAM `mateojackson` tente d'utiliser la console pour afficher des informations détaillées sur une ressource `my-example-widget` fictive, mais ne dispose pas des autorisations `deepracer:GetWidget` fictives.

```
User: arn:aws:iam::123456789012:user/mateojackson is not authorized to perform:
deepracer:GetWidget on resource: my-example-widget
```

Dans ce cas, Mateo demande à son administrateur de mettre à jour ses politiques pour lui permettre d'accéder à la ressource `my-example-widget` à l'aide de l'action `deepracer:GetWidget`.

Je ne suis pas autorisé à effectuer `iam:PassRole`

Si vous recevez une erreur selon laquelle vous n'êtes pas autorisé à exécuter `iam:PassRole` l'action, vos stratégies doivent être mises à jour afin de vous permettre de transmettre un rôle à DeepRacer.

Certains services AWS permettent de transmettre un rôle existant à ce service au lieu de créer un nouveau rôle de service ou un rôle lié à un service. Pour ce faire, vous devez disposer des autorisations nécessaires pour transmettre le rôle au service.

L'exemple d'erreur suivant se produit lorsqu'un utilisateur IAM nommé `marymajor` essaie d'utiliser la console pour exécuter une action dans DeepRacer. Toutefois, l'action nécessite que le service ait des autorisations accordées par une fonction de service. Mary n'est pas autorisée à transmettre le rôle au service.

```
User: arn:aws:iam::123456789012:user/marymajor is not authorized to perform:
iam:PassRole
```

Dans ce cas, les politiques de Mary doivent être mises à jour pour lui permettre d'exécuter l'action `iam:PassRole`.

Si vous avez besoin d'aide, contactez votre AWS administrateur. Votre administrateur vous a fourni vos informations de connexion.

Je veux afficher mes clés d'accès

Une fois les clés d'accès utilisateur IAM créées, vous pouvez afficher votre ID de clé d'accès à tout moment. Toutefois, vous ne pouvez pas revoir votre clé d'accès secrète. Si vous perdez votre clé d'accès secrète, vous devez créer une nouvelle paire de clés.

Les clés d'accès se composent de deux parties : un ID de clé d'accès (par exemple, AKIAIOSFODNN7EXAMPLE) et une clé d'accès secrète (par exemple, wJalrXUtnFEMI/K7MDENG/bPxrFiCYEXAMPLEKEY). À l'instar d'un nom d'utilisateur et un mot de passe, vous devez utiliser à la fois l'ID de clé d'accès et la clé d'accès secrète pour authentifier vos demandes. Gérez vos clés d'accès de manière aussi sécurisée que votre nom d'utilisateur et votre mot de passe.

 Important

Ne communiquez pas vos clés d'accès à un tiers, même pour qu'il vous aide à [trouver votre ID utilisateur canonique](#). Ce faisant, vous pourriez donner à quelqu'un un accès permanent à votre Compte AWS.

Lorsque vous créez une paire de clé d'accès, enregistrez l'ID de clé d'accès et la clé d'accès secrète dans un emplacement sécurisé. La clé d'accès secrète est accessible uniquement au moment de sa création. Si vous perdez votre clé d'accès secrète, vous devez ajouter de nouvelles clés d'accès pour votre utilisateur IAM. Vous pouvez avoir un maximum de deux clés d'accès. Si vous en avez déjà deux, vous devez supprimer une paire de clés avant d'en créer une nouvelle. Pour afficher les instructions, consultez [Gestion des clés d'accès](#) dans le Guide de l'utilisateur IAM.

Je suis administrateur et je souhaite autoriser d'autres personnes à accéder DeepRacer

Pour autoriser d'autres personnes à y accéder DeepRacer, vous devez accorder l'autorisation aux personnes ou aux applications qui ont besoin d'y accéder. Si vous utilisez AWS IAM Identity Center pour gérer des personnes et des applications, vous attribuez des ensembles d'autorisations aux utilisateurs ou aux groupes afin de définir leur niveau d'accès. Les ensembles d'autorisations créent et attribuent automatiquement des politiques IAM aux rôles IAM associés à la personne ou à l'application. Pour plus d'informations, consultez la section [Ensembles d'autorisations](#) dans le guide de AWS IAM Identity Center l'utilisateur.

Si vous n'utilisez pas IAM Identity Center, vous devez créer des entités IAM (utilisateurs ou rôles) pour les personnes ou les applications qui ont besoin d'un accès. Vous devez ensuite associer une politique à l'entité qui leur accorde les autorisations appropriées dans DeepRacer. Une fois les autorisations accordées, fournissez les informations d'identification à l'utilisateur ou au développeur de l'application. Ils utiliseront ces informations d'identification pour y accéder AWS. Pour en savoir plus sur la création d'utilisateurs, de groupes, de politiques et d'autorisations [IAM, consultez la section Identités, politiques et autorisations IAM dans le guide de l'utilisateur IAM](#).

Je souhaite permettre à des personnes extérieures Compte AWS à moi d'accéder à mes DeepRacer ressources

Vous pouvez créer un rôle que les utilisateurs provenant d'autres comptes ou les personnes extérieures à votre organisation pourront utiliser pour accéder à vos ressources. Vous pouvez spécifier qui est autorisé à assumer le rôle. Pour les services qui prennent en charge les politiques basées sur les ressources ou les listes de contrôle d'accès (ACLs), vous pouvez utiliser ces politiques pour autoriser les utilisateurs à accéder à vos ressources.

Pour plus d'informations, consultez les éléments suivants :

- Pour savoir si ces fonctionnalités sont prises DeepRacer en charge, consultez [Comment AWS DeepRacer fonctionne avec IAM](#).
- Pour savoir comment fournir l'accès à vos ressources sur celles Comptes AWS que vous possédez, consultez la section [Fournir l'accès à un utilisateur IAM dans un autre utilisateur Compte AWS que vous possédez](#) dans le Guide de l'utilisateur IAM.
- Pour savoir comment fournir l'accès à vos ressources à des tiers Comptes AWS, consultez la section [Fournir un accès à des ressources Comptes AWS détenues par des tiers](#) dans le guide de l'utilisateur IAM.
- Pour savoir comment fournir un accès par le biais de la fédération d'identité, consultez [Fournir un accès à des utilisateurs authentifiés en externe \(fédération d'identité\)](#) dans le Guide de l'utilisateur IAM.
- Pour en savoir plus sur la différence entre l'utilisation des rôles et des politiques basées sur les ressources pour l'accès intercompte, consultez [Accès intercompte aux ressources dans IAM](#) dans le Guide de l'utilisateur IAM.

Identification

Une balise est une étiquette d'attribut personnalisée que vous attribuez ou AWS assignez à une AWS ressource. Chaque AWS étiquette comporte deux parties :

- Une clé de balise (par exemple `companyname`, `costcenter`, `environment`, `project`, ou `secret`). Les touches de tag distinguent les majuscules et minuscules.
- Champ facultatif appelé valeur de balise. Omettre la valeur de balise équivaut à l'utilisation d'une chaîne vide. Les valeurs de balise sont sensibles à la casse, tout comme les clés de balise.

Ensemble, ces éléments sont connus sous le nom de paires clé-valeur.

Dans le DeepRacer service AWS, vous pouvez attribuer des tags aux voitures, aux modèles RL et aux classements des courses communautaires. Marquez ces ressources ainsi que AWS les autres ressources compatibles avec le balisage pour indiquer qu'elles sont liées. En plus d'identifier et d'organiser vos modèles et vos classements à l'aide de balises, vous pouvez également utiliser des balises pour suivre la répartition des coûts et dans les politiques IAM pour contrôler qui peut consulter et interagir avec vos ressources. Utilisez la DeepRacer console AWS ou le AWS CLI pour ajouter, gérer et supprimer des balises.

Pour de plus amples informations sur l'utilisation de balises, veuillez consulter le livre blanc sur les [bonnes pratiques de balisage](#).

Tag pour suivre la répartition des coûts

AWS Cost Explorer et Cost and Usage Report permettent de ventiler les coûts AWS par balise. Des balises commerciales telles que `cost_centerbusinessunit`, ou `project` peuvent être utilisées pour associer les coûts AWS aux catégories de rapports financiers typiques d'une organisation. Cependant, un rapport de répartition des coûts peut inclure n'importe quelle balise vous permettant d'associer facilement les coûts à des catégories techniques ou de sécurité, telles que des applications, des environnements ou des programmes de conformité spécifiques. Seuls les comptes de gestion dans une organisation et les comptes individuels qui ne sont pas membres d'une organisation ont accès au gestionnaire des balises de répartition des coûts dans la console de Gestion de la facturation et des coûts. Pour plus d'informations sur l'utilisation des balises pour suivre la répartition des coûts, consultez la section [Balises de répartition des coûts définies par l'utilisateur](#).

Tag pour gérer l'accès

Vous pouvez également identifier les utilisateurs et les rôles IAM pour gérer l'accès à vos modèles et aux classements des courses communautaires. Pour savoir comment baliser les utilisateurs et les rôles IAM, consultez la section [Marquage des utilisateurs et des rôles IAM](#). Pour consulter un didacticiel sur la création et le test d'une politique qui permet aux rôles IAM dotés de balises principales d'accéder aux ressources dotées de balises correspondantes, voir [Tutoriel IAM : Définir les autorisations d'accès aux AWS ressources en fonction des balises](#). Pour plus d'informations sur l'utilisation de balises pour contrôler l'accès à vos AWS ressources qui prennent en charge le balisage, consultez la section [Contrôle de l'accès aux AWS ressources à l'aide de balises de ressources](#).

Rubriques

- [Ajouter, afficher et modifier les balises d'une nouvelle ressource](#)
- [Ajouter, afficher et modifier des balises pour une ressource existante](#)

Ajouter, afficher et modifier les balises d'une nouvelle ressource

L'ajout de tags à une nouvelle voiture, à un nouveau modèle RL ou au classement des courses communautaires peut vous aider à identifier, à organiser, à suivre la répartition des coûts et à gérer l'accès à ces ressources. Ajoutez une ou plusieurs balises (paires clé-valeur) à un modèle ou à un classement. Pour chaque ressource, chaque clé de balise doit être unique et chaque clé de balise ne peut avoir qu'une seule valeur, mais une ressource peut avoir jusqu'à 50 balises.

Créez et appliquez les balises ressource par ressource dans la DeepRacer console AWS ou utilisez [l'éditeur de balises](#) pour ajouter, modifier ou supprimer plusieurs ressources à la fois.

Important

La modification des tags d'un modèle RL ou du classement des courses communautaires peut avoir un impact sur l'accès à ces ressources. Avant de modifier le nom (clé) ou la valeur d'une balise, assurez-vous de consulter les politiques IAM susceptibles d'utiliser la clé ou la valeur d'une balise pour contrôler l'accès à ces ressources.

Pour ajouter, afficher et modifier des balises pour un nouveau modèle RL

Utilisez la DeepRacer console AWS pour ajouter, afficher et modifier des balises dans un nouveau modèle d'URL.

1. Dans Vos modèles, sélectionnez Créer un modèle.
2. Sur la page Créer un modèle, après avoir renseigné les détails de la formation, développez le titre Tags.
3. Sous le titre Tags, choisissez Ajouter un nouveau tag.
4. Dans Key (Clé), entrez un nom de balise. Vous pouvez ajouter une valeur en option pour la balise dans Value (Valeur). Pour plus d'informations sur les balises de dénomination, consultez la rubrique Bonnes pratiques en matière de dénomination des balises et des ressources dans le livre blanc sur les [meilleures pratiques en matière de balisage](#).
5. (Facultatif) Pour ajouter une autre balise, sélectionnez à nouveau Ajouter une nouvelle balise.
6. (Facultatif) Pour supprimer une clé ou une valeur individuelle, sélectionnez le X à côté de celle-ci.
7. (Facultatif) Pour supprimer une paire clé-valeur, choisissez Supprimer.
8. Lorsque vous avez fini d'ajouter des balises, choisissez une piste sous Simulation d'environnement, puis sélectionnez Suivant.

Après avoir balisé et soumis un nouveau modèle à des fins de formation, vous pouvez gérer ses balises pendant ou après l'entraînement et l'évaluation dans le titre Tags en bas de page.

1. Choisissez Gérer les balises.
2. Dans la fenêtre contextuelle Gérer les balises, vous pouvez supprimer une étiquette que vous avez créée en cliquant sur le bouton Supprimer à côté de la balise que vous souhaitez supprimer ou en choisissant Ajouter une nouvelle étiquette pour en ajouter une nouvelle.
3. Si vous choisissez d'ajouter un nouveau tag, dans Key, saisissez le nom du tag. Vous pouvez ajouter une valeur en option pour la balise dans Value (Valeur). Pour plus d'informations sur les balises de dénomination, consultez la rubrique Bonnes pratiques en matière de dénomination des balises et des ressources dans le livre blanc sur les [meilleures pratiques en matière de balisage](#).
4. Lorsque vous avez fini de supprimer et d'ajouter des balises, choisissez Soumettre.

Pour ajouter, consulter et modifier les tags d'un nouveau classement des courses communautaires

Utilisez la DeepRacer console AWS pour ajouter, consulter et modifier les tags d'un nouveau classement des courses communautaires.

1. Dans Courses communautaires, choisissez Créer une course.
2. Sur la page des détails de la course, développez le titre Tags.
3. Sous le titre Tags, choisissez Ajouter un nouveau tag.

4. Dans Key (Clé), entrez un nom de balise. Vous pouvez ajouter une valeur en option pour la balise dans Value (Valeur). Pour plus d'informations sur les balises de dénomination, consultez la rubrique Bonnes pratiques en matière de dénomination des balises et des ressources dans le livre blanc sur les [meilleures pratiques en matière de balisage](#).
5. (Facultatif) Pour ajouter une autre balise, sélectionnez à nouveau Ajouter une nouvelle balise.
6. (Facultatif) Pour supprimer une clé ou une valeur individuelle, sélectionnez le X à côté de celle-ci.
7. (Facultatif) Pour supprimer une paire clé-valeur, choisissez Supprimer.
8. Lorsque vous avez fini d'ajouter des balises, choisissez une piste sous Simulation d'environnement, puis sélectionnez Suivant.

Ajouter, afficher et modifier des balises pour une ressource existante

L'ajout de tags à un modèle AWS DeepRacer RL existant ou au classement des courses communautaires peut vous aider à identifier, organiser, suivre la répartition des coûts et gérer l'accès à ces ressources. Ajoutez une ou plusieurs balises (paires clé-valeur) à un modèle ou à un classement. Pour chaque ressource, chaque clé de balise doit être unique et chaque clé de balise ne peut avoir qu'une seule valeur, mais une ressource peut avoir jusqu'à 50 balises.

Créez et appliquez les balises ressource par ressource dans la DeepRacer console AWS ou utilisez [l'éditeur de balises](#) pour ajouter, modifier ou supprimer plusieurs ressources à la fois.

Important

La modification des tags d'un modèle RL ou du classement des courses communautaires peut avoir un impact sur l'accès à ces ressources. Avant de modifier le nom (clé) ou la valeur d'une balise, assurez-vous de consulter les politiques IAM susceptibles d'utiliser la clé ou la valeur d'une balise pour contrôler l'accès à ces ressources.

Pour ajouter, afficher et modifier des balises pour un modèle RL existant

Vous pouvez utiliser la DeepRacer console AWS pour ajouter, afficher ou modifier des balises pour un modèle d'URL existant.

1. Dans Vos modèles, sélectionnez un modèle dans la liste en choisissant son nom.

2. Sélectionnez Actions.
3. Choisissez Gérer les balises dans la liste déroulante.
4. Dans la fenêtre contextuelle Gérer les balises, vous pouvez afficher, ajouter ou supprimer des balises :
 - a. Pour ajouter une balise, sélectionnez Ajouter une nouvelle balise. Dans Key (Clé), entrez un nom de balise. Vous pouvez ajouter une valeur en option pour la balise dans Value (Valeur). Pour plus d'informations sur les balises de dénomination, consultez la rubrique Bonnes pratiques en matière de dénomination des balises et des ressources dans le livre blanc sur les [meilleures pratiques en matière de balisage](#).
 - b. Pour ajouter une autre étiquette, sélectionnez à nouveau Add new tag (Ajouter une nouvelle étiquette).
 - c. Pour supprimer une clé ou une valeur individuelle, sélectionnez le X à côté de celle-ci.
 - d. Pour supprimer une paire clé-valeur, choisissez Supprimer.
5. Lorsque vous avez terminé de consulter, d'ajouter et de supprimer des balises, choisissez Soumettre.

Pour ajouter, consulter et modifier les tags d'un classement des courses communautaires existant

1. Dans les courses communautaires, choisissez Gérer les courses.
2. Sur la page Gérer les courses, sélectionnez une course.
3. Sélectionnez Actions.
4. Choisissez Gérer les balises dans la liste déroulante.
5. Dans la fenêtre contextuelle Gérer les balises, vous pouvez afficher, ajouter ou supprimer des balises :
 - a. Pour ajouter une balise, sélectionnez Ajouter une nouvelle balise. Dans Key (Clé), entrez un nom de balise. Vous pouvez ajouter une valeur en option pour la balise dans Value (Valeur). Pour plus d'informations sur les balises de dénomination, consultez la rubrique Bonnes pratiques en matière de dénomination des balises et des ressources dans le livre blanc sur les [meilleures pratiques en matière de balisage](#).
 - b. Pour ajouter une autre étiquette, sélectionnez à nouveau Add new tag (Ajouter une nouvelle étiquette).
 - c. Pour supprimer une clé ou une valeur individuelle, sélectionnez le X à côté de celle-ci.
 - d. Pour supprimer une paire clé-valeur, choisissez Supprimer.

6. Lorsque vous avez terminé de consulter, d'ajouter et de supprimer des balises, choisissez **Soumettre**.

Résoudre les problèmes courants liés à AWS DeepRacer

Ici, vous trouverez des conseils de dépannage pour les questions fréquentes, ainsi que les derniers correctifs de bogues.

Rubriques

- [Comment résoudre les problèmes courants liés à AWS DeepRacer LIVE](#)
- [Pourquoi ne puis-je pas me connecter à la console de l'appareil via une connexion USB entre mon ordinateur et le véhicule ?](#)
- [Comment faire passer la source d'alimentation du module de DeepRacer calcul AWS d'une batterie à une prise secteur](#)
- [Comment utiliser une clé USB pour connecter AWS DeepRacer à votre réseau Wi-Fi](#)
- [Comment charger la batterie du module DeepRacer de lecteur AWS](#)
- [Comment charger la batterie du module DeepRacer de calcul AWS](#)
- [Ma batterie est chargée mais mon DeepRacer véhicule AWS ne bouge pas](#)
- [Résoudre les problèmes de verrouillage de la batterie DeepRacer d'un véhicule AWS](#)
- [Comment enrouler un câble de connexion de batterie Dell lors de l'installation d'un capteur LiDAR](#)
- [Comment maintenir la connexion Wi-Fi de votre véhicule](#)
- [Comment obtenir l'adresse Mac de votre DeepRacer appareil AWS](#)
- [Comment récupérer le mot de passe par défaut de la console de votre DeepRacer appareil AWS](#)
- [Comment mettre à jour manuellement votre DeepRacer appareil AWS](#)
- [Comment diagnostiquer et résoudre les problèmes DeepRacer opérationnels courants d'AWS](#)

Comment résoudre les problèmes courants liés à AWS DeepRacer LIVE

Je ne peux pas voir la vidéo de la course sur la page de course en direct

- Si vous utilisez un réseau privé virtuel (VPN), vérifiez qu'il est déconnecté pendant la course.
- Si votre appareil utilise un bloqueur de publicité, vérifiez qu'il est déconnecté pendant la course.
- Si votre réseau domestique utilise un bloqueur de publicité, vérifiez qu'il est déconnecté pendant la course.

Le nom d'un coureur dans la file d'attente est rouge

Lorsque le nom d'un coureur dans la section suivante de la <Your Race Name>page LIVE : est surligné en rouge, cela signifie qu'un problème s'est produit lors de la soumission du modèle par le coureur.

- Si vous êtes un organisateur de course, dans la section à venir de la <Your Race Name>page LIVE :, choisissez Modifier pour supprimer le modèle soumis par le coureur en sélectionnant X sur la ligne contenant le nom de ce coureur. Ensuite, choisissez Enregistrer. Consultez l'étape 11 [the section called “Organisez une course en direct”](#) pour obtenir de l'aide pour réorganiser votre file d'attente.

AWS DeepRacer > Community races > TestLiveRace > LIVE

LIVE: TESTLIVERACE

[View leaderboard](#)

Start time: 2:00 PM local, July 2
 Time trial race
 Cumulo Turnpike track
 Best lap time
 Unlimited resets

LEADERBOARD

#1	--:--
#2	--:--
#3	--:--
#4	--:--
#5	--:--
#6	--:--
#7	--:--
#8	--:--

COMING UP

Model entries open
 Toggle off to edit race queue [Edit](#)

Racer up next Time

Race organizer control panel [Open broadcast mode](#) [Declare winner!](#)

Race simulator

Status: Not created [Reset simulator](#)

Current ranked submissions: 0
 Leaderboard can be cleared when no submissions are in progress.
[Clear leaderboard ranking](#)

▼ Launch live racing simulator

Ready Activate race simulator to run live race up to an hour before start time.

20-25 minutes

[Launch simulator](#)

Set Take roll call. Ensure racers are ready. Edit queue by turning off model entries.

5-10 minutes

Go! Launch your first racer in the queue.

Instant

- <Your Race Name> Vérifiez que vous avez désactivé les entrées de modèles ouvertes pour fermer les soumissions sous « À VENIR » sur la page LIVE :. Pour obtenir de l'aide supplémentaire, reportez-vous à la troisième étape de [the section called “Organisez une course en direct”](#).

AWS DeepRacer > Community races > TestLiveRace > LIVE

LIVE: TESTLIVERACE View leaderboard

Start time: 2:00 PM local, July 2
 Time trial race
 Cumulo Turnpike track
 Best lap time
 Unlimited resets

LEADERBOARD

#1	---
#2	---
#3	---
#4	---
#5	---
#6	---
#7	---
#8	---

COMING UP

Model entries open
 Toggle off to edit race queue Edit

Racer up next Time

Race organizer control panel Open broadcast mode Declare winner!

Race simulator Refresh
 Status: Not created
Reset simulator

Current ranked submissions: 0
 Leaderboard can be cleared when no submissions are in progress.
Clear leaderboard ranking

▼ Launch live racing simulator

Ready

Activate race simulator to run live race up to an hour before start time.

20-25 minutes

Launch simulator

Set

Take roll call. Ensure racers are ready. Edit queue by turning off model entries.

5-10 minutes

Go!

Launch your first racer in the queue.

Instant

J'utilise un navigateur Chrome ou Firefox mais je n'arrive toujours pas à voir la course en direct

- Vérifiez que vous disposez de la version la plus récente du navigateur Chrome ou Firefox. Si ce n'est pas le cas, mettez à jour votre navigateur avec la dernière version et réessayez de visionner la course.
- Si vous utilisez un réseau privé virtuel (VPN), vérifiez qu'il est déconnecté.
- Si votre appareil utilise un bloqueur de publicité, vérifiez qu'il est déconnecté pendant la course.
- Si votre réseau domestique utilise un bloqueur de publicité, vérifiez qu'il est déconnecté pendant la course.
- Si le WebRTC est désactivé dans votre navigateur Internet, activez-le pendant la course.

Pourquoi ne puis-je pas me connecter à la console de l'appareil via une connexion USB entre mon ordinateur et le véhicule ?

Lorsque vous configurez votre véhicule pour la première fois, il se peut que celui-ci ne puisse pas ouvrir la console de l'appareil (également appelée serveur Web de l'appareil `https://deepracer.aws`, hébergée sur le véhicule) après avoir connecté votre DeepRacer véhicule AWS à votre ordinateur à l'aide d'un câble micro-USB/USB (USB est également appelé USB-A).

Plusieurs causes peuvent être à l'origine de ce problème. En général, vous pouvez résoudre le problème avec la solution simple suivante.

Pour activer le USB-over-Ethernet réseau de votre appareil

1. Désactivez le Wi-Fi sur votre ordinateur et débranchez tout câble Ethernet connecté à celui-ci.
2. Appuyez sur le bouton RESET du véhicule pour redémarrer l'appareil.
3. Ouvrez la console de l'appareil en accédant à `https://deepracer.aws` depuis un navigateur web sur votre ordinateur.

Si la procédure précédente ne fonctionne pas, vous pouvez vérifier si les préférences réseau de votre ordinateur sont correctement configurées pour permettre à ce dernier de se connecter au réseau de l'appareil, dont le nom de réseau est `DeepRacer`. Pour ce faire, suivez les étapes de la procédure suivante.

Note

Les instructions ci-dessous sont applicables si vous travaillez avec un ordinateur sous MacOS. Pour les autres systèmes d'exploitation, consultez la documentation relative aux préférences réseau pour le système d'exploitation correspondant et utilisez les instructions ci-dessous comme guide général.

Pour activer le USB-over-ethernet réseau de l'appareil sur votre ordinateur macOS

1. Cliquez sur l'icône de réseau (dans l'angle supérieur droit de l'écran) pour ouvrir Network preferences (Préférences réseau).



Sinon, choisissez Command+space (Commande+espace), tapez Network (Réseau), puis Network System Preferences (Préférences système réseau).

2. Vérifiez si DeepRacer est répertorié comme Connected. S'il DeepRacer est répertorié mais qu'il n'est pas connecté, assurez-vous que le câble micro-USB/USB est bien branché entre le véhicule et votre ordinateur.
3. Si le réseau DeepRacer n'est pas répertorié ici ou s'il est répertorié, mais n'est pas connecté lorsque le câble USB est branché, choisissez Automatic (Automatique) dans la préférence Location (Emplacement), puis Apply (Appliquer).

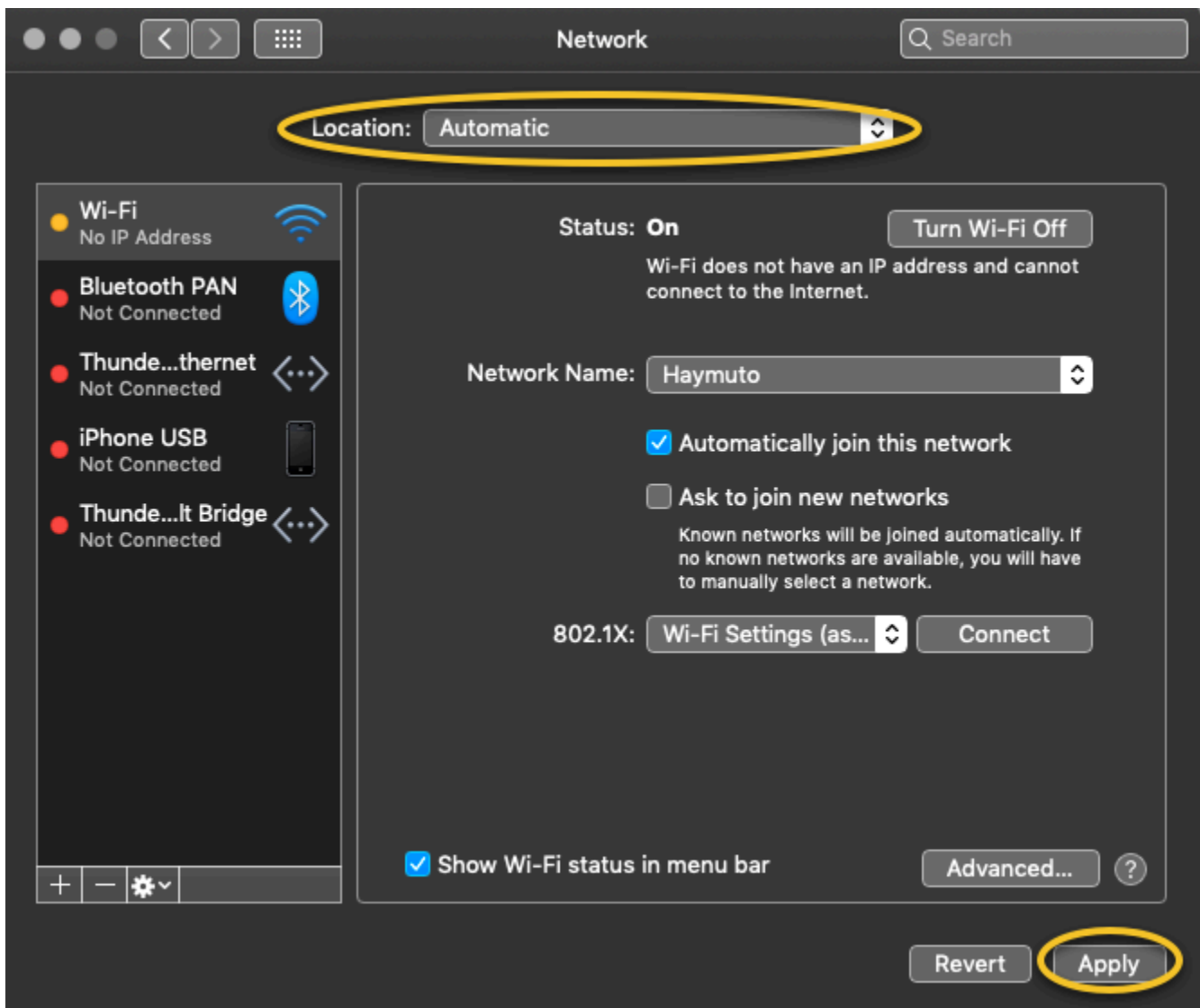

4. Vérifiez que le DeepRacer réseau AWS est opérationnel en tant que Connected.

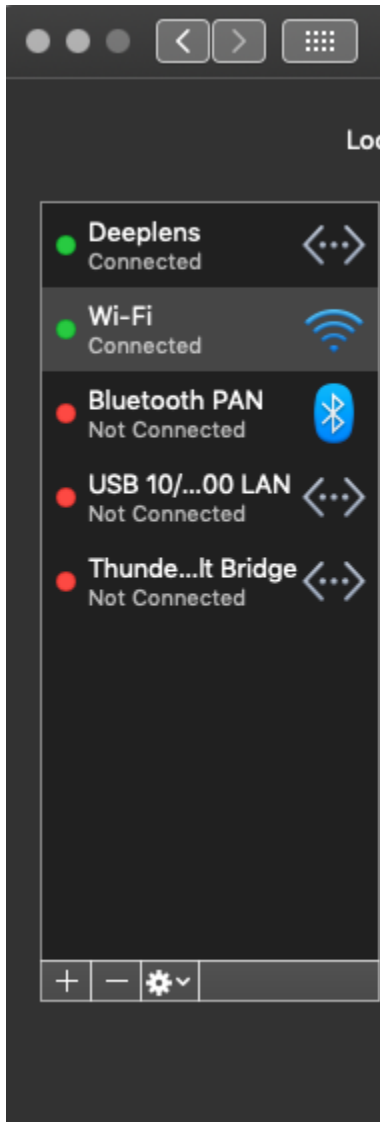

5. Lorsque votre ordinateur est connecté au réseau Deepracer, actualisez la page `https://deepracer.aws` dans le navigateur et suivez le reste des instructions du Get Started Guide (Guide de démarrage) de Connect to Wi-Fi (Connexion au Wi-Fi).
6. Si le réseau Deepracer n'est pas connecté, déconnectez votre ordinateur du DeepRacer véhicule AWS, puis reconnectez-le. Lorsque le réseau Deepracer est Connected (Connecté), suivez les instructions du Get Started Guide (Guide de démarrage).
7. Si le réseau Deepracer de l'appareil n'est toujours pas connecté, redémarrez votre ordinateur et votre DeepRacer véhicule AWS et répétez l'étape 1 de cette procédure, si nécessaire.

Si la solution ci-dessus ne résout toujours pas le problème, le certificat de l'appareil peut avoir été corrompu. Suivez les étapes ci-dessous pour générer un nouveau certificat pour votre DeepRacer véhicule AWS afin de réparer le fichier endommagé.

Pour générer un nouveau certificat sur le DeepRacer véhicule AWS

1. Mettez fin à la connexion USB entre votre ordinateur et votre DeepRacer véhicule AWS en débranchant le câble micro-USB/USB.
2. Connectez votre DeepRacer véhicule AWS à un moniteur (avec un HDMI-to-HDMI câble) ainsi qu'à un clavier et une souris USB.
3. Connectez-vous au système DeepRacer d'exploitation AWS. S'il s'agit de la première connexion au système d'exploitation de l'appareil, utilisez `deep_racer` pour le mot de passe, lorsque vous y êtes invité, puis modifiez le mot de passe, le cas échéant. Utilisez le mot de passe mis à jour pour les connexions ultérieures.
4. Ouvrez une fenêtre du terminal et saisissez la commande Shell suivante : Vous pouvez choisir le raccourci Terminal dans Applications -> System Tools (Applications -> Outils système) sur le bureau pour ouvrir une fenêtre de terminal. Vous pouvez également utiliser l'explorateur de fichiers, accéder au dossier `/usr/bin` et choisir `gnome-terminal` pour l'ouvrir.

```
sudo /opt/aws/deepracer/nginx/nginx_install_certs.sh && sudo reboot
```

Saisissez le mot de passe que vous avez utilisé ou mis à jour à l'étape précédente, lorsque vous y êtes invité.

La commande ci-dessus installe un nouveau certificat et redémarre l'appareil. Cela rétablit également le mot de passe de la console de l'appareil à la valeur par défaut imprimée au bas du DeepRacer véhicule AWS.

5. Déconnectez l'écran, le clavier et la souris du véhicule et reconnectez-le à votre ordinateur avec le câble micro-USB/USB.
6. Suivez la [deuxième procédure de cette rubrique](#) pour vérifier que votre ordinateur est bien connecté au réseau de l'appareil avant d'ouvrir à nouveau la console de ce dernier (`https://deepracer.aws`). Ensuite, suivez les instructions Connect to Wi-Fi (Se connecter au Wi-Fi) du Get Started Guide (Guide de démarrage).

Comment faire passer la source d'alimentation du module de DeepRacer calcul AWS d'une batterie à une prise secteur

Si le niveau de batterie du module de calcul est faible lorsque vous configurez votre AWS DeepRacer pour la première fois, suivez les étapes ci-dessous pour transférer l'alimentation de calcul de la batterie à une prise de courant :

1. Débranchez le câble USB C du port de la puissance de calcul du véhicule.



2. Attachez le câble d'alimentation CA et le câble USB-C à l'adaptateur (A) du module de calcul. Branchez le câble d'alimentation à une prise électrique (C) et branchez le câble USB-C au port d'alimentation du module de calcul du véhicule (B).

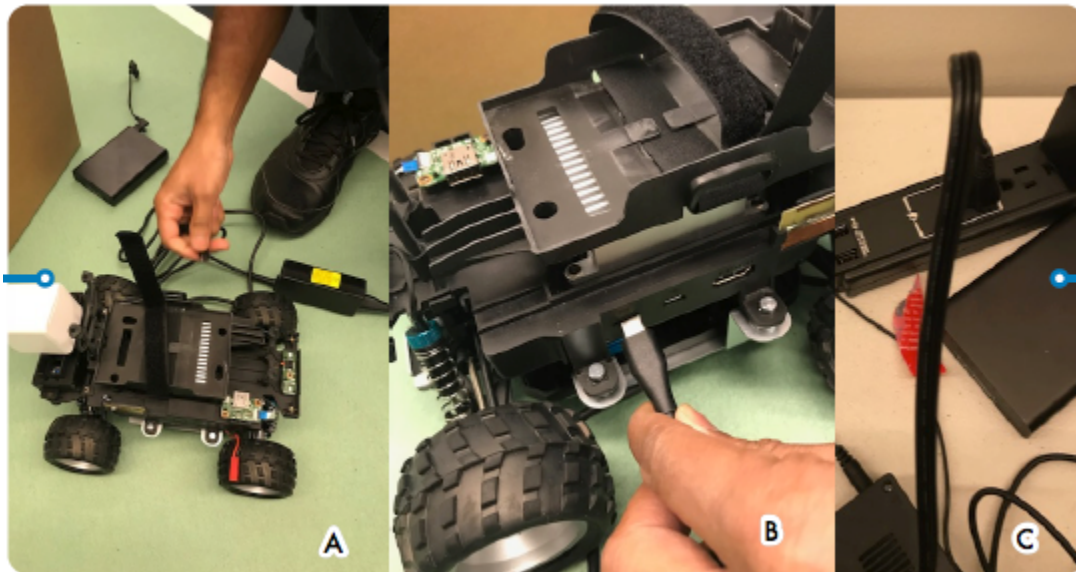

Comment utiliser une clé USB pour connecter AWS DeepRacer à votre réseau Wi-Fi

Pour connecter un DeepRacer véhicule AWS à votre réseau Wi-Fi domestique ou professionnel à l'aide d'une clé USB, vous avez besoin des éléments suivants :

- Une clé USB.
- Le nom (SSID) et le mot de passe du réseau Wi-Fi auquel vous souhaitez vous connecter

Note

AWS DeepRacer ne prend pas en charge les réseaux Wi-Fi qui nécessitent une vérification active du [captcha](#) pour la connexion des utilisateurs.

Pour connecter un DeepRacer véhicule AWS à un réseau Wi-Fi à l'aide d'une clé USB

1. Branchez le lecteur flash USB sur votre ordinateur.
2. Ouvrez un navigateur Web sur votre ordinateur et accédez à <https://aws.amazon.com/deepracer/usbwifi>. Ce lien ouvre un fichier texte nommé `wifi-creds.txt` hosted on GitHub.

40 lines (39 sloc) | 3.25 KB

```
1 #####
2 #                               Connect the AWS DeepRacer vehicle to Wi-Fi #
3 # File name: wifi-creds.txt #
4 # #
5 # To connect the AWS DeepRacer vehicle to Wi-Fi, type your Wi-Fi name (SSID) and #
6 # password in the appropriate field at the end of this file. Both values are case #
7 # sensitive. #
8 # #
9 # For example: #
10 #     ssid: 'Your-WiFi 100' #
11 #     password: 'Passwd1234' #
12 # #
```

3. Enregistrez `wifi-creds.txt` sur votre clé USB. Selon le navigateur web que vous utilisez, le fichier texte peut être téléchargé sur votre ordinateur et s'ouvrir automatiquement dans votre éditeur de code par défaut. Si le téléchargement `wifi-creds.txt` n'est pas automatique, ouvrez le menu contextuel (clic droit) et choisissez Enregistrer sous pour enregistrer le fichier texte sur votre clé USB.

 Warning

Ne modifiez pas le nom du fichier.

4. S'il `wifi-creds.txt` n'est pas déjà ouvert, ouvrez-le dans un éditeur de code en mode texte brut. Certains éditeurs de texte utilisent par défaut le texte enrichi (.rtf) au lieu du texte brut (.txt) lorsque le type de fichier n'est pas spécifié. Par conséquent, si vous rencontrez des difficultés pour modifier le fichier, vérifiez vos paramètres. Si vous utilisez Windows, vous pouvez également essayer d'ouvrir le fichier à l'aide de l'application Sublime Text, que vous pouvez télécharger gratuitement, ou, si vous utilisez un Mac, essayez l'TextEdit application, qui est préinstallée sur la plupart des appareils Mac et utilise par défaut du texte brut.
5. Entre les guillemets simples au bas du fichier, entrez le nom (SSID) et le mot de passe du réseau Wi-Fi que vous souhaitez utiliser. SSID signifie « Service Set Identifier ». C'est le terme technique pour le nom de votre réseau Wi-Fi.

 Note

Si le nom du réseau (SSID) ou le mot de passe contient un espace, par exemple Your-Wi-Fi 100, entrez le nom exactement, y compris l'espace, entre guillemets («»). S'il n'y

a pas d'espace, l'utilisation de guillemets est facultative. Par exemple, le mot de passe Wi-Fi Passwd1234 ne contient pas d'espace, donc l'utilisation de guillemets simples fonctionne mais n'est pas nécessaire. Le SSID et le mot de passe sont sensibles à la casse.

```
29 # If you have validated the Wi-Fi credentials but the Wi-Fi LED doesn't #
30 # turn solid blue, try restarting the vehicle by pressing the reset button. #
31 # When the power LED turns blue, plug the USB drive in again. #
32 # #
33 # To finish setting up, follow the instructions on https://docs.aws.amazon.com/ #
34 # deepracer/latest/developerguide/deepracer-troubleshooting-wifi-connection-first #
35 # -time. #
36 #####
37
38 # Enter your Wi-Fi name (SSID) and password:
39 ssid: ''
40 password: ''
```

6. Enregistrez le fichier sur votre clé USB.
7. Éjectez la clé USB de votre ordinateur et branchez-la sur le port USB-A situé à l'arrière du DeepRacer véhicule AWS, entre le bouton d'alimentation de la batterie et le montant arrière.

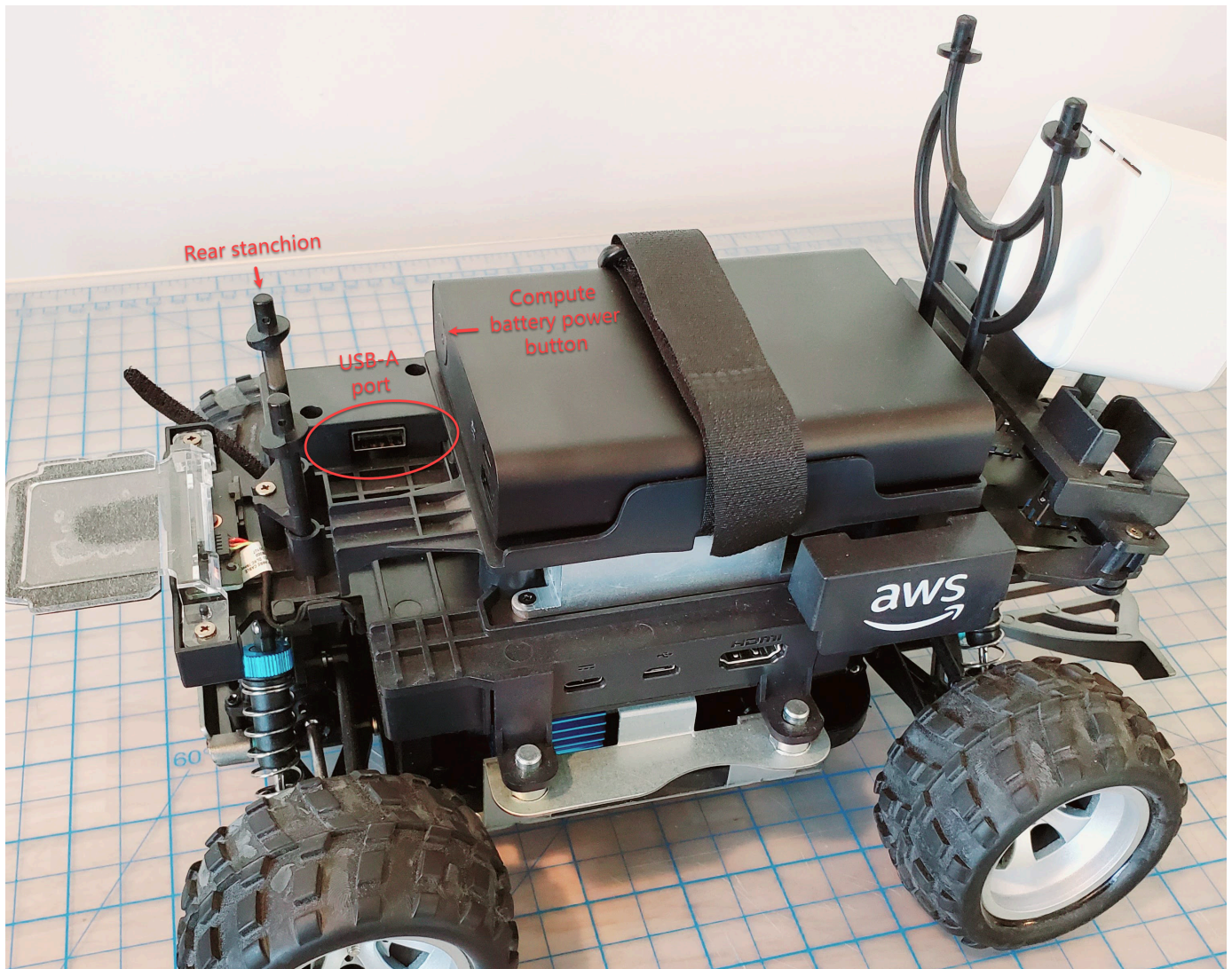

8. Assurez-vous que l'AWS DeepRacer est allumé.
9. Surveillez la LED Wi-Fi sur le véhicule. S'il clignote puis passe du blanc au bleu, le véhicule est connecté au réseau Wi-Fi. Débranchez la clé USB et passez à l'étape 11.

Note

Si la clé USB était branchée au véhicule avant que vous essayiez de connecter le véhicule à un réseau Wi-Fi, une liste des réseaux Wi-Fi disponibles s'affichera automatiquement dans un `wifi-creds.txt` fichier sur votre clé USB. Décommentez celui auquel vous souhaitez vous connecter en supprimant le signe dièse.

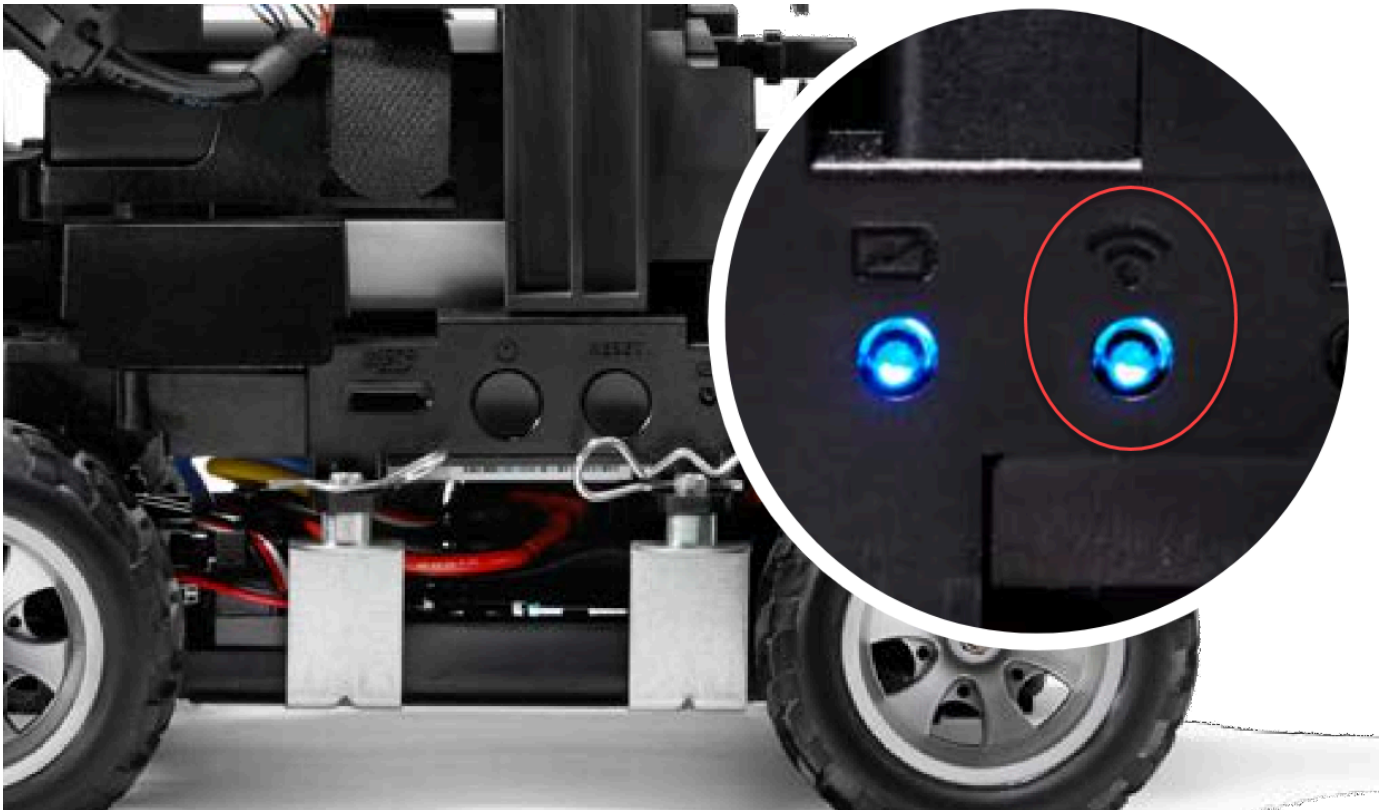

10. Si le voyant Wi-Fi devient rouge après avoir clignoté, débranchez la clé USB du véhicule et rebranchez-la sur votre ordinateur. Vérifiez que le nom et le mot de passe Wi-Fi que vous avez saisis dans le fichier texte ne contiennent pas de fautes de frappe, d'erreurs d'espacement, de mise en forme de phrase incorrecte ou de guillemets simples manquants ou mal utilisés. Corrigez les erreurs, enregistrez à nouveau le fichier et répétez les étapes 7 à 9.
11. Une fois que la LED Wi-Fi du véhicule devient bleue, débranchez la clé USB du véhicule et branchez-la à votre ordinateur.
12. Ouvrez le fichier `wifi-creds.txt`. Trouvez l'adresse IP de votre véhicule au bas du fichier texte et copiez-la.
13. Assurez-vous que votre ordinateur est connecté au même réseau que le véhicule, puis collez l'adresse IP dans votre navigateur Web.

 Note

Si vous utilisez macOS Catalina, utilisez le navigateur Web Firefox. Chrome n'est pas pris en charge.

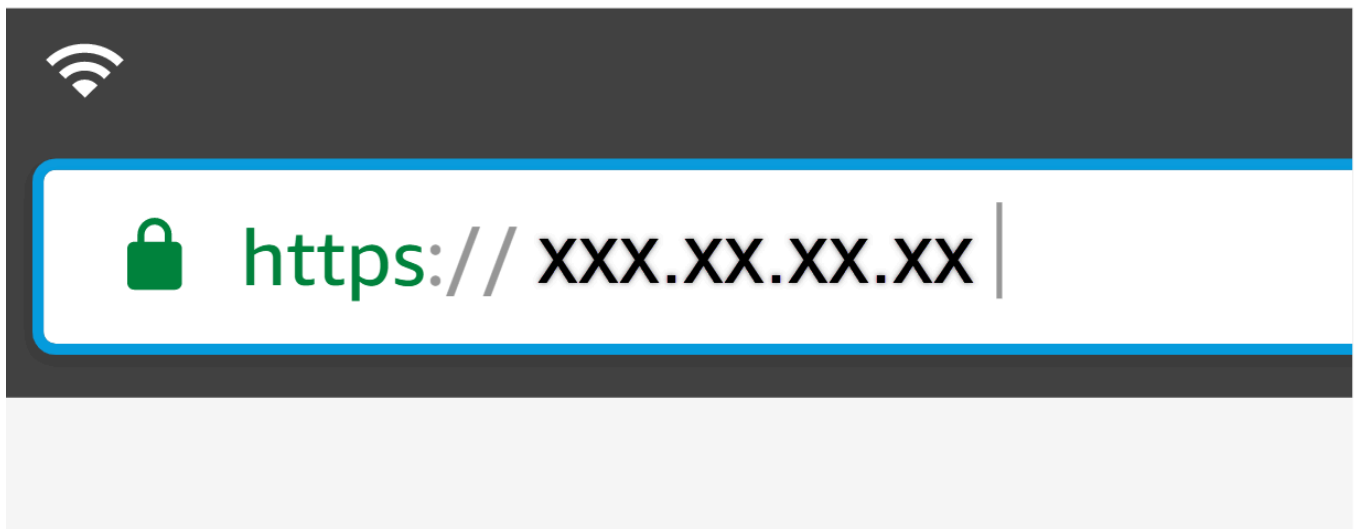

14. Lorsque vous êtes invité avec un message indiquant que la connexion n'est pas privée ou sécurisée, acceptez l'avertissement de sécurité et passez à la page hôte.

Votre AWS DeepRacer est désormais connecté au Wi-Fi.

Comment charger la batterie du module DeepRacer de lecteur AWS

La batterie du module de DeepRacer lecteur AWS comprend deux ensembles de câbles dotés de deux connecteurs JST de couleurs différentes, blanc et rouge. Le connecteur blanc à 3 broches, situé à l'extrémité des câbles noir, rouge et blanc, connecte la batterie du module du véhicule à son chargeur de batterie. Le connecteur rouge à 2 broches, situé à l'extrémité des câbles noir et rouge, connecte la batterie au groupe motopropulseur du véhicule.



White 3-pin JST Connector
Connects battery to battery charger

Red 2-pin JST connector
Connects battery to vehicle drive train

Suivez les étapes ci-dessous pour charger la batterie de votre module de DeepRacer lecteur AWS :

1. Pour accéder à la batterie du module d'entraînement si celle-ci est connectée au véhicule, soulevez le module de calcul en prenant soin de ne pas desserrer les fils qui le relie au groupe motopropulseur.

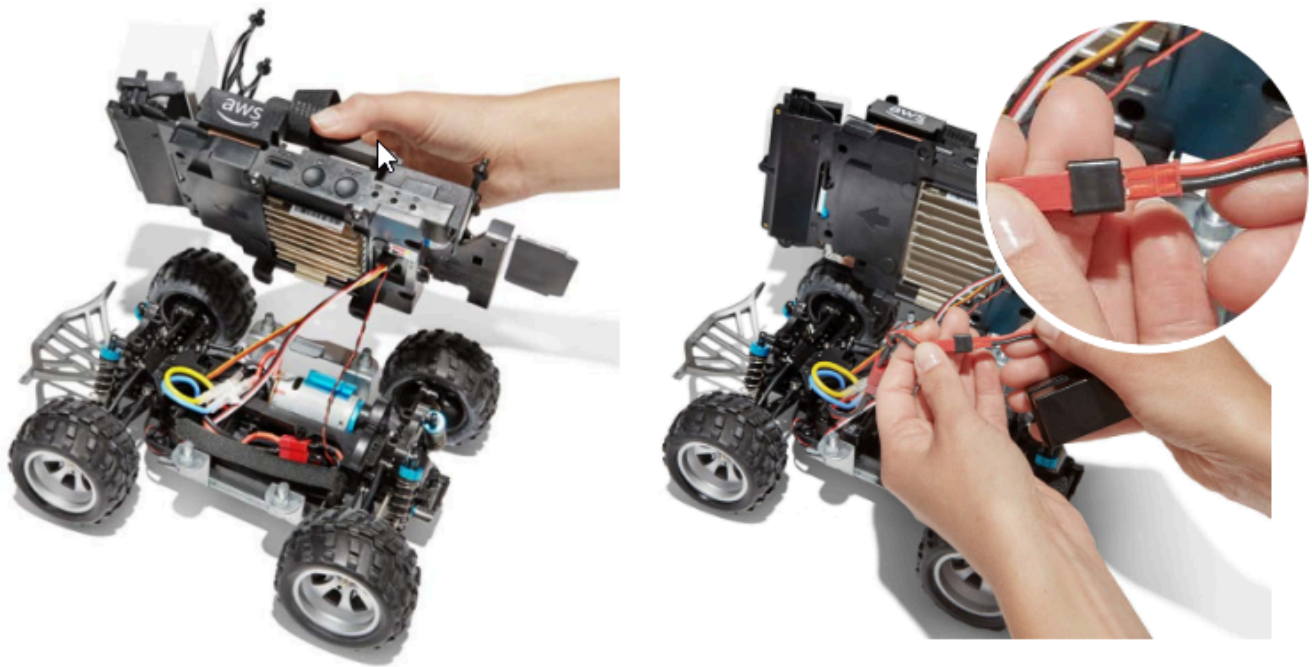

2. Si vous le souhaitez, pour retirer la batterie du module d'entraînement du véhicule, déconnectez le connecteur rouge à 2 broches du connecteur noir et rouge du groupe motopulseur et détachez la bande Velcro.
3. Branchez la batterie au chargeur de batterie en connectant le connecteur blanc à 3 broches de la batterie au port du chargeur.

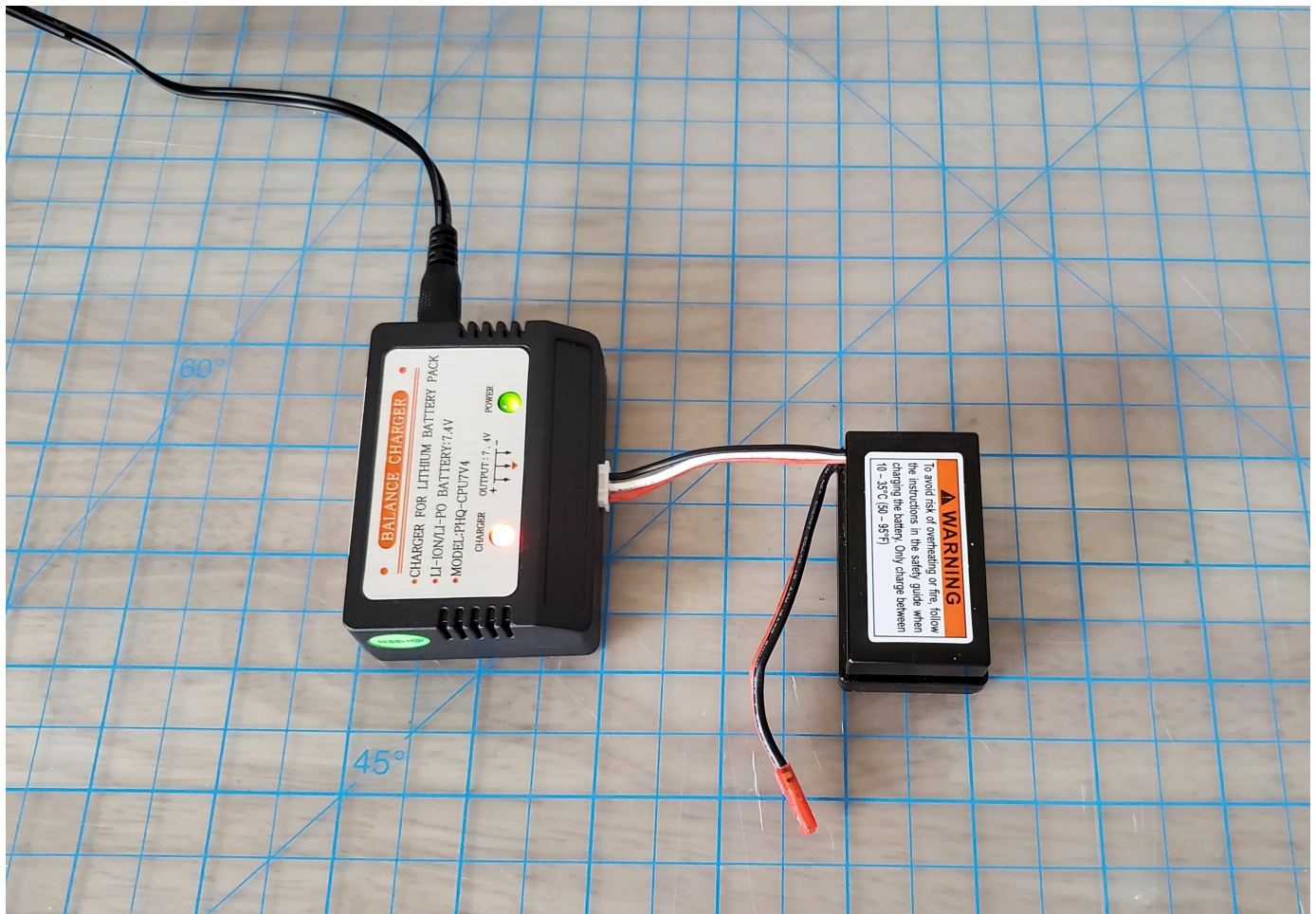

Lumière rouge+lumière verte = pas complètement chargée

4. Branchez le cordon d'alimentation du chargeur de batterie sur une prise de courant. Lorsque seul le voyant vert s'allume, votre batterie est complètement chargée.
5. Déconnectez le connecteur blanc à 3 broches de la batterie du véhicule chargée de l'adaptateur de charge. Si vous avez retiré la batterie pour la recharger (en option), assurez-vous de reconnecter son connecteur rouge à 2 broches au connecteur du groupe motopropulseur du véhicule et de fixer la batterie au véhicule à l'aide de la bande Velcro.
6. Mettez sous tension le groupe motopropulseur du véhicule en mettant son interrupteur en position « on ». Écoutez le son de l'indicateur (deux bips courts) pour confirmer la réussite de la charge. Si vous n'entendez pas deux bips, essayez de [déverrouiller la batterie de votre véhicule](#)

La batterie de votre module de DeepRacer lecteur AWS est maintenant prête à être utilisée.

Comment charger la batterie du module DeepRacer de calcul AWS

Suivez les étapes ci-dessous pour charger la batterie de votre module de DeepRacer calcul AWS :

1. Vous pouvez enlever la batterie du module de calcul du véhicule (facultatif).
2. Attachez le chargeur de la puissance de calcul à la batterie du module de calcul.
3. Branchez le câble d'alimentation du chargeur de batterie du module de calcul à une prise électrique.

Ma batterie est chargée mais mon DeepRacer véhicule AWS ne bouge pas

Suivez ces étapes si votre DeepRacer console AWS est configurée, que votre batterie de calcul est chargée et que votre Wi-Fi est connecté, mais que votre véhicule ne bouge toujours pas :

1. Soulevez le module de calcul, en veillant à ne pas desserrer les fils qui le relie au groupe motopropulseur. Assurez-vous que la batterie du véhicule située en dessous est correctement connectée, du connecteur rouge à 2 broches au connecteur noir et rouge du groupe motopropulseur.

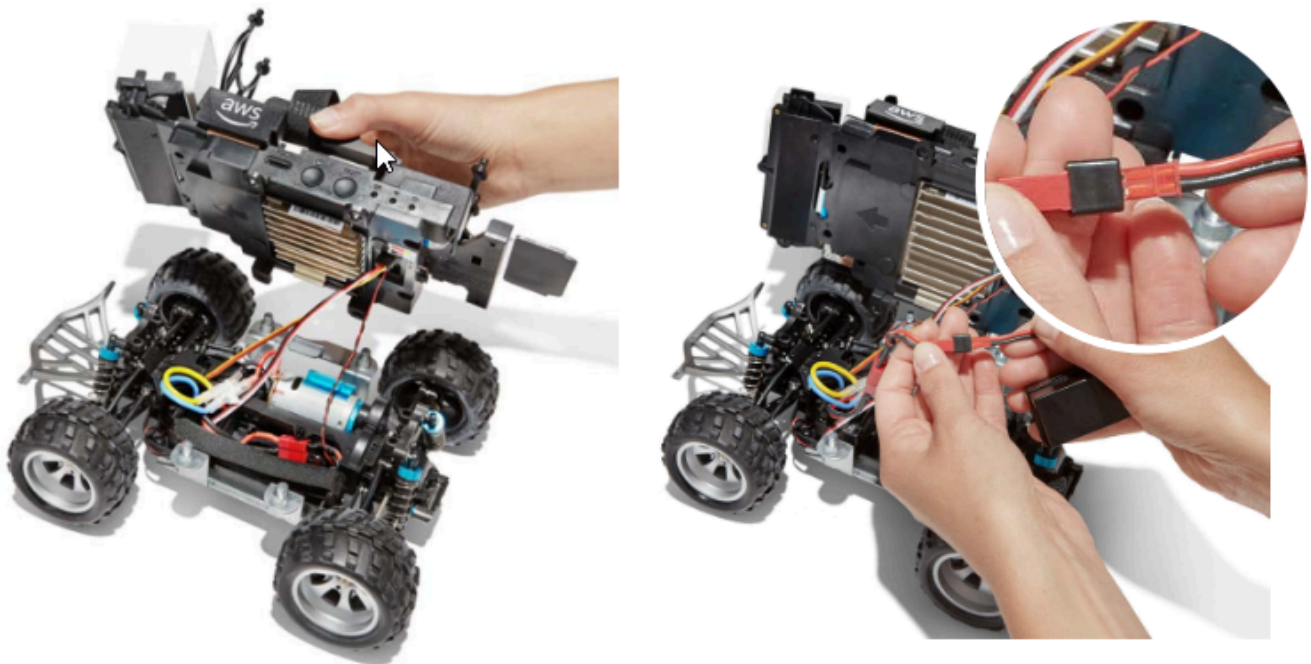

2. Mettez sous tension le groupe motopropulseur du véhicule en poussant l'interrupteur sur la position « on ». Écoutez le son du voyant (deux bips courts) pour confirmer que le véhicule est chargé. Si le véhicule s'allume correctement, passez à l'étape 4.



3. Si vous n'entendez pas deux bips lorsque vous allumez la batterie de votre véhicule, assurez-vous que la batterie est complètement chargée. Branchez le câble de connexion blanc de la batterie du véhicule dans son adaptateur de charge, qui peut être différencié de l'adaptateur du module de calcul par ses voyants LED rouges et verts. Raccordez le câble de charge à l'adaptateur et branchez-le à une prise de courant. Lorsque les voyants rouges et verts de l'adaptateur de charge de la batterie du véhicule sont allumés, cela indique que la batterie doit encore être chargée.

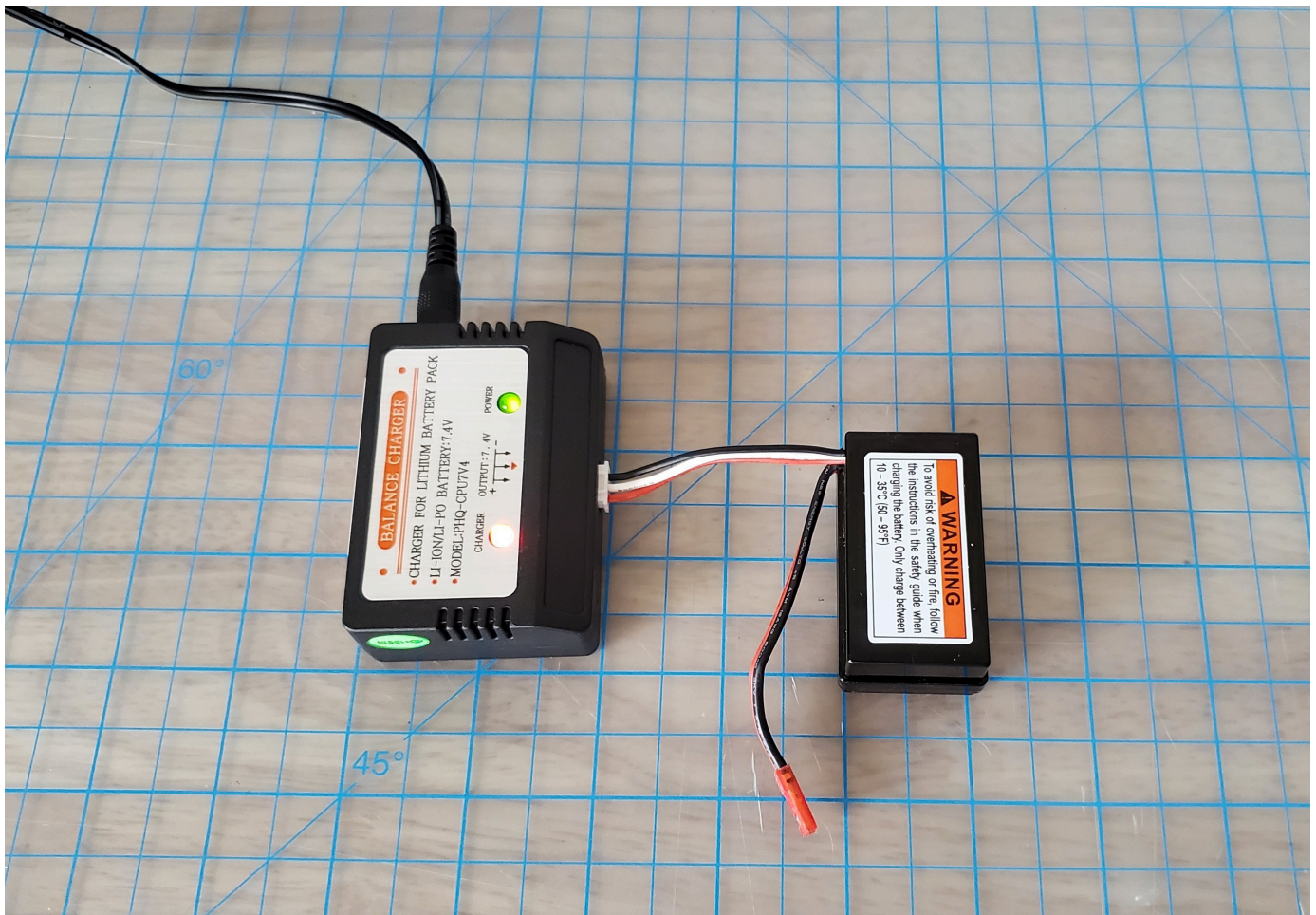

Voyant rouge + voyant vert = pas complètement chargé

Lorsque seul le voyant vert est allumé, votre batterie est complètement chargée et prête à être utilisée. Débranchez le connecteur blanc de la batterie de l'adaptateur de charge, puis reconnectez son connecteur rouge au véhicule. Si vous avez retiré la batterie pour la charger (facultatif), veillez à la fixer à nouveau au groupe motopropulseur avec la sangle Velcro. Mettez sous tension le groupe motopropulseur du véhicule en mettant son interrupteur en position « on ». Si vous n'entendez toujours pas deux bips, essayez de [déverrouiller la batterie de votre véhicule](#).

4. Connectez votre véhicule au [Wi-Fi](#) et ouvrez la DeepRacer console AWS dans votre navigateur. Pilotez manuellement votre véhicule avec le joystick tactile pour vérifier qu'il peut se déplacer.

Controls

- Autonomous driving
 Manual driving

Maximum speed



Click or touch to drive

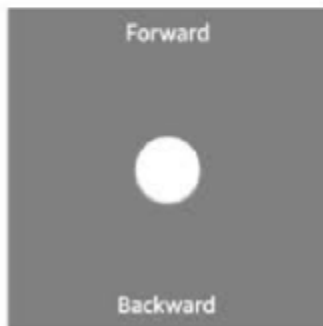

RAPPEL : Pour tirer le meilleur parti de la batterie de votre véhicule, assurez-vous d'éteindre la transmission du véhicule ou de déconnecter sa batterie lorsque vous n'utilisez pas votre AWS DeepRacer.

Si votre véhicule ne bouge toujours pas, contactez [AWSDeepRacer-Help @amazon .com](mailto:AWSDeepRacer-Help@amazon.com).

Résoudre les problèmes de verrouillage de la batterie DeepRacer d'un véhicule AWS

Important

Cette batterie est uniquement destinée à être utilisée avec la DeepRacer voiture. Cette batterie doit être manipulée correctement afin d'éviter les risques d'incendie, d'explosion ou tout autre problème de sécurité. Suivez toutes les instructions et tenez compte de tous les avertissements inclus dans le [guide de sécurité des DeepRacer appareils AWS](#).

Termes, garanties et avis relatifs aux DeepRacer appareils AWS

- [Conditions DeepRacer d'utilisation des appareils AWS](#)

- [Garantie limitée d'un an pour les appareils AWS DeepRacer](#)
- [Guide de sécurité des DeepRacer appareils AWS](#)

Rubriques

- [Comment empêcher le verrouillage de la batterie DeepRacer d'un véhicule AWS](#)
- [Comment déverrouiller la batterie d'un DeepRacer véhicule AWS après le verrouillage](#)

Comment empêcher le verrouillage de la batterie DeepRacer d'un véhicule AWS

Découvrez comment empêcher le verrouillage de la batterie d' DeepRacer un véhicule AWS.

Pour préserver l'état de santé de la batterie, la batterie DeepRacer du véhicule AWS passe en état de verrouillage. Dans ce cas, la batterie n'alimentera pas votre véhicule même si elle est encore partiellement chargée. Pour empêcher la batterie de votre voiture de se verrouiller, procédez comme suit :

- Lorsque vous avez fini d'utiliser votre AWS DeepRacer, éteignez le véhicule pour préserver la charge de la batterie.
- Lorsque la console de l'appareil vous avertit que la batterie du véhicule est faible, rechargez-la dès que possible.
- Si vous pensez ne pas utiliser AWS DeepRacer pendant un certain temps, déconnectez la batterie du véhicule et rechargez-la complètement. Nous vous suggérons de charger la batterie de votre véhicule au moins une fois par an pour la protéger et éviter le verrouillage.

Note

Toutes les batteries au lithium-polymère (LiPo) se déchargent lentement au fil du temps, même lorsqu'elles ne sont pas utilisées.

Comment déverrouiller la batterie d'un DeepRacer véhicule AWS après le verrouillage

Pour déverrouiller votre DeepRacer batterie AWS après le verrouillage, utilisez le [câble de déverrouillage](#) :

1. Insérez les connecteurs de batterie dans les connecteurs de câble de couleur correspondante, rouge à rouge et blanc à blanc.

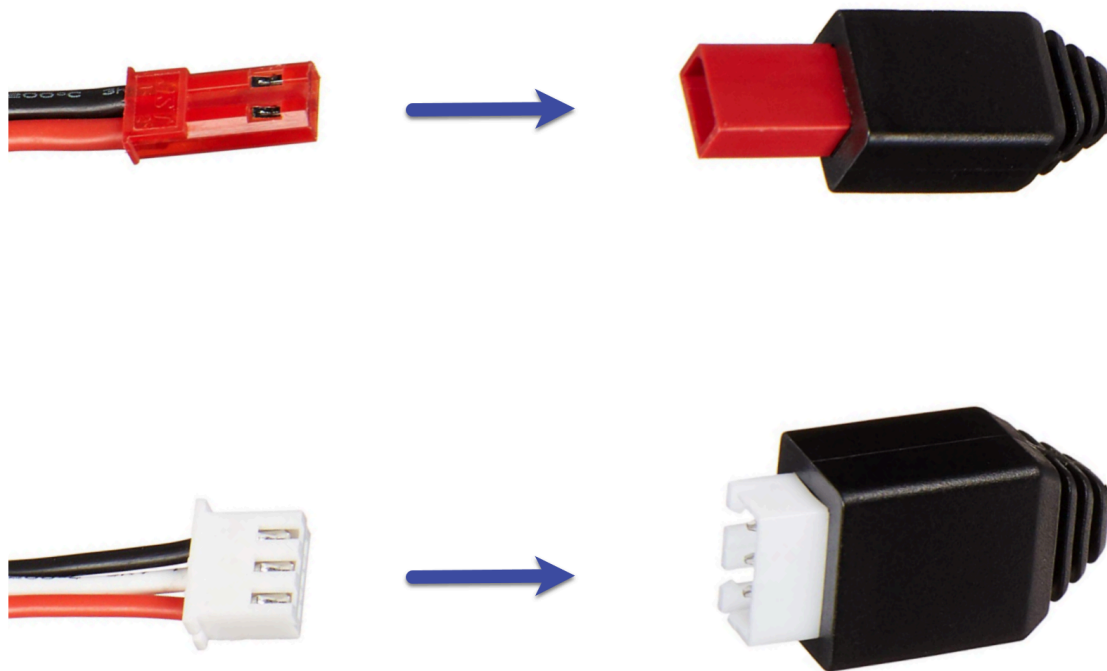



2. Débranchez la batterie du câble.



3. La batterie de votre DeepRacer véhicule AWS est immédiatement prête à être utilisée. Reconnectez son connecteur rouge à 2 broches au connecteur de transmission du véhicule et fixez la batterie au véhicule à l'aide de la bande Velcro.
4. Mettez sous tension le groupe motopropulseur du véhicule en mettant son interrupteur en position « on ». Écoutez le son de l'indicateur (deux bips courts) pour confirmer que la batterie a bien été déverrouillée.

Comment enrouler un câble de connexion de batterie Dell lors de l'installation d'un capteur LiDAR

Le montage de la coque Evo sur un capteur LiDAR connecté à un DeepRacer véhicule AWS à l'aide du très long câble USB-C de Dell avec connecteur USB-C angulaire nécessite une technique d'enroulement de câble spécifique.

Pour visionner une vidéo de ce processus, voir [AWS DeepRacer : Installer le capteur LiDAR et enrouler le câble du connecteur de batterie de calcul Dell](#). YouTube La vidéo commence par l'installation du capteur LiDAR sur le véhicule AWS DeepRacer . La technique d'encapsulation de la batterie Dell commence à 00:01:27 secondes.



i Note

Le câble de connexion de batterie informatique Dell possède un barillet, une extrémité USB-C standard et une extrémité USB-C inclinée.

Pour enrouler un câble de batterie Dell autour d'un capteur LiDAR afin de l'adapter à la coque Evo

1. Face à l'arrière du DeepRacer véhicule AWS, branchez l'extrémité angulaire du câble du connecteur de la batterie de calcul sur le port USB-C de la batterie de calcul, le câble de connexion pointant vers la gauche.



2. En tournant légèrement le véhicule vers la gauche, trouvez l'ouverture menant à l'espace entre le support LiDAR et la batterie de l'ordinateur juste en dessous des montants arrière et faites passer le câble. Arrêtez de faire passer le câble lorsque le canon est inséré dans cet espace. Il doit y avoir une boucle de câble souple à gauche du port USB-C.

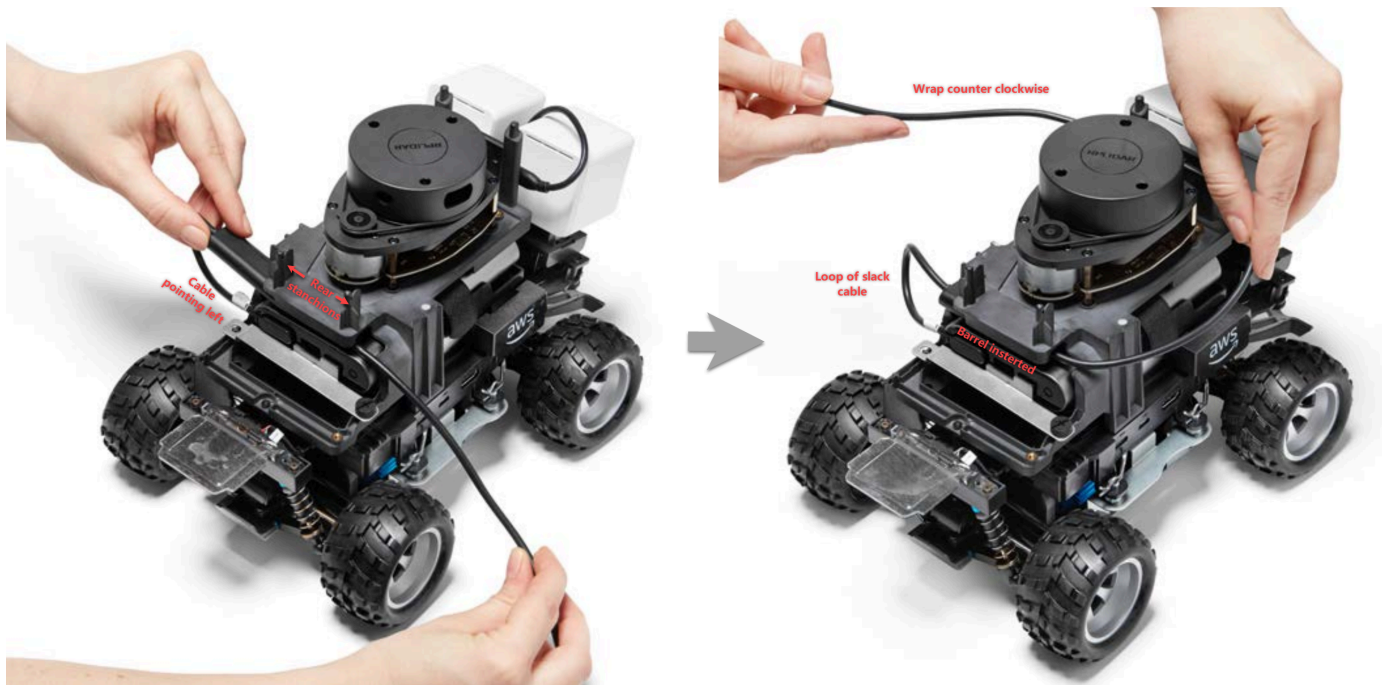

3. Face à l'arrière du DeepRacer véhicule AWS, enroulez le câble dans le sens antihoraire autour de la base du capteur LiDAR, en utilisant les serre-câbles pour fixer le câble à lui-même afin de garantir un ajustement parfait.
4. Tournez légèrement le véhicule vers la droite et branchez l'extrémité USB-C standard du câble sur le port USB-C.



5. Placez la coque Evo sur votre DeepRacer véhicule AWS et fixez-la à l'aide d'épingles pour tester l'ajustement. Lorsque la coque est correctement ajustée, le capteur LiDAR est entièrement visible à travers la découpe de la coque et vous avez accès aux trous situés sur le dessus des montants. Retirez la coque et ajustez le câble si nécessaire.



Votre capteur LiDAR est connecté. Vous êtes prêt à démarrer votre véhicule, à conduire et à expérimenter.

Comment maintenir la connexion Wi-Fi de votre véhicule

Le guide de dépannage suivant vous fournit des conseils pour maintenir la connexion de votre véhicule.

Comment résoudre les problèmes de connexion Wi-Fi si le voyant LED Wi-Fi de votre véhicule clignote en bleu, puis devient rouge pendant deux secondes, puis s'éteint

Vérifiez les éléments suivants pour vérifier que vos paramètres de connexion Wi-Fi sont valides.

- Vérifiez que la clé USB n'a qu'une seule partition de disque avec un seul fichier wifi-creds.txt dessus. Si plusieurs fichiers wifi-creds.txt sont trouvés, tous seront traités dans l'ordre dans lequel ils ont été trouvés, ce qui peut entraîner un comportement imprévisible.
- Vérifiez que le SSID et le mot de passe du réseau Wi-Fi sont correctement spécifiés dans le fichier wifi-creds.txt. Un exemple de ce fichier s'affiche comme suit :

```
#####
#                               AWS DeepRacer                               #
# File name: wifi-creds.txt                                             #
#                                                                           #
# ...                                                                     #
#####

# Provide your SSID and password below
ssid: ' MyHomeWi-Fi '
password: myWiFiPassword
```

- Vérifiez que les deux noms de champs ssid et password dans le fichier wifi-creds.txt sont en minuscules.
- Vérifiez que chaque nom et valeur du champ est séparé par deux points (:). Par exemple. ssid : ' MyHomeWi-Fi '
- Vérifiez que la valeur du champ contenant un espace est placée entre une paire d'apostrophes. Sur Mac TextEdit ou sur un autre éditeur de texte, les guillemets simples apparaissent sous la forme «... », mais pas sous la forme «... ». Si la valeur du champ ne contient pas d'espaces, la valeur peut être sans apostrophes.

Qu'est-ce que cela signifie lorsque le voyant LED Wi-Fi ou d'alimentation du véhicule clignote en bleu ?

Si la clé USB contient le fichier wifi-creds.txt, l'indicateur LED Wi-Fi clignote bleu quand le véhicule tente de se connecter au réseau Wi-Fi spécifié dans le fichier.

Si la clé USB contient l'annuaire models, la LED d'alimentation clignote bleu quand le véhicule tente de charger les fichiers des modèles à l'intérieur de l'annuaire.

Si la clé USB contient à la fois le fichier wifi-creds.txt et l'annuaire models, le véhicule traitera les deux de manière séquentielle, en commençant par une tentative de connexion au Wi-Fi, puis au chargement des modèles.

La LED Wi-Fi peut également devenir rouge pendant deux secondes si la tentative de connexion Wi-Fi échoue.

Comment puis-je me connecter à la console de l'appareil du véhicule à l'aide de son nom d'hôte ?

Lorsque vous vous connectez à la console de l'appareil du véhicule à l'aide de son nom d'hôte, assurez-vous de taper : `https://hostname.local` dans le navigateur, où la *hostname* valeur (AMSS-**1234** au format) est imprimée au bas du DeepRacer véhicule AWS.)

Comment se connecter à la console de l'appareil du véhicule à l'aide de son adresse IP

Pour vous connecter à la console de l'appareil à l'aide de l'adresse IP comme indiquée dans le fichier `device-status.txt` (disponible sur la clé USB), assurez-vous que les conditions suivantes sont respectées.

- Vérifiez que votre ordinateur portable ou vos appareils mobiles sont connectés au même réseau que le DeepRacer véhicule AWS.
- Vérifiez si vous vous êtes connecté à un VPN, le cas échéant, commencez par vous déconnecter.
- Essayez un autre réseau Wi-Fi. Par exemple, activez le hotspot personnel sur votre téléphone.

Comment obtenir l'adresse Mac de votre DeepRacer appareil AWS

Suivez les instructions ci-dessous pour obtenir l'adresse Mac de votre DeepRacer appareil AWS :

1. Assurez-vous que votre DeepRacer appareil AWS est uniquement connecté à un réseau Wi-Fi.
2. Connectez votre DeepRacer appareil AWS à un moniteur. Vous aurez besoin d'un câble HDMI-to-DVI ou d'un câble similaire HDMI-to-HDMI, insérez une extrémité du câble dans le port HDMI du châssis du véhicule et branchez l'autre extrémité sur un port d'affichage compatible sur le moniteur.
3. Connectez un clavier USB à votre AWS à DeepRacer l'aide du port USB du module de calcul de l'appareil, une fois le module de calcul démarré.
4. Saisissez `deep racer` dans le champ Username (Nom d'utilisateur).
5. Saisissez le mot de passe SSH de l'appareil dans le champ Password (Mot de passe).

Si vous vous connectez à l'appareil pour la première fois, saisissez `deep racer` dans le champ Password (Mot de passe). Si besoin, réinitialisez le mot de passe avant de passer à l'étape suivante. Vous utiliserez le nouveau mot de passe pour les futures connexions. Pour des raisons de sécurité, utilisez une expression de mot de passe forte ou complexe pour le nouveau mot de passe.

6. Une fois connecté, ouvrez une fenêtre du terminal.

Vous pouvez utiliser le bouton de recherche pour l'application de terminal.

7. Saisissez la commande shell Ubuntu suivante dans la fenêtre du terminal :

```
ifconfig | grep HWaddr
```

La sortie produite lors de l'exécution de la commande est semblable à ce qui suit :

```
m1an0    Link encap:Ethernet    HWaddr    01:2a:34:b5:c6:de
```

Les nombres hexadécimaux représentent l'adresse MAC de l'appareil.

Comment récupérer le mot de passe par défaut de la console de votre DeepRacer appareil AWS

La récupération du mot de passe par défaut de la console de votre DeepRacer appareil AWS implique de récupérer ou de réinitialiser le mot de passe par défaut. Le mot de passe par défaut est imprimé au bas de l'appareil, comme illustré dans l'image suivante.



Suivez les instructions de la procédure suivante pour récupérer le mot de passe du serveur Web de votre DeepRacer appareil AWS à l'aide d'une fenêtre de terminal Ubuntu.

1. Connectez votre DeepRacer appareil AWS à un moniteur. Vous aurez besoin d'un câble HDMI-to-DVI ou d'un câble similaire HDMI-to-HDMI, insérez une extrémité du câble dans le port HDMI du châssis du véhicule et branchez l'autre extrémité sur un port d'affichage compatible sur le moniteur.
2. Connectez un clavier USB à votre AWS à DeepRacer l'aide du port USB du module de calcul de l'appareil, une fois le module de calcul démarré.
3. Dans le champ Nom d'utilisateur, entrez `deepracer`.
4. Dans Password (Mot de passe), entrez le mot de passe SSH de l'appareil.

Si vous vous connectez à l'appareil pour la première fois, entrez `deepracer` dans Password (Mot de passe). Si besoin, réinitialisez le mot de passe avant de passer à l'étape suivante. Vous utiliserez le nouveau mot de passe pour les futures connexions. Pour des raisons de sécurité, utilisez une expression de mot de passe forte ou complexe pour le nouveau mot de passe.

5. Une fois connecté, ouvrez une fenêtre du terminal.

Vous pouvez utiliser le bouton de recherche pour trouver l'application Terminal Window.

6. Pour obtenir le mot de passe de la console de l'appareil par défaut, tapez la commande suivante dans la fenêtre de terminal :

```
$cat /sys/class/dmi/id/chassis_asset_tag
```

Le résultat généré par la commande est le mot de passe par défaut.

7. Pour réinitialiser le mot de passe par défaut de la console de l'appareil, exécutez le script Python suivant à partir de la fenêtre de terminal :

```
sudo python /opt/aws/deepracer/nginx/reset_default_password.py
```

Comment mettre à jour manuellement votre DeepRacer appareil AWS

Les récentes modifications apportées au DeepRacer service AWS ont empêché la mise à jour automatique de certains appareils existants, tels que ceux distribués lors de AWS re:Invent 2018. Suivez les étapes ci-dessous pour mettre à jour ces appareils manuellement.

Pour mettre à jour manuellement un DeepRacer appareil AWS

1. Téléchargez-le sur votre ordinateur et décompressez-le [manuellement pour mettre à jour un script d' DeepRacer appareil AWS](#).

Le nom par défaut du fichier non compressé pour ce script est `deepracer-device-manual-update.sh`. Dans cette rubrique, nous supposons que vous utilisez ce nom de fichier de script par défaut.

2. Copiez le fichier de script téléchargé et décompressé (`deepracer-device-manual-update.sh`) à partir de votre ordinateur vers un lecteur USB.
3. Connectez l'appareil à un moniteur à l'aide d'un câble HDMI-HDMI, à un clavier USB et à une souris USB.
4. Mettez l'appareil sous tension et connectez-vous au système d'exploitation une fois l'appareil démarré.

S'il s'agit de votre première connexion à l'appareil, vous devrez définir le nouveau mot de passe du système d'exploitation.

5. Branchez le lecteur USB sur l'appareil et copiez le fichier script dans un dossier (par exemple, ~/Desktop) sur l'appareil.
6. Depuis un terminal sur l'appareil, saisissez la commande suivante pour accéder au dossier du fichier de script et ajouter une autorisation d'exécution au fichier de script :

```
cd ~/Desktop
chmod +x deepracer-device-manual-update.sh
```

7. Saisissez la commande shell suivante pour exécuter le script :

```
sudo -H ./deepracer-device-manual-update.sh
```

8. Lorsque vous avez terminé la mise à jour de l'appareil, ouvrez un navigateur Web sur votre ordinateur ou un appareil mobile et accédez à l'adresse IP de l'appareil, par exemple 192.168.1.11 sur un réseau domestique ou 10.56.101.13 sur un réseau de bureau.

Assurez-vous que votre appareil est connecté à votre réseau Wi-Fi et utilisez un navigateur sur le même réseau sans tunnel via un VPN.

9. Sur la console de l'appareil, saisissez le mot de passe de la console de l'appareil pour vous connecter. Attendez que l'écran de mise à jour s'affiche. Lorsque vous êtes invité à effectuer d'autres mises à jour, suivez les instructions fournies.

Comment diagnostiquer et résoudre les problèmes DeepRacer opérationnels courants d'AWS

Lorsque vous explorez l'apprentissage par renforcement avec votre DeepRacer véhicule AWS, celui-ci risque de ne plus fonctionner. Les rubriques de dépannage suivantes vous aident à diagnostiquer et à résoudre les problèmes de fonctionnement.

Rubriques

- [Pourquoi le lecteur vidéo de la console de l'appareil n'affiche-t-il pas le flux vidéo de la caméra de mon véhicule ?](#)
- [Pourquoi mon DeepRacer véhicule AWS ne bouge-t-il pas ?](#)

- [Pourquoi ne puis-je pas voir la dernière mise à jour de l'appareil ? Comment puis-je obtenir la dernière mise à jour ?](#)
- [Pourquoi mon DeepRacer véhicule AWS n'est-il pas connecté à mon réseau Wi-Fi ?](#)
- [Pourquoi le chargement de la page de console de l' DeepRacer appareil AWS prend-il du temps ?](#)
- [Pourquoi un modèle ne fonctionne-t-il pas correctement lorsqu'il est déployé sur un DeepRacer véhicule AWS ?](#)

Pourquoi le lecteur vidéo de la console de l'appareil n'affiche-t-il pas le flux vidéo de la caméra de mon véhicule ?

Une fois connecté à la console de l' DeepRacer appareil AWS, vous ne voyez aucune vidéo en direct diffusée par la caméra montée sur le DeepRacer véhicule AWS dans le lecteur vidéo de Device Controls. La raison suivante peut être à l'origine de ce problème :

- La connexion de la caméra au niveau du port USB peut être défectueuse. Débranchez le module de caméra du véhicule, rebranchez-le sur le port USB, mettez l'appareil hors tension, puis mettez-le sous tension pour le redémarrer.
- La caméra peut être défectueuse. Utilisez une caméra fonctionnelle connue provenant d'un autre DeepRacer véhicule AWS, si disponible, pour vérifier si cela en est la cause.

Pourquoi mon DeepRacer véhicule AWS ne bouge-t-il pas ?

Vous avez allumé votre DeepRacer véhicule AWS, mais vous ne pouvez pas le déplacer. La raison suivante peut être à l'origine de ce problème :

- Le chargeur du véhicule n'est pas allumé ou n'est pas connecté au véhicule. Assurez-vous de connecter le câble USB-C-to-USB C fourni entre le port USB-C de la batterie externe et le port USB-C du châssis du véhicule. Vérifiez que les voyants LED s'allument, ce qui indique les niveaux de charge du chargeur. Si tel n'est pas le cas, appuyez sur le bouton d'alimentation du chargeur, puis appuyez sur le bouton d'alimentation du châssis du véhicule pour démarrer l'appareil. L'appareil est démarré lorsque ses feux arrière s'allument.
- Si le chargeur est allumé et que le véhicule est démarré, mais qu'il ne se déplace pas en mode de conduite manuel ou autonome, vérifiez si la batterie du véhicule située sous le châssis est chargée et allumée. Si ce n'est pas le cas, rechargez la batterie du véhicule, puis allumez-la une fois la batterie complètement chargée.

- Les connecteurs du câble de batterie du véhicule ne sont pas correctement branchés dans le connecteur du câble d'alimentation du module de conduite de l'appareil. Assurez-vous que les connecteurs de câble sont correctement reliés.
- Les câbles de batterie sont défectueux. Testez cette batterie sur un autre véhicule opérationnel, si possible, pour savoir si c'est le cas.
- Le commutateur d'alimentation de la batterie du véhicule n'est pas en position allumé. Allumez l'interrupteur d'alimentation et assurez-vous d'entendre deux bips suivis d'un long bip.

Pourquoi ne puis-je pas voir la dernière mise à jour de l'appareil ? Comment puis-je obtenir la dernière mise à jour ?

Pourquoi le logiciel de mon DeepRacer véhicule AWS est-il obsolète ?

- Aucune mise à jour automatique n'a été effectuée récemment sur l'appareil. Vous devrez peut-être effectuer une [mise à jour manuelle](#).
- Le véhicule n'est pas connecté à Internet. Assurez-vous que le véhicule est connecté à un réseau Wi-Fi ou Ethernet avec accès Internet.

Pourquoi mon DeepRacer véhicule AWS n'est-il pas connecté à mon réseau Wi-Fi ?

Lorsque je vérifie l'état du réseau sur le système d'exploitation du véhicule, je ne vois pas le DeepRacer véhicule AWS connecté à un réseau Wi-Fi. Cela peut se produire en raison des problèmes suivants :

- Aucune connexion Wi-Fi n'a été configurée pour le DeepRacer véhicule AWS. Suivez ces [instructions de configuration](#) pour configurer le réseau Wi-Fi pour votre véhicule.
- Le véhicule est hors de la plage de signal réseau active. Veillez à faire fonctionner le véhicule dans la plage réseau Wi-Fi choisie.
- Le réseau Wi-Fi préconfiguré du véhicule ne correspond pas au réseau Wi-Fi disponible. Suivez les [instructions de configuration](#) pour réinitialiser le réseau Wi-Fi ne nécessitant pas de [captcha](#) actif.

Pourquoi le chargement de la page de console de l' DeepRacer appareil AWS prend-il du temps ?

Lorsque j'ai essayé d'ouvrir la console de l'appareil de mon DeepRacer véhicule AWS, le chargement de la page de la console de l'appareil semble long.

- Votre véhicule est arrêté ou éteint. Assurez-vous que le véhicule est allumé lorsque les feux arrière sont allumés.
- L'adresse IP de votre véhicule a été modifiée, probablement par le serveur DHCP de votre réseau. Pour connaître la nouvelle adresse IP du véhicule, suivez ces [instructions de configuration](#) pour vous connecter à la console de l'appareil à l'aide du câble USB-US reliant votre ordinateur au véhicule. Consultez la nouvelle adresse IP dans Settings (Paramètres). Sinon, vous pouvez consulter la liste des appareils attachés à votre réseau pour découvrir la nouvelle adresse IP. Si vous n'êtes pas administrateur réseau, demandez à votre administrateur réseau d'effectuer ce contrôle pour vous.

Pourquoi un modèle ne fonctionne-t-il pas correctement lorsqu'il est déployé sur un DeepRacer véhicule AWS ?

Après avoir entraîné un modèle et déployé ses artefacts sur votre DeepRacer véhicule AWS, le véhicule ne fonctionne parfois pas comme prévu. Pourquoi ?

En général, l'optimisation d'un modèle entraîné pour le transfert vers un DeepRacer véhicule AWS physique est un processus d'apprentissage difficile. Il demande souvent des itérations par essai et erreur. Pour obtenir des instructions générales sur les bonnes pratiques, veuillez consulter [Optimisez les DeepRacer modèles AWS de formation pour les environnements réels](#).

Voici quelques facteurs courants susceptibles d'avoir une incidence sur les performances du modèle de votre DeepRacer véhicule AWS :

- Votre modèle n'a pas convergé dans la formation. Clonez le modèle pour poursuivre la formation ou former à nouveau le modèle pendant une période plus longue. Assurez-vous que l'agent termine toujours les tours de la simulation (c'est-à-dire, la totalité du processus vers la fin de la formation).
- Votre modèle était surformé (c'est-à-dire surentraîné). Il s'adapte trop bien aux données de formation, mais ne se généralise pas dans le cas de situations inconnues. Formez à nouveau le modèle avec une [fonction de récompense](#) plus flexible ou adaptable ou augmentez les

granularités de [l'espace d'action](#). Vous devez également évaluer un modèle formé sur différentes pistes pour voir s'il se généralise correctement.

- Votre DeepRacer véhicule AWS n'a peut-être pas été correctement calibré. Pour vérifier si c'est le cas, passez à la conduite manuelle et vérifiez si le véhicule se comporte comme prévu. Si ce n'est pas le cas, [étalonnez le véhicule](#).
- Vous utilisez le véhicule de manière autonome sur une piste qui ne répond pas aux exigences. Pour connaître les exigences relatives à la piste, veuillez consulter [Créez votre parcours physique pour AWS DeepRacer](#)
- Il y a un nombre trop important d'objets proches de la piste physique, ce qui la rend considérablement différente de l'environnement simulé. Nettoyez les alentours de la piste pour que la piste physique soit aussi proche que possible de la piste simulée.
- Une réflexion provenant de la surface de piste ou d'un objet à proximité peut créer un reflet et tromper la caméra. Réglez l'éclairage et évitez de réaliser une piste sur des sols en béton à surface lisse ou avec d'autres matériaux brillants.

Historique du document pour le guide du DeepRacer développeur AWS

Le tableau suivant décrit les modifications importantes apportées à la documentation depuis la dernière version d'AWS DeepRacer.

Modification	Description	Date
Mises à jour pour l'édition 2023 de l'AWS DeepRacer League	Plusieurs rubriques faisant référence à l'AWS DeepRacer League ont été mises à jour. Pour plus d'informations sur la saison 2023 de l'AWS DeepRacer League, consultez les conditions générales .	1er mars 2023
Formation et évaluation de DeepRacer modèles AWS à l'aide de blocs-notes d' SageMaker intelligence artificielle (sujet temporairement supprimé)	Le sujet, Entraîner et évaluer les DeepRacer modèles AWS à l'aide de blocs-notes SageMaker AI, a été supprimé de Former et évaluer des modèles . Actuellement, les procédures d'utilisation d'un bloc-notes AWS SageMaker AI avec AWS DeepRacer sont en cours de mise à jour.	1er novembre 2022
Mises à jour des politiques gérées par IAM pour la fonctionnalité multi-utilisateurs	Nouvelles politiques gérées AWSDeepRacerAccountAdminAccess et AWSDeepRacerDefaultMultiUserAccess ajoutées afin que vous puissiez parrainer plusieurs participants sous un même DeepRacer compte AWS	26 octobre 2021

en utilisant le mode multi-utilisateurs, voir [the section called “AWSDeepRacerAccountAdminAccess”](#).

[Mises à jour pour la fonctionnalité multi-utilisateurs](#)

AWS prend DeepRacer désormais en charge la fonctionnalité multi-utilisateurs qui permet à un AWS compte de sponsoriser plusieurs participants pour qu'ils participent à des courses et à des entraînements. Pour de plus amples informations, veuillez consulter [Mode multi-utilisateurs](#).

26 octobre 2021

[Mises à jour pour les courses multivéhicules et l'évitement d'obstacles](#)

AWS prend DeepRacer désormais en charge de nouveaux types de capteurs tels que les caméras stéréo et les capteurs LIDAR, qui permettent de piloter plusieurs véhicules et d'éviter les obstacles. Pour de plus amples informations, veuillez consulter [the section called “Comprendre les types de course et activer les capteurs”](#).

2 décembre 2019

[Mises à jour pour les courses communautaires](#)

AWS permet DeepRacer désormais aux DeepRacer utilisateurs d'AWS d'organiser leurs propres courses, connues sous le nom de courses communautaires, avec des classements privés ouverts uniquement aux utilisateurs invités. Pour de plus amples informations, veuillez consulter [Participez à une course](#).

2 décembre 2019

[Mises à jour pour une disponibilité générale](#)

AWS propose DeepRacer désormais des méthodes plus robustes pour former et évaluer les modèles d'apprentissage profond. L'interface utilisateur est mise à jour et expliquée. Vous disposez d'options supplémentaires et de données plus précises pour créer vos propres pistes physiques. Des informations de dépannage sont désormais disponibles.

29 avril 2019

[Version initiale du guide
DeepRacer du développeur
AWS](#)

Première publication de la documentation destinée à aider les DeepRacer utilisateurs d'AWS à apprendre l'apprentissage par renforcement et à explorer ses applications pour les courses autonomes, à l'aide de la DeepRacer console AWS, du DeepRacer simulateur AWS et d' DeepRacer un modèle réduit AWS.

28 novembre 2018

AWS Glossaire

Pour la AWS terminologie la plus récente, consultez le [AWS glossaire](#) dans la Glossaire AWS référence.

Les traductions sont fournies par des outils de traduction automatique. En cas de conflit entre le contenu d'une traduction et celui de la version originale en anglais, la version anglaise prévaudra.